

EN User Manual | Fridge Freezer



Welcome to our family

Thank you for bringing Frigidaire into your home! We see your purchase as the beginning of a long relationship together.

This manual is your resource for the use and care of your product. Please read it before using your appliance. Keep it handy for quick reference. If something doesn't seem right, the troubleshooting section will help you with common issues.

FAQ, helpful tips and videos, cleaning products, and kitchen and home accessories are available at <http://www.frigidaire.com>.

We are here for you! Visit our website, chat with an agent, or call us if you need help. We may be able to help you avoid a service visit. If you do need service, we can get that started for you.

Let's make it official! Be sure to register your product.

CONTENTS

1. IMPORTANT SAFETY INFORMATION.....	2
2. FEATURES.....	5
3. INSTALLATION.....	6
4. DOOR REMOVAL.....	8
5. DOOR HANDLE INSTALLATION.....	10
6. WATER SUPPLY CONNECTION.....	11
7. CONTROLS AND SETTINGS.....	12
8. INTERNAL WATER DISPENSER.....	14
9. ICE MAKER.....	15
10. STORAGE FEATURES.....	16
11. STORING FOOD AND SAVING ENERGY.....	18
12. NORMAL OPERATING SOUNDS.....	19
13. FILTER REPLACEMENT.....	19
14. CARE AND CLEANING.....	21
15. TROUBLESHOOTING.....	23
16. LIMITED WARRANTY.....	27
17. QUEBEC RIGHT TO REPAIR.....	28

1. IMPORTANT SAFETY INFORMATION

1.1 Keep a record for quick reference

Model number

.....

Serial number

.....

Purchase date

.....

1.2 Serial number location

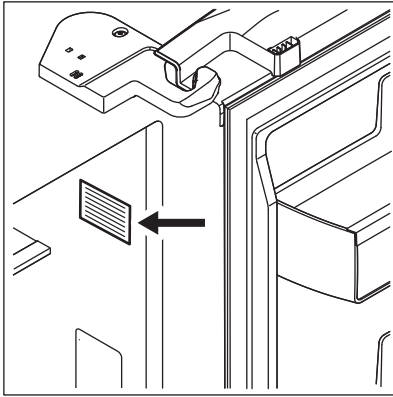

WARNING!

You must follow these guidelines to ensure that your refrigerator's safety mechanisms are operating correctly.

1.3 Safety definitions



This is the safety alert symbol. It is used to alert of potential personal injury hazards. Obey all safety messages that follow this symbol to avoid possible injury or death.

DANGER

DANGER indicates an imminently hazardous situation which, if not avoided, will result in death or serious injury.

WARNING!

WARNING indicates a potentially hazardous situation which, if not avoided, could result in death or serious injury.

CAUTION!

CAUTION indicates a potentially hazardous situation which, if not avoided, may result in minor or moderate injury.

IMPORTANT

IMPORTANT indicates installation, operation or maintenance information which is important but not hazard-related.

DANGER



DANGER Risk of fire or explosion. Flammable refrigerant used. Do not use mechanical devices to defrost refrigerator. Do not puncture refrigerant tubing.

DANGER Risk of fire or explosion. Flammable refrigerant used. To be repaired only by trained service personnel. Use only manufacturer-authorized service parts. Any repair equipment used must be designed for flammable refrigerants. Follow all manufacturer repair instructions. Do not puncture refrigerant tubing.

CAUTION!



CAUTION Risk of fire or explosion. Dispose of refrigerator properly in accordance with the applicable federal or local regulations. Flammable refrigerant used. CAUTION Risk of fire or explosion due to puncture of refrigerant tubing. Follow handling instructions carefully. Flammable refrigerant used.

WARNING!

CALIFORNIA RESIDENTS ONLY
WARNING! Cancer and Reproductive Harm <http://www.P65Warnings.ca.gov>

1.4 Child safety

This appliance is not intended for use by persons (including children) with reduced physical, sensory or mental capabilities, or lack of experience and knowledge, unless

they have been given supervision or instruction concerning use of the appliance by a person responsible for their safety.

Destroy or recycle the carton, plastic bags, and any exterior wrapping material immediately after the refrigerator is unpacked.

Children should never use these items to play. Cartons covered with rugs, bedspreads, plastic sheets or stretch wrap may become airtight chambers, and can quickly cause suffocation.

1.5 Important safety instructions

Do not store or use gasoline or other flammable vapors and liquids in the vicinity of this or any other appliance.

Do not store explosive substances such as aerosol cans with a flammable propellant in this appliance.

Do not operate the refrigerator in the presence of explosive fumes. Avoid contact with any moving parts of automatic ice maker.

Remove all staples from the carton. Staples can cause severe cuts, and also destroy finishes if they come in contact with other appliances or furniture.



WARNING!

Do not use electrical appliances inside the food storage compartments of the appliance unless they are of the type recommended by the manufacturer.

1.6 Proper disposal of your refrigerator or freezer

Risk of child entrapment

Child entrapment and suffocation are not problems of the past.

Junked or abandoned refrigerators or freezers are still dangerous – even if they will sit for “just a few days”. If you are getting rid of your old refrigerator or freezer, follow the instructions below to help prevent accidents.

We strongly encourage responsible appliance recycling/disposal methods. Check with your utility company or visit <http://www.energystar.gov/recycle> for more information on recycling your old refrigerator.

Before you throw away your old refrigerator/freezer:

- Remove doors.
- Leave shelves in place so children may not easily climb inside.
- Have it removed by a qualified service technician.

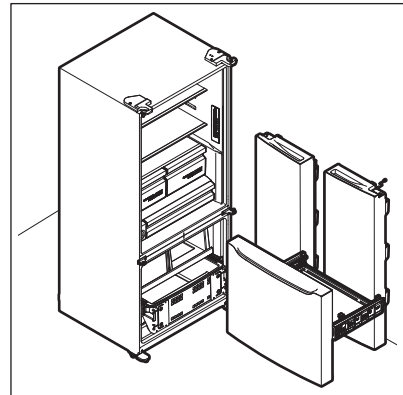

IMPORTANT

CFC/HCFC Disposal

Your old refrigerator may have a cooling system that used CFCs or HCFCs (chlorofluorocarbons or hydrochlorofluorocarbons). CFCs and HCFCs are believed to harm stratospheric ozone if released to the atmosphere. Other refrigerants may also cause harm to the environment if released to the atmosphere. If you are throwing away your old refrigerator, make sure the refrigerant is removed for proper disposal by a qualified technician. If you intentionally release refrigerant, you may be subject to fines and imprisonment under provisions of environmental legislation.

1.7 Electrical information

- The appliance must be plugged into its own dedicated 115 Volt, 60 Hz., 15 Amp, AC only electrical outlet. The power cord of the appliance is equipped with a three-prong grounding plug for your protection against electrical shock hazards. It must be plugged directly into a properly grounded three-prong receptacle. The receptacle must be installed in accordance with local codes and ordinances. Consult a qualified electrician. Do not use an extension cord or adapter plug.

WARNING!

Avoid fire hazard or electric shock.

- If the power cord is damaged, it should be replaced by an authorized service technician to prevent any risk.
- Never unplug the appliance by pulling on the power cord. Always grip the plug firmly, and pull straight out from the receptacle to prevent damaging the power cord.
- Unplug the appliance before cleaning and before replacing the light bulb to avoid electrical shock.
- Performance may be affected if the voltage varies by 10% or more. Operating the appliance with insufficient power can damage the compressor. Such damage is not covered under your warranty.
- Do not plug the unit into an electrical outlet controlled by a wall switch or pull cord to prevent the appliance from being turned off accidentally.
- Do not pinch, knot, or bend the power cord in any manner.
- When positioning the appliance, ensure the supply cord is not trapped or damaged.
- Do not locate multiple portable socket-outlets or portable power supplies at the rear of the appliance.

WARNING!

Do not, under any circumstances, cut, remove, or bypass the grounding prong (A). Always use the power cord with a three-prong grounded plug and grounding type wall receptacle.



2. FEATURES

IMPORTANT

Features may vary by model.

Accessories are available for your appliance and may be purchased at Frigidaire.com or by calling toll-free 1-800-374-4432.

2.1 Internal Water Dispenser Model

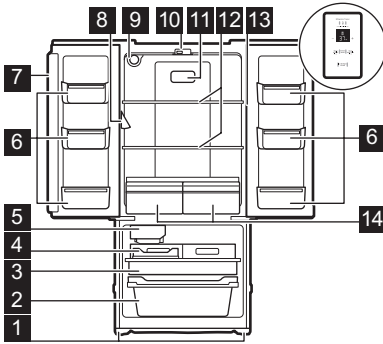

- 1 Leveling feet
- 2 Lower Freezer Basket

- 3 Upper Freezer Basket
- 4 Ice Bucket
- 5 Ice Maker
- 6 Door Bins
- 7 Flipper Mullion
- 8 Internal Water Dispenser
- 9 Water Filter
- 10 Flipper Mullion Guide
- 11 Air Filter
- 12 Shelves
- 13 Control Panel
- 14 Crispers

3. INSTALLATION

This User Manual provides general installation and operating instructions for your model. We recommend using a service or kitchen contracting professional to install your appliance. Use the appliance only as instructed in this User Manual. Before starting the appliance, follow these important first steps.

3.1 ✓ Installation Checklist

Doors

- Handles are secure and tight
- Door seals completely the cabinet on all sides

Leveling

- Refrigerator is level side-to-side and slightly elevated in front to assist with door and drawer closing. Front should be higher than back.
- Cabinet is setting solid on all corners

Electrical Power

- House power is turned on
- Appliance is plugged in

Ice Maker

- House water supply is connected to the appliance



WARNING!

Potable water supply only.

- No water leaks present in any connections - recheck in 24 hours
- Ice maker is turned on

- Ice and water dispenser operates correctly

Final Checks

- Shipping material is removed
- Refrigerator and freezer temperatures are set
- Crisper humidity controls are set
- Registration card is sent in

3.2 Tools necessary

These tools are necessary at different stages of the installation process:

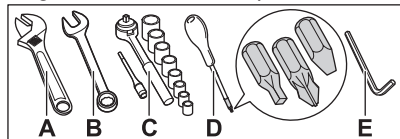

- A. Adjustable Wrench
- B. Fixed Wrench: 3/8"
- C. Socket Wrench: 5/16"
- D. Screwdriver: Phillips™ Head or Flat Head or T20 Torx
- E. 6 mm Allen Wrench

3.3 Location

- If possible, place the appliance out of direct sunlight and away from the range, dishwasher, or other heat sources.

- The appliance must be installed on a floor that is level and strong enough to support a fully loaded appliance.
- Consider water supply availability for models equipped with an automatic ice maker.

⚠ WARNING!

This appliance is intended for use in residential household and similar interior applications such as:

- Kitchen / kitchenette
- Pantry room
- Basement
- Enclosed garage
- Other interior residential type environments

⚠ WARNING!

Allow the following clearances for ease of installation, proper air circulation, plumbing, and electrical connections:

- Top 3.54" (90 mm)
- Sides 1.57" (40 mm)
- Back 1.97" (50 mm)

🔑 NOTE

If you place the appliance with the door hinge side against a wall, you may have to allow additional space so the door can be open wider.

3.4 Door opening

Position the appliance to allow easy access to a counter when removing food. Make sure the refrigerator drawers and freezer baskets can be fully open.

3.5 Cabinet leveling and door alignment

Guidelines for final positioning of appliance:

- All 4 corners of the cabinet must rest firmly on the floor.
- Slightly elevate the front to ensure that doors close and seal properly.
- Align the doors with each other and level them.

You can meet most of these conditions by raising or lowering the adjustable front feet.

3.6 Leveling

Level the cabinet by raising or lowering the front adjustable feet.

1. Slightly open the freezer drawer.
2. Lower the adjustable feet until they touch the floor. Use pliers to adjust.
 - To raise the unit, turn the feet clockwise.
 - To lower the unit, turn the feet counterclockwise.

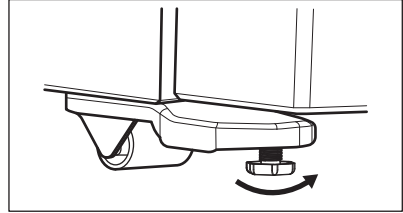

3. Ensure both doors are free of binding. The seals must touch the cabinet on all 4 sides.
4. Ensure the cabinet is stable.

3.7 Door Alignment

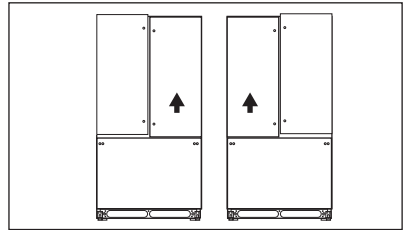

To align the door:

1. Take the washers from the plastic bag.
2. Lift the lower door up and insert the washer on the center hinge pin.
3. Repeat the steps on the other side of the appliance.

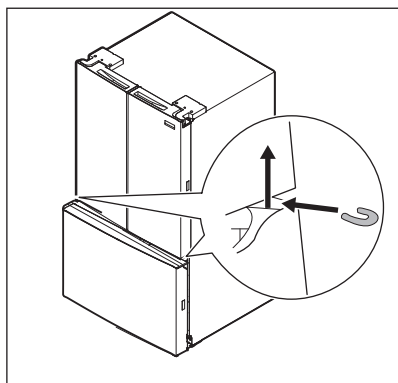

3.8 Flipper mullion

Adjust the flipper mullion for proper connection with the mullion guide. Ensure

the flipper mullion is folded and perpendicular to the fresh food door. If the mullion guide is not in the correct position, it could prevent the door from closing completely.

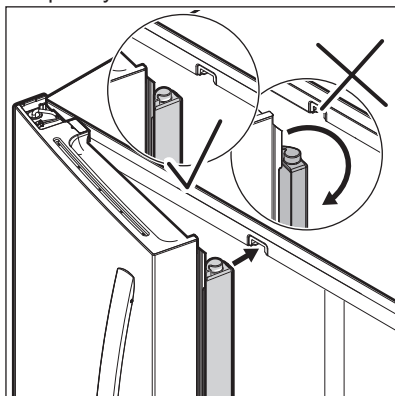

4. DOOR REMOVAL

4.1 Getting through narrow spaces

If your appliance does not fit through an entrance area, you can remove the doors. Check first by measuring the entrance.

4.2 Removing/Installing refrigerator doors

CAUTION!

The door is heavy. We recommend two people to remove or replace the door assembly from the cabinet.

NOTE

Do not use an electric tool to unscrew and screw parts.

To prepare for removing the doors:

1. Unplug the electrical power cord from the wall outlet.
2. Remove any food from the door shelves and close the doors.

WARNING!

Make sure the electrical power cord is unplugged from the wall outlet.



Carry this operation with doors opened to 90°.

To remove refrigerator doors:

1. Trace lightly around the door top hinges with a pencil. This makes reinstallation easier. Remove the screw from the top hinge cover.

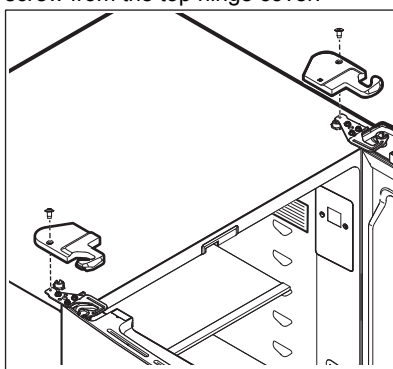

2. Disconnect electrical harness running from door to hinge cover.

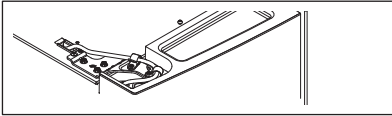

replace the top hinge cover. Refer to Installation.

3. Remove three 8 mm bolts from both top hinges. Lift the doors up off lower hinges and carefully set aside.

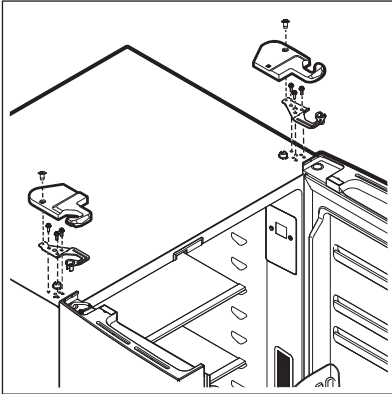

4.3 Removing The Freezer Drawer

To remove the freezer drawer:

1. Open and fully extend the drawer.
2. Remove the freezer bins and basket.
3. Inside the cabinet, press the 2 tabs on both sides to release the sliders.
4. Remove the drawer with brackets and sliders.

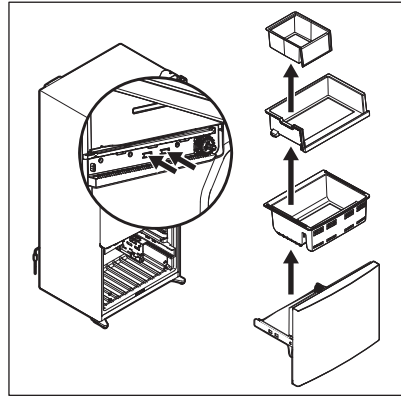

⚠ CAUTION!

Place the doors aside in a secure position where they cannot fall and cause personal injury or damage to the doors.

4. To gain access to the lower hinge, extend the drawer. Unscrew the lower hinge screws to remove the hinge.

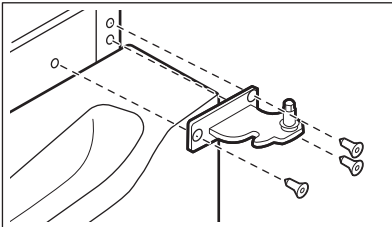

To reinstall the freezer drawer:

1. Place the drawer with brackets and sliders inside the cabinet and click into place.
2. Replace the basket and bins.

5. To reinstall doors, reverse the procedure.

Once both doors are in place, ensure they are aligned with each other and level and

🔧 NOTE

Once the doors are in place, ensure they are aligned and level. Refer to Installation. Replace the top hinge cover.



For additional instructions, refer to Storage Features

5. DOOR HANDLE INSTALLATION

CAUTION!

Wear gloves and safety goggles. Use extreme caution when installing these handles.

The rounded end of the handles may be sharp (some models).

5.1 Door handle installation

To install the door handle:

1. Remove the handles and any other protective packaging from the carton.
2. Position the handle end caps over upper and lower preinstalled shoulder bolts (A) that are fastened into door, ensuring the holes for the set screws are facing towards the opposite door.
3. While holding handle firmly against door, fasten upper and lower Allen set screws (B) with supplied Allen wrench.
4. Repeat the steps above to install the opposite handle. Ensure the holes for the set screws are facing towards the opposite door.

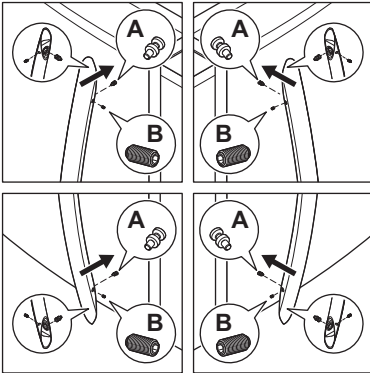

NOTE

When tightening the Allen set screws, apply force to the longer arm of the Allen wrench supplied in the handle packaging.

5.2 Freezer drawer handle installation

To install the drawer handle:

1. Position freezer handle end caps over left and right preinstalled shoulder bolts (C) that are fastened to the door, ensuring the holes for the set screws are facing down.
2. While holding handle firmly against door, loosely tighten right Allen set screw (D) with supplied Allen wrench until there is no gap between handle and door.
3. Still holding the handle firmly to the door, firmly tighten left Allen set screw (D) with supplied Allen wrench.
4. Return to the right Allen set screw (D) and firmly tighten with supplied Allen wrench.

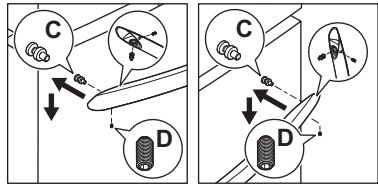

NOTE

Tighten all the screws so the screw is below the surface of the handle. Tightly draw the handles to the freezer and refrigerator doors with no gaps. Open the opposite door while tightening the Allen screw to make installation easier. The door handle may loosen over time or if it was installed improperly. If this happens, tighten the set screws on the handles.

6. WATER SUPPLY CONNECTION

6.1 Before Installing The Water Supply Line

⚠ WARNING!

To avoid electric shock, which can cause death or severe personal injury, disconnect the appliance from the electrical power before connecting a water supply line to the appliance.

⚠ CAUTION!

To avoid property damage:

- Use copper or stainless steel braided tubing for the water supply line. Do not use water supply tubing made of 1/4" plastic. Plastic tubing greatly increases the potential for water leaks, and the manufacturer will not be responsible for any damage if you use plastic tubing for the supply line.
- Do not install water supply tubing in areas where temperatures fall below freezing.
- Chemicals from a malfunctioning softener can damage the ice maker. If the ice maker is connected to soft water, ensure that the softener is maintained and working properly.

🔑 IMPORTANT

Ensure your water supply line connections comply with all local plumbing codes.

6.2 You will need

- Basic tools: adjustable wrench, flat-blade screwdriver, and Phillips™ screwdriver.
- Access to a household cold water line with water pressure between 30 and 100 psi.
- A water supply line made of 1/4" (6.4 mm) OD, copper or stainless steel tubing. To determine the length of tubing needed, measure the distance from the ice maker inlet valve at the back of the appliance to your cold water pipe. Then add approximately 6 ft

(1.8 m) to ensure you can move the appliance for cleaning.

- A shutoff valve to connect the water supply line to your household water system. Do not use a self-piercing type shutoff valve.
- Do not reuse compression fitting or use thread seal tape.
- A compression nut and ferrule (sleeve) for connecting a copper water supply line to the ice maker inlet valve.

📌 NOTE

Check with your local building authority for recommendations on water lines and associated materials prior to installing your new refrigerator. Depending on your local/state building codes, Frigidaire recommends:

- for homes with existing valves Smart Choice® water line kit 5305513409 with a 6 ft (1.8 m) stainless steel water line.
- for homes without an existing valve Smart Choice® water line kit 5305510264 with a 20 ft (6 m) copper water line with self-tapping saddle valve.

Please refer to Frigidaire.com for more information.

6.3 Installing the Water Supply Line

To connect water tube to household water supply:

1. Disconnect refrigerator from electric power source.
2. Place end of water supply line into sink or bucket. Turn on water supply and flush supply line until water is clear. Turn off water supply at shutoff valve.

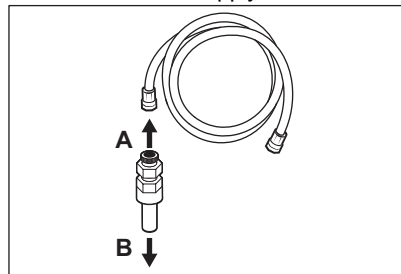

A. To household water supply

B. To unit water valve

3. Open the locking clips and grab the water line coming from the refrigerator. Remove the plastic cap from the water inlet fitting and discard the cap.

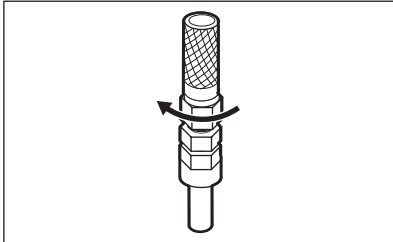

4. If using (recommended) stainless steel braided tubing - the nut and the ferrule are already assembled on the tubing. Slide the compression nut onto the water inlet fitting and finger tighten.
5. Using two 1/2" wrenches, one to hold the household water line nut (A) and the other to hold the water inlet fitting nut (B), tighten a half turn with the wrench (A). Do not over tighten.

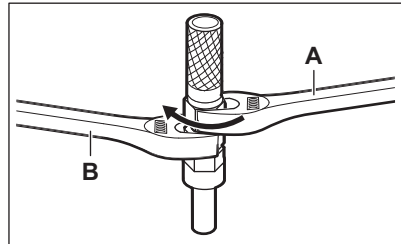

6. Replace the connected tubes into the clips and lock the clips back in place to keep the tubing in the right position.
7. Turn on water supply at shutoff valve and tighten any connections that leak.
8. Reconnect refrigerator to electrical power source.
9. Turn the ice maker on.
10. Purge air from the Ice and Water Dispenser System by operating the water dispenser for 3 - 4 minutes. This requires dispensing several glasses of water.

7. CONTROLS AND SETTINGS

Switching On/Off

To switch on the appliance, connect the power cord to the outlet.

To switch off the appliance, disconnect the power cord from the outlet.

7.1 Controls and Settings: Internal Water Dispenser

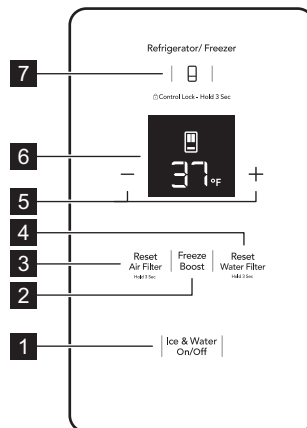

1	Ice & Water On/Off	Press to toggle between the Ice Maker and Water Dispenser settings. Each press cycles through the following options: <ul style="list-style-type: none"> • The Ice Maker OFF indicator lights up: Ice Maker is off. • The Water OFF indicator lights up: Water Dispenser is off. • The Ice Maker OFF and Water OFF indicators light up: both Ice Maker and Water Dispenser are off. • None of the indicators light up: the Ice Maker and Water Dispenser are on.
2	Freeze Boost	Activate Freeze Boost before grocery shopping to lower the temperature and freeze food faster. The function remains active for up to 12 hours, then turns off automatically. You can manually deactivate it by pressing Freeze Boost, which resets the freezer to the previous temperature.
3	Reset Air Filter	Press and hold for 3 seconds to reset after replacing the filter(s). The Air Filter indicator turns off.
4	Reset Water Filter	Press and hold for 3 seconds to reset after replacing the filter. The Water Filter indicator turns off.
5	Temperature adjustment	Press + or - to adjust the temperature setting of the selected compartment. Default unit setting is in °F. Simultaneously press and hold Freeze Boost and + buttons for 5 seconds to change the unit to °C.
6	Display	Displays the current temperature of the selected compartment, settings and function statuses.
7	Compartment Selection	Press the Refrigerator/Freezer to toggle between compartments. The temperature digits display the current temperature of the selected compartment.

Setting cooling temperatures (options may vary)

NOTE

The recommended settings for a product installed in a kitchen is 37°F for the fresh food compartment and 0°F for the freezer.

IMPORTANT

If your product has food freezing in the fresh food compartment, increase the temperature setting 1 or 2°.

IMPORTANT

If you place food within 1" in front of the air ports, there may be the chance of freezing food.

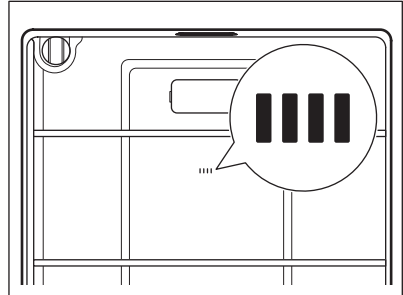

Clear Alerts

Door Open

If you leave freezer or refrigerator doors open for 5 minutes or more, the alarm sounds and the Door Open indicator illuminates on the control display. Close the door and press any key to reset the alarm.

High Temp Alarm

HI flashes on the display. The alarm sounds every 10 seconds. Press any key to acknowledge the alarm. The highest temp value displays when you first acknowledge the alarm.

Power Outage

In the event of a power outage, POWER OUT illuminates. Once power is restored the tone sounds. Press any key to deactivate the tone.

Sabbath Mode

NOTE

While in Sabbath Mode, neither the lights, dispenser, nor the control panel will work until Sabbath Mode is deactivated. Refrigerator stays in Sabbath Mode after power failure recovery. It must be deactivated with the buttons on the control panel.

NOTE

Although you have entered the Sabbath Mode, the ice maker will complete the cycle it had already initiated. The ice cube compartment will remain cold and new ice cubes can be made with standard trays.

The Sabbath Mode is a feature that disables portions of the refrigerator and its

controls in accordance with observance of the weekly Sabbath and religious holidays within the Orthodox Jewish community.

To activate/deactivate Sabbath Mode, simultaneously press and hold both: —, Ice&Water On/Off for 10 seconds. The display shows Sb while in Sabbath mode.

In the Sabbath Mode, the High Temp is active for health reasons. For example, if you leave the door ajar High Temp activates. The refrigerator functions normally once you close the door, without any violation of the Sabbath/Holidays. The High Temp is permitted when the cabinet temperature is outside the safe zone for 20 minutes. The alarm silences itself after 10 minutes while the High Temp stays lit until you exit the Sabbath mode.



For further assistance, guidelines for proper usage and a complete list of models with the Sabbath feature, visit the web at star-k.org.

8. INTERNAL WATER DISPENSER

Your appliance is equipped with an internal water dispenser mounted inside the cabinet, on the left hand fresh food door.

8.1 Priming the Water Supply System

CAUTION!

For proper dispenser operation, the recommended water supply pressure should fall between 30 psi and 100 psi. Excessive pressure may cause the system to malfunction.

Before dispensing water for the first time, be sure to prime the water supply system. If you do not flush the system, the first glasses of water may have discolored water or have an odd flavor.

1. Ensure Ice & Water On/Off is enabled on the display.

2. Begin filling the system by pressing and holding a drinking glass against the water dispenser paddle.
3. Keep the glass in this position until water comes out of the dispenser. It may take about 4 minutes to purge air from the system.
4. Continue dispensing water for about 1 full gallon. Stop to empty the glass if necessary.



If you prefer to keep the internal water dispenser disabled, use the appliance control display to disable it.

Place a cup against the paddle and press to dispense water.

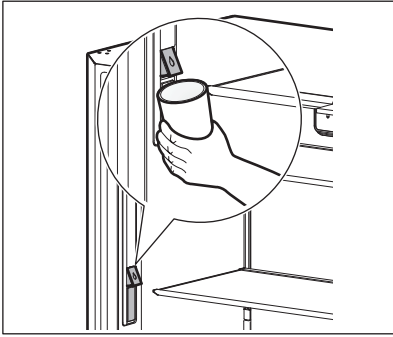

9. ICE MAKER

NOTE

Freezer Ice Maker

9.1 Ice maker operation and care

After you properly install the appliance, the ice maker can produce ice within 24 hours. When using the ice maker for the first time, and in order for it to work properly, you need to clear air from the water tubing and the filter. If you do not flush the system, the first ice cubes may be discolored or have an odd flavor. Once the ice maker begins making ice, allow the bin to fill completely, and then discard the first full bin of ice.

9.2 Storage Bin Capacity

This ice maker should produce approximately 5.4 lbs of ice per 24 hours depending on use.

The ice bin should hold:

- For a standard depth appliance: around 10 lbs of ice.

NOTE

The ice maker only produces the specified rate if you set the temperature to 0°F.

NOTE

The freezer ice maker fills the ice bin more in one spot. Move the ice to the edges of the bin to allow it to fill completely.

9.3 Turning Ice Maker On/Off

After connecting the plumbing, open the water supply valve.

Press Ice & Water On/Off on the control display to turn the ice maker on/off. When the ice maker is off, Icemaker OFF indicator is lit.

	Icemaker OFF
Ice & Water On/Off	Ice & Water On/Off

The ice maker regulates the ice production. It stops making ice when full and resumes when ice is low in the ice bin.

When ice maker is turned off on the appliance control display, the ice maker does not produce ice.

Remove the Ice Bin if:

An extended power failure (1 hour or longer) cause ice cubes in the ice bin to melt and re-freeze together after power is restored.

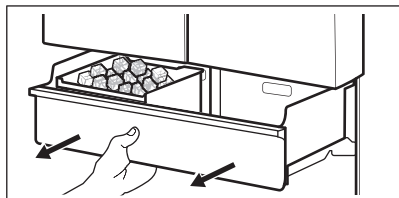

To remove ice bin lift it upward and pull straight out. Shake to loosen the cubes or clean.



Never use an ice pick or similar sharp instrument to loosen the ice cubes. This could damage the ice bin. To loosen ice clumps, use warm water. Before replacing the ice bin, ensure it is completely dry.

9.4 Ice Maker Tips

The following sounds are normal when the ice maker is operating:

- Motor running
- Ice dropping into ice bin
- Water valve opening or closing
- Running water
- Ice loosening from tray

Ice cubes stored too long may develop an odd flavor. Empty the ice bin.

If you turn the ice maker off for a long period of time, turn the water supply valve to the closed position.

Evenly distribute the ice in the container to avoid clumps.

Keep the ice maker off until the ice maker is connected to the water supply or whenever the water supply is turned off.

NOTE

Water quality determines the ice quality.

CAUTION!

If the water supply to your refrigerator is softened, properly maintain the softener. Chemicals from a water softener can damage the ice maker.

CAUTION!

- Do not place the ice bin in the dishwasher.
- Wash the ice bin with warm water and mild detergent. Rinse well and dry.
- Turn off the ice maker when cleaning the freezer and during vacations.

10. STORAGE FEATURES

10.1 Shelves

CAUTION!

To avoid personal injury or property damage, handle tempered glass shelves carefully. Shelves may break suddenly if nicked, scratched, or exposed to sudden temperature change. Allow the glass shelves to stabilize to room temperature before cleaning. Do not wash in dishwasher.

You can easily adjust shelf positions in the refrigerator compartments to suit your needs. The shelves have mounting brackets that attach to slotted supports at the rear of each compartment.

NOTE

When removing the shelf, disable the Water Dispenser to avoid water spillage.

1. Remove all the food from the shelf.
2. Lift the front edge up and then lift the rear edge up to pull the shelf out.
3. Replace by inserting the mounting bracket hooks into the desired support slots.
4. Lower the shelf and lock into position.

10.2 Drawers

This appliance includes a variety of storage drawers.

Crispers

Crispers are designed for storing fruits, vegetables, and other fresh produce.

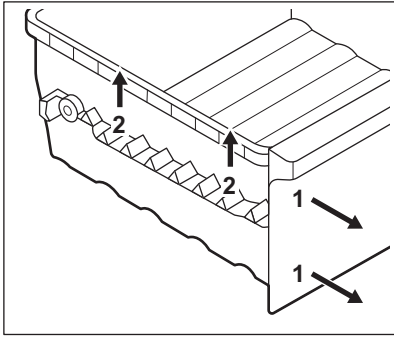

10.3 Doors

Storage bins (varies by model)

The doors to your refrigerator compartment use a system of modular storage bins. All of these bins are removable for easy cleaning. Some of them have fixed positions, while others can be adjusted to your needs.

Door bins are ideal for storing jars, bottles, cans, and large drink containers. They also enable quick selection of frequently used items.

10.4 Changing position of adjustable door bin

To change the position of an adjustable door bin:

1. Remove all food from door bin.
2. Grip the bin firmly with both hands and lift it upward.
3. Remove the bin.
4. Place the bin just above desired position.
5. Lower the bin onto supports until it is locked in place.
6. Place the bin liner into the bin.

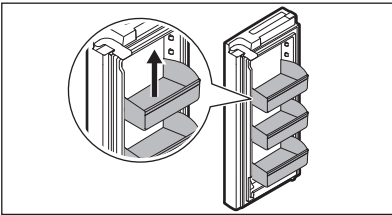

10.5 Removing/Installing Upper Freezer Drawer

To remove the upper freezer drawer:

1. Open the freezer compartment fully.
2. Lift the upper freezer drawer up and out.

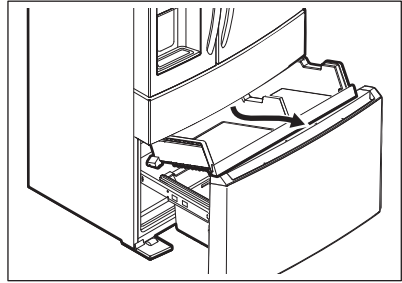

Reverse these steps to reinstall the drawer.

IMPORTANT

There are wheels on the bottom of the drawer. Make sure all wheels are aligned with their tracks for proper function. If the drawer is not aligned, it will cause problems with the door operation.

NOTE

If the basket does not rest on the stabilizer bar retainer clips, the drawer does not close correctly.

10.6 Freezer accessories

Your freezer has baskets and dividers you can adjust to your needs.

10.7 Removing/Installing Freezer Basket

To remove the freezer basket:

1. Open the freezer compartment completely.
2. Lift the basket up and remove it.

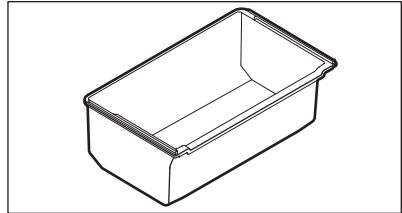

Reverse the steps to reinstall the freezer basket.

11. STORING FOOD AND SAVING ENERGY

11.1 Ideas for storing food

Fresh food storage

- Keep the fresh food compartment between 34°F and 40°F, with an optimum temperature of 37°F.
- Avoid overcrowding the refrigerator shelves, which reduces air circulation and causes uneven cooling.
- Avoid placing food in front of air ports.

Fruits and vegetables

- Store fruits and vegetables in crisper drawers, where trapped moisture helps preserve food quality for longer time periods.
- Wash items and remove excess water.
- Wrap any items that have strong odors or high moisture content.

Meat

- Wrap raw meat and poultry separately and securely to prevent leaks and contamination of other foods or surfaces.
- Use the deli drawer to store meat/poultry for short-term storage. Any meat to be kept longer than two days should be frozen.

Frozen foods storage

- Keep the freezer compartment at 0°F or lower.
- A freezer operates most efficiently when it is at least 2/3 full.

Packaging foods for freezing

- To minimize food dehydration and quality deterioration, use aluminum foil, freezer wrap, freezer bags, or airtight containers. Force as much air out of the packages as possible and seal them tightly. Trapped air can cause food to dry out, change color, and develop an off-flavor (freezer burn).
- Wrap fresh meats and poultry with suitable freezer wrap prior to freezing.
- Do not refreeze meat that has completely thawed.

Loading the freezer

- Prior to grocery shopping, activate Freeze Boost so that on your return you can ensure your newly purchased food designated for the freezer will be preserved as quickly as possible.

- Activating Freeze Boost also will help your freezer more efficiently maintain the selected temperature after placing new purchases with pre-existing frozen foods.
- Avoid adding too much warm food to the freezer at one time. This overloads the freezer, slows the rate of freezing, and can raise the temperature of frozen foods.
- Leave a space between packages, so cold air can circulate freely, allowing food to freeze as quickly as possible.

11.2 Ideas for energy saving

Installation

- Locate the refrigerator in the coolest part of the room, out of direct sunlight, and away from heating ducts or registers.
- Do not place the refrigerator next to heat-producing appliances such as a range, oven, or dishwasher. If this is not possible, a section of cabinetry or an added layer of insulation between the two appliances will help the refrigerator operate more efficiently.
- Level the refrigerator so that the doors close tightly.

Temperature setting

- Refer to Controls and Settings for procedures on temperature settings.

Food storage

- Avoid overcrowding the refrigerator or blocking cold air vents. Doing so causes the refrigerator to run longer and use more energy.
- Cover foods and wipe containers dry before placing them in the refrigerator. This cuts down on moisture build-up inside the unit.
- Organize the refrigerator to reduce door openings. Remove as many items as needed at one time and close the door as soon as possible.
- Do not place a hot container directly on a cold shelf. Remember, such an extreme temperature change may damage the glass.

12. NORMAL OPERATING SOUNDS

12.1 Understanding the sounds you may hear

Your new, high-efficiency appliance may introduce unfamiliar sounds. These sounds normally indicate your appliance is operating correctly. Some surfaces on floors, walls, and kitchen cabinets may make these sounds more noticeable.

NOTE

Energy efficient foam in your appliance is not a sound insulator.

Following is a list of major components in your appliance and the sounds they can cause:

- A. Evaporator. Refrigerant through the evaporator may create a boiling or gurgling sound.
- B. Evaporator fan. You may hear air being forced through the refrigerator by the evaporator fan.
- C. Defrost heater. During defrost cycles, water dripping onto the defrost heater may cause a hissing or sizzling sound. After defrosting, a popping sound may occur.
- D. Automatic Ice maker. When ice has been produced, you will hear ice cubes falling into the ice bin.
- E. Electronic control & automatic defrost control. These parts can produce snapping or clicking sound when turning the cooling system on and off.
- F. Compressor. Modern, high-efficiency compressors run much faster than previous models. The compressor may have a noticeable hum or pulsating sound during operation.
- G. Water valve. Makes a buzzing sound each time it opens to fill the ice maker.
- H. Drain pan (not removable). You may hear water dripping into the drain pan during the defrost cycle.
- I. Motorized damper. May produce intermittent humming during operation.

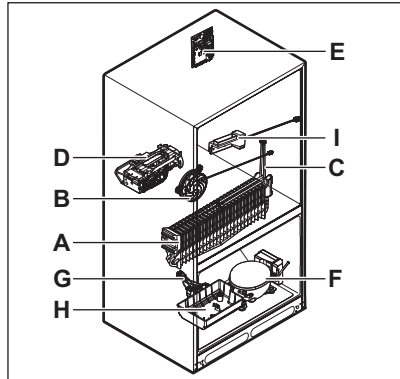

NOTE

During automatic defrost cycle, a red glow in the back wall vents of your freezer compartment is normal.

13. FILTER REPLACEMENT

13.1 PureSource Ultra II Water Filter

Keep safe, great-tasting water flowing with a PureSource Ultra II water filter. Using a PureSource Ultra II water filter:

- **Makes safe water second nature**
PureSource Ultra II water filters are certified to reduce contaminants* and keep great-tasting water flowing for you and your family.
- **Produces purity you can trust**
Know for certain your PureSource Ultra II water filter is a protector. Counterfeits
- and knockoffs put your refrigerator and health at risk. Frigidaire Genuine Filters are the smarter, safer choice.
- **Every drop gives back**
Partnered on sustainability efforts the use of a PureSource Ultra II water filter helps cut back on the cost and use of plastic used to produce and package bottled water

*For the complete list, please see Performance Data Sheet on Frigidaire.com.

13.2 Ordering replacement filters

NOTE

When you order your replacement filter, please reorder the same filter type currently in your refrigerator.

To order your replacement filters, please call toll-free at 1-800-374-4432, or visit Frigidaire.com. Frigidaire recommends that you order extra filters when you first install your appliance, and that you replace your filters at least once every 6 months.

Here are the product numbers to request when ordering:

PureSource Ultra II Water Filter
EPTWFOUI

Find the [Performance Data Sheet](#) located in the Guides and Manuals section for your specific water filter on Frigidaire.

13.3 More about your advanced water filter



The PureSource Ultra II ice and water filter system is tested and certified by IAPMO R&T against Standards 42, 53, 401 and NSF/ANSI/CAN 372CSA B483.1 in PureSource Ultra II for the reduction of claims specified on the Performance Data Sheet. Visit Frigidaire.com for more information.

Do not use with water that is microbiologically unsafe or of unknown quality without adequate disinfection before or after the system. Use systems certified for cyst reduction on disinfected waters that may contain filterable cysts.

Test & certification results

- Rated Capacity - 125 gal / 453 L for PureSource Ultra II and ice and water filter
- Rated service flow - .50 gal/min
- Operating Temperature: Minimum: 33°F, Maximum: 100°F
- Maximum rated pressure - 100 lbs/in²
- Recommended minimum operating pressure: 30 lbs/in²

13.4 Replacing your PureSource Ultra II water filter

The water filter is located at the top left corner of the appliance.

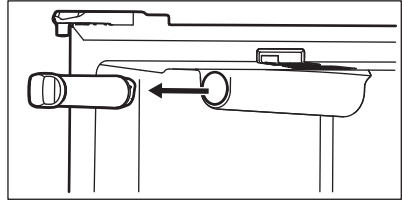

In general, you should change the water filter every 6 months to ensure the highest possible water quality. Water Filter Status on the user interface prompts you to replace the filter after a standard amount of water (125 gal / 453 L for PureSource Ultra II) has flowed through the system.

If you have not used your appliance for a period of time (during moving for example), change the filter before reinstalling the appliance.

It is not necessary to turn the water supply off to change the filter. Small amounts of water may be released during the filter replacement.

1. Turn off Ice Maker on the appliance control display.
2. Remove the old filter by rotating it counterclockwise (to the left) 90° to release it.
3. Slide the old water filter cartridge straight out of the housing and discard it.
4. Unpack the new filter cartridge. Slide it into the filter housing as far as it will go with the grip end horizontal.
5. Push lightly inward on the filter while rotating it clockwise (to the right). The filter will then pull itself inward as it is rotated. Rotate the filter 90° until it stops and the grip end is vertical. You may hear a very light click as the filter locks into place.
6. Press and hold the Reset Water Filter button on the appliance control display for 3 seconds. When the indicator no longer illuminates, the water filter status is reset.
7. Turn on Ice Maker on the appliance control display.
8. In order for the ice maker to work properly, clear air from the water filter

tubing by filling the ice bin completely twice. Discard the ice produced.

13.5 PureAir Ultra II Air Filter

The air filter is located at the top of the air tower.

To order replacement filters, please visit our online store at Frigidaire.com or call toll-free at 1-800-374-4432. Here are the product numbers to request when ordering:

PureAir Ultra II replacement cartridge
PAULTRA2

NOTE

We recommend you always use genuine Frigidaire replacement filters only.

13.6 Replacing your PureAir

To ensure optimal filtering of refrigerator odors, you should change the air filter every 6 months. The filter status light on the main controls prompts you to replace the filter after 6 months.

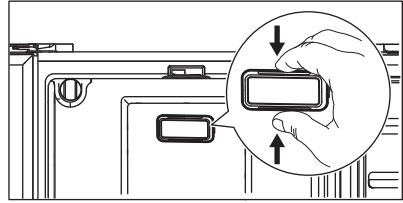

To remove and replace the air filter:

1. Remove the air filter cover by squeezing the top and bottom of the cover together and removing from liner.
2. Remove the old filter and discard it.
3. Unpack the new filter and snap it into the filter cover. Install the open face (carbon media) of the filter facing outward in the cover.
4. Replace air filter cover by squeezing and snapping it back into place.
5. Press and hold the Reset Air Filter button on the appliance control display for 3 seconds. When the indicator turns off, the status has been reset.

14. CARE AND CLEANING

14.1 Protecting your investment

Keeping your appliance clean maintains its appearance and prevents odor build-up. Wipe up any spills immediately and clean the freezer and fresh food compartments at least twice a year. When cleaning, take the following precautions:

- Never use metallic scouring pads, brushes, abrasive cleaners, or strong alkaline solutions on any surface.
- Never use chloride or cleaners with bleach to clean stainless steel.
- Do not wash any removable parts in a dishwasher.
- Always unplug the electrical power cord from the wall outlet before cleaning.
- Do not remove the serial plate.
Removal of your serial plate voids your warranty.
- Remove adhesive labels by hand. Do not use razor blades or other sharp instruments which can scratch the appliance surface.

- Before moving your appliance, raise the anti-tip brackets so the rollers will work correctly. This will prevent the floor from being damaged.

Do not use abrasive cleaners such as window sprays, scouring cleansers, brushes, flammable fluids, cleaning waxes, concentrated detergents, bleaches or cleansers containing petroleum products on plastic parts, interior doors, gaskets or cabinet liners. Do not use paper towels, metallic scouring pads, or other abrasive cleaning materials or strong alkaline solutions.

Refer to the guide below for more details on caring and cleaning specific areas of your appliance.

NOTE

If you set your temperature controls to turn off cooling, power to lights and other electrical components will continue until you unplug the power cord from the wall outlet.



CAUTION!

Pull the appliance straight out to move it. Shifting it from side to side may damage flooring. Be careful not to move the appliance beyond the plumbing connections.

Damp objects stick to cold metal surfaces. Do not touch refrigerated surfaces with wet or damp hands.



IMPORTANT

If you store or move your appliance in freezing temperatures, be sure to completely drain the water supply system. Failure to do so could result in water leaks when the appliance is put back into service. Contact a service representative to perform this operation.

14.2 Vacation and moving tips

Occasion	Tips
Short vacations	<ul style="list-style-type: none"> • Leave the appliance operating during vacations of three weeks or less. • Use all perishable items from the appliance compartment. • Turn automatic ice maker off and empty ice bucket, even if you will only be gone a few days.
Long vacations	<ul style="list-style-type: none"> • Remove all food and ice if you will be gone one month or more. • Turn the cooling system off (refer to Controls and Settings for location of On/Off button) and disconnect power cord. • Turn water supply valve to closed position. • Clean interior thoroughly. • Leave both doors open to prevent odors and mold build-up. Block doors open if necessary.
Moving	<ul style="list-style-type: none"> • Unplug the appliance • Remove all food and ice. • Recommend use of a handcart, load from the side. • Adjust rollers all the way up to protect them during sliding or moving. • Pad cabinet to avoid scratching surface.

14.3 Care & Cleaning Tips

Part	What to use	Tips and precautions
Interior and door liners	<ul style="list-style-type: none"> • Soap and water • Baking soda and water 	Use 2 tablespoons of baking soda in 1 quart of warm water. Be sure to wring excess water out of sponge or cloth before cleaning around controls, light bulb or any electrical part.
Door gaskets	Soap and water	Wipe gaskets with a clean soft cloth.
Drawers and bins	Soap and water	Use a soft cloth to clean drawer runners and tracks.
Exterior and handles	<ul style="list-style-type: none"> • Soap and water • Non abrasive glass cleaner 	Do not use commercial household cleaners containing ammonia, bleach or alcohol to clean handles. Use a soft cloth to clean smooth handles. Do not use a dry cloth to clean smooth doors.

Part	What to use	Tips and precautions
Exterior and handles (Stainless steel models only)	<ul style="list-style-type: none"> • Soap and water • Stainless steel cleaners 	<p>Never use chloride or cleaners with bleach to clean stainless steel.</p> <p>Clean stainless steel front and handles with non-abrasive soapy water and a dishcloth. Rinse with clean water and a soft cloth. Use a non-abrasive stainless steel cleaner. These cleaners can be purchased at most home improvement or major department stores. Always follow manufacturer's instructions. Do not use household cleaners containing ammonia or bleach.</p> <p>Always clean, wipe and dry with the grain to prevent scratching. Wash the rest of the cabinet with warm water and mild liquid detergent. Rinse well, and wipe dry with a clean soft cloth.</p>

15. TROUBLESHOOTING

Let us help you troubleshoot your concern! This section will help you with common issues. If you need us, visit our website, chat with an agent, or call us. We may be able to help you avoid a service visit. If you do need service, we can get that started for you! Visit Frigidaire.com or call toll-free 1-800-374-4432.

Automatic Ice Maker

Concern	Potential Cause	Common solution
Ice maker is not making any ice.	Ice maker is turned off.	Refer to Ice Maker and Controls and Settings.
	Refrigerator is not connected to water line or water valve is not open.	Connect the unit to the household water supply and ensure the water valve is open.
	The water supply line is kinked.	Ensure that the supply line does not kink when the refrigerator is pushed into place against the wall.
	The water filter is not seated properly.	Remove and re-install the water filter. Be sure to seat it fully into the locked position.
	The water filter may be clogged with foreign material.	If water dispenses slowly or not at all, or if the filter is 6 months old or older, it should be replaced.

Concern	Potential Cause	Common solution
Ice maker is not making enough ice.	Ice maker is producing less ice than you expect.	<ul style="list-style-type: none"> In a standard depth model, the refrigerator ice maker should produce around 5.4 to lbs of ice per 24 hours and will hold around 10 lbs of ice.
	The water filter may be clogged with foreign material.	If water dispenses slower than normal, or if the filter is six months old or older, it should be replaced.
	Saddle valve on cold water pipe is clogged or restricted by foreign material.	Ensure that the supply line does not kink when the refrigerator is pushed into place against the wall.
	Heavy traffic, opening or closing of the doors excessively.	Turn off household water line valve. Remove valve. Clean valve. Replace valve if necessary.
	Freezer control is set too warm (freezer ice maker).	Set freezer control to colder setting to improve performance of the ice maker (freezer ice maker). Allow 24 hours for temperature to stabilize.
	Water pressure is extremely low. Cut-off and cut-on pressures are too low (well systems only).	Have someone turn up the cut-off and cut-on pressure on the water pump system (well systems only).
	Reverse osmosis system is in regenerative phase.	It is normal for a reverse osmosis system to be below 20 psi during the regenerative phase.
Freezer ice maker will not stop making ice (some models).	Ice maker bail arm is being held down by a package in the freezer that has fallen against ice maker.	Move any item or frozen ice cubes that may block the bail arm from being in the off or upward position.
	Ice cubes are located in once spot inside the freezer ice bin.	Periodically move ice cubes around the ice bin so that ice maker will continue to make ice.
Ice cubes are freezing together.	Ice cubes are not being used frequently enough or interruption of power for prolonged time.	Remove ice container and discard ice. The ice maker will produce fresh supply. Ice should be used at least twice weekly to keep the cubes separated.
	Ice cubes are hollow (shells of ice with water inside). The hollow cubes break open in the bin and leak their water onto existing ice, which causes it to freeze together.	<ul style="list-style-type: none"> This generally occurs when the ice maker does not get enough water. This is usually the result of a clogged water filter or restricted water supply. Replace the water filter and if the condition still occurs check for a clogged saddle valve, water valve not turned on all the way or kinked water supply line.

Ice and water dispenser

Concern	Potential cause	Common solution
Dispenser does not dispense water.	Water filter not seated properly.	Remove and reinstall the water filter. For PureSource Ultra II, be sure to push the filter in all the way until it clicks into place and is secured inside of the water filter housing.
	Water filter is clogged.	Replace filter cartridge. Be sure to push filter all the way in until it clicks into place and is secured inside of the water filter housing.
	Household water line valve is not open.	Open household water line valve.
Water not cold enough.	The water dispensing system is not designed to chill water.	Add ice to cup or container before dispensing water.
Water has an odd taste and/or odor.	Water has not been dispensed for an extended period of time.	Draw and discard 10-12 glasses of water to freshen the supply.
	The appliance not properly connected to cold water line.	Connect the appliance to cold water line that supplies water to the kitchen faucet.

Opening/Closing of Doors/Drawers

Concern	Potential cause	Common solution
Door(s) does not close.	Door was closed too hard, causing other door to open slightly.	Close both doors gently.
	Refrigerator is not level. It rocks on the floor when moved slightly.	Ensure floor is level and solid, and can adequately support the refrigerator. Contact a carpenter to correct a sagging or sloping floor.
	Refrigerator is touching a wall or cabinet.	Ensure floor is level and solid, and can adequately support the refrigerator. Contact a carpenter to correct a sagging or sloping floor.
	Food/packaging is obstructing the door from closing.	Make sure there is no food/packaging blocking the doorway.
Drawers are difficult to move.	Food is touching shelf on top of drawer.	Remove top layer of items in drawer.
	Track that drawers slide on is dirty.	<ul style="list-style-type: none"> • Ensure drawer is properly installed on track. • Clean drawer, rollers, and track. Refer to Care and Cleaning.

Running of appliance

Concern	Potential cause	Common solution
Compressor does not run.	The appliance is unplugged.	Ensure plug is tightly pushed into outlet.
	Refrigerator is in defrost cycle.	This is normal for a fully automatic defrost refrigerator. The defrost cycle occurs periodically, lasting about 30 minutes.
	House fuse blown or tripped circuit breaker.	Check/replace fuse with a 15 amp time-delay fuse. Reset circuit breaker.
	Power outage.	Check house lights. Call local electric company.
Refrigerator seems to run too much or too long.	The variable speed compressor is designed to run 100% of the time except during the defrost cycle. At times it will run faster, such as after a defrost cycle.	It is normal for the compressor to run continuously except during defrost mode.
Appliance seems to run continuously.	The appliances are designed with a variable speed compressor to be more energy efficient than previous models. This means your compressor reacts quickly to temperature fluctuations and circulates cold air based off your use and room temperature.	This is normal for a variable speed compressor refrigerator; however, if you have concerns, call toll-free 1-800-374-4432 or visit Frigidaire.com.

Digital temperature display

Concern	Potential cause	Common solution
Digital temperature displays an error.	Electronic control system has detected a performance problem.	Call your Frigidaire service representative, who can interpret any messages or number codes flashing on the digital displays.

Water/Moisture/Frost Inside Refrigerator

Concern	Potential cause	Common solution
Moisture collects on inside of refrigerator walls.	Weather is hot and humid.	The rate of frost buildup and internal sweating increases.
	Flipper mullion	Adjust flipper mullion. Refer to Flipper Mullion in Installation.
	Door is slightly open.	See the Opening/Closing of Doors/Drawers section above.
Water collects on bottom side of drawer cover.	Vegetables contain and give off moisture.	<ul style="list-style-type: none"> It is not unusual to have moisture on the bottom side of the cover. Move humidity control (some models) to lower setting.
Water collects in bottom of drawer.	Washed vegetables and fruit drain while in the drawer.	Water collecting in bottom of drawer is normal. Dry items before putting them in the drawer or store produce in tightly sealed bags to help reduce condensation inside of the drawer.

Water/Moisture/Frost Outside Refrigerator

Concern	Potential cause	Common solution
Moisture collects on outside of refrigerator or between doors.	Weather is humid.	This is normal in humid weather. When humidity is lower, the moisture should disappear.
	Door is slightly open, causing cold air from inside refrigerator to meet warm air from outside.	See the Opening/Closing of Doors/Drawers section above.

Food in Fresh food compartment

Concern	Potential cause	Common solution
Food is freezing.	Temperature setting is too low.	Move the setting to a higher degree.
	Temperature sensor is covered by food (right side of fresh food area).	Allow space for air flow to the sensor.
	Food is covering the air ports.	Allow space between the air ports and the food.

16. LIMITED WARRANTY

Your appliance is covered by a one year limited warranty. For one year from your date of delivery, Electrolux will pay all costs for repairing or replacing any parts of this appliance that prove to be defective in materials or workmanship when such appliance is installed, used and maintained in accordance with the provided instructions.

Exclusions

This warranty does not cover the following:

- Products with original serial numbers that have been removed, altered or cannot be readily determined.
- Product that has been transferred from its original owner to another party or removed outside the USA, Puerto Rico, or Canada.
- Rust on the interior or exterior of the unit.
- Products purchased "as-is" are not covered by this warranty.
- Food loss due to any refrigerator or freezer failures.
- Products used in a commercial setting.
- Service calls which do not involve malfunction or defects in materials or workmanship, or for appliances not in ordinary household use or used other than in accordance with the provided instructions.
- Service calls to correct the installation of your appliance or to instruct you how to use your appliance.
- Expenses for making the appliance accessible for servicing, such as removal of trim, cupboards, shelves, etc., which are not a part of the appliance when it is shipped from the factory.
- Service calls to repair or replace appliance light bulbs, air filters, water filters, other consumables, or knobs, handles, or other cosmetic parts.
- Surcharges including, but not limited to, any after hour, weekend, or holiday service calls, tolls, ferry trip charges, or mileage expense for service calls to remote areas, including the state of Alaska.
- Damages to the finish of appliance or home incurred during transportation or installation, including but not limited to floors, cabinets, walls, etc.
- Damages caused by: services performed by unauthorized service companies; use of parts other than genuine Electrolux parts or parts obtained from persons other than authorized service companies; or external causes such as abuse, misuse, inadequate power supply, accidents, fires, or acts of God.

DISCLAIMER OF IMPLIED WARRANTIES; LIMITATION OF REMEDIES

CUSTOMER'S SOLE AND EXCLUSIVE REMEDY UNDER THIS LIMITED WARRANTY SHALL BE PRODUCT REPAIR OR REPLACEMENT AS PROVIDED HEREIN. CLAIMS BASED ON IMPLIED WARRANTIES, INCLUDING WARRANTIES OF MERCHANTABILITY OR FITNESS FOR A PARTICULAR PURPOSE, ARE LIMITED TO ONE YEAR OR THE SHORTEST PERIOD ALLOWED BY LAW, BUT NOT LESS THAN ONE YEAR. ELECTROLUX SHALL NOT BE LIABLE FOR CONSEQUENTIAL OR INCIDENTAL DAMAGES SUCH AS PROPERTY DAMAGE AND INCIDENTAL EXPENSES RESULTING FROM ANY BREACH OF THIS WRITTEN LIMITED WARRANTY OR ANY IMPLIED WARRANTY. SOME STATES AND PROVINCES DO NOT ALLOW THE EXCLUSION OR LIMITATION OF INCIDENTAL OR CONSEQUENTIAL DAMAGES, OR LIMITATIONS ON THE DURATION OF IMPLIED WARRANTIES, SO THESE LIMITATIONS OR EXCLUSIONS MAY NOT APPLY TO YOU. THIS WRITTEN WARRANTY GIVES YOU SPECIFIC LEGAL RIGHTS. YOU MAY ALSO HAVE OTHER RIGHTS THAT VARY FROM STATE TO STATE.

If You Need Service

Keep your receipt, delivery slip, or some other appropriate payment record to

establish the warranty period should service be required. If service is performed, it is in your best interest to obtain and keep all receipts. Service under this warranty must be obtained by contacting Electrolux at the addresses or phone numbers below.

This warranty only applies in the USA, Puerto Rico and Canada. In the USA and Puerto Rico, your appliance is warranted by Electrolux Consumer Products, Inc. In Canada, your appliance is warranted by Electrolux Canada Corp. Electrolux authorizes no person to change or add to any obligations under this warranty. Obligations for service and parts under this warranty must be performed by Electrolux or an authorized service company. Product features or specifications as described or illustrated are subject to change without notice.

USA

1-800-374-4432

Electrolux Consumer Products, Inc.
10200 David Taylor Drive
Charlotte, NC 28262

Canada

1-800-265-8352

Electrolux Canada Corp.
5855 Terry Fox Way
Mississauga, Ontario, Canada L5V 3E4

17. QUEBEC RIGHT TO REPAIR



Though Frigidaire makes every effort to make replacement parts, repair services and information necessary to maintain or repair our products available to consumers, parts, service and information are not guaranteed, pursuant to section 39 of the Consumer Protection Act, CQLR, c. P-40.1 and sections 79.18 to 79.20 of the Regulation respecting the application of the Consumer Protection Act, CQLR, c. P-40.1, r. 3. If you need replacement parts, you may call us at 1 (800) 265-8352 for service in French or English, or purchase online at **Frigidaire Parts | Shop Frigidaire Replacement Parts &**



Accessories - Frigidaire Appliance Parts.

You may book repair services online at [information | Book a service | Frigidaire](#). Alternatively, our resource library is available at **Resource Library | Frigidaire** to help you diagnose and resolve issues which may arise during the lifetime of your appliance.

Though most parts are available for purchase, subject to short-term availability constraints, the following appliances and parts are not serviceable.

Legend

Availability of replacement parts, repair services, and information for maintenance or repair.	
	Partially Available
	Not Available
	Available

Refrigerators		Cabinet, 14cu ft and less no sealed system parts
Freezer		9 cu. ft and less no sealed system parts.
Beverage Centers		Only cosmetic parts available





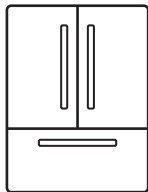

FR Manuel d'utilisation | Réfrigérateur/congélateur



Bienvenue au sein de notre famille

Merci d'accueillir Frigidaire chez vous! Nous considérons votre achat comme le début d'une longue relation.

Ce manuel vous aidera à utiliser et à entretenir votre produit. Veuillez le lire avant d'utiliser votre appareil. Gardez-le à portée de main pour le consulter rapidement. En cas de problème, la section Dépannage vous aidera à résoudre les problèmes les plus courants.

La FAQ, des conseils et des vidéos utiles, des produits de nettoyage et des accessoires pour la cuisine et la maison sont disponibles sur <http://www.frigidaire.com>.

Nous sommes là pour vous! Visitez notre site Web, discutez avec un agent ou appelez-nous si vous avez besoin d'aide. Nous pourrions peut-être vous aider à éviter une visite du service après-vente. Si vous avez besoin d'un service, nous pouvons le mettre en place pour vous.

Officialisons les choses! N'oubliez pas d'enregistrer votre produit.

TABLE DES MATIÈRES

1. INFORMATIONS IMPORTANTES SUR LA SÉCURITÉ.....	2
2. CARACTÉRISTIQUES.....	6
3. INSTALLATION.....	6
4. RETRAIT DE LA PORTE.....	9
5. INSTALLATION DE LA POIGNÉE DE PORTE.....	13
6. RACCORDEMENT À L'ALIMENTATION EN EAU.....	14
7. COMMANDES ET RÉGLAGES.....	16
8. DISTRIBUTEUR D'EAU INTERNE.....	19
9. MACHINE À GLAÇONS.....	19
10. CARACTÉRISTIQUES DE STOCKAGE.....	21
11. CONSERVATION DES ALIMENTS ET ÉCONOMIE D'ÉNERGIE....	23
12. SONS DE FONCTIONNEMENT NORMAL.....	24
13. REMPLACEMENT DU FILTRE.....	25
14. ENTRETIEN ET NETTOYAGE.....	27
15. DÉPANNAGE.....	29
16. GARANTIE LIMITÉE.....	34
17. DROIT À LA RÉPARATION AU QUÉBEC.....	36

1. INFORMATIONS IMPORTANTES SUR LA SÉCURITÉ

1.1 Conservez ces renseignements pour référence rapide

Numéro de modèle

Numéro de série

Date d'achat

1.2 Emplacement du numéro de série

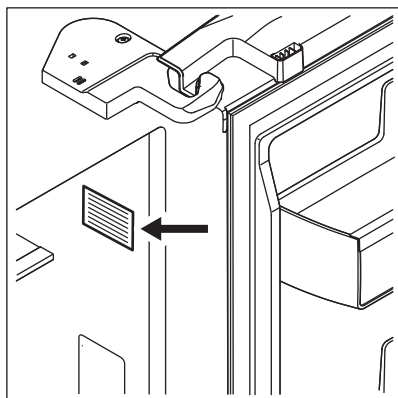

⚠ AVERTISSEMENT!

Vous devez suivre ces directives pour vous assurer que les mécanismes de sécurité de votre réfrigérateur fonctionnent correctement.

1.3 Définitions sur la sécurité



Il s'agit du symbole de sécurité. Il signale les risques potentiels de dommages corporels. Observez tous les messages de sécurité qui suivent ce symbole afin d'éviter tout risque de blessure ou de décès.

⚠ DANGER

DANGER désigne une situation de danger imminent qui, à moins d'être évitée, entraînera la mort ou des blessures graves.

⚠ AVERTISSEMENT!

AVERTISSEMENT indique une situation potentiellement dangereuse qui, si elle n'est pas évitée, peut entraîner la mort ou des blessures graves.

⚠ ATTENTION!

ATTENTION indique une situation potentiellement dangereuse qui, si elle n'est pas évitée, peut entraîner des blessures mineures ou modérées.

📌 IMPORTANT

IMPORTANT désigne des informations sur l'installation, le fonctionnement ou l'entretien qui sont importantes, mais qui n'impliquent aucun danger.

⚠ DANGER



DANGER Risque d'incendie ou d'explosion Utilisation d'un réfrigérant inflammable. Ne pas utiliser de dispositifs mécaniques pour dégivrer le réfrigérateur. Ne pas percer le tuyau de réfrigérant.
DANGER Risque d'incendie ou d'explosion. Utilisation d'un réfrigérant inflammable. Les réparations ne doivent être effectuées que par un personnel technique qualifié. N'utiliser que des pièces de rechange autorisées par le fabricant. Tout matériel de réparation utilisé doit être adapté aux fluides frigorigènes inflammables. Suivre toutes les instructions de réparation du fabricant. Ne pas percer le tuyau de réfrigérant.

⚠ ATTENTION!



ATTENTION Risque d'incendie ou d'explosion. Mettre le réfrigérateur au rebut de manière appropriée, conformément aux réglementations fédérales ou locales en vigueur. Utilisation d'un réfrigérant inflammable. ATTENTION Risque d'incendie ou d'explosion en cas de perforation de la tuyauterie de réfrigérant. Suivre attentivement les instructions de manipulation. Utilisation d'un réfrigérant inflammable.

AVERTISSEMENT!

UNIQUEMENT AUX RÉSIDENTS DE
LA CALIFORNIE

AVERTISSEMENT! Cancer et
dommages à l'appareil reproducteur
<http://www.P65Warnings.ca.gov>

1.4 Sécurité des enfants

Cet appareil ménager n'est pas destiné à être utilisé par des personnes (y compris des enfants) dont les capacités physiques, sensorielles ou mentales sont réduites, ou qui manquent d'expérience et de connaissances, à moins qu'elles n'aient pu bénéficier d'une surveillance ou d'instructions concernant l'utilisation de l'appareil ménager de la part d'une personne responsable de leur sécurité.

Détruisez ou recyclez le carton, les sacs en plastique et tout matériau d'emballage extérieur immédiatement après avoir déballé le réfrigérateur. Les enfants ne peuvent en aucun cas utiliser ces objets pour jouer. Les cartons recouverts de tapis, de couvre-lits, de feuilles de plastique ou de film étirable peuvent devenir des chambres hermétiques et provoquer rapidement une asphyxie.

1.5 Instructions importantes concernant la sécurité

Ne pas entreposer ou ne pas utiliser d'essence ou d'autres vapeurs inflammables à proximité de cet appareil ménager ou de tout autre appareil.

Ne pas entreposer de substances explosives comme des bombes

aérosol avec un gaz propulseur inflammable dans cet appareil ménager.

Ne pas faire fonctionner le réfrigérateur en présence de vapeurs explosives

Éviter tout contact avec les pièces mobiles de la machine à glaçons automatique.

Retirer toutes les agrafes du carton. Les agrafes peuvent provoquer de graves coupures et détruire les finitions si elles entrent en contact avec d'autres appareils ou meubles.

AVERTISSEMENT!

Ne pas utiliser d'appareils ménagers électriques à l'intérieur des compartiments de stockage des aliments de l'appareil, sauf s'ils sont du type recommandé par le fabricant.

1.6 Mise au rebut appropriée de votre réfrigérateur ou congélateur

Risque de piégeage des enfants

Le piégeage et la suffocation des enfants ne sont pas des problèmes du passé. Les réfrigérateurs et les congélateurs hors d'usage ou abandonnés sont toujours dangereux, même s'ils ne vont rester là que « quelques jours ». Si vous vous débarrassez de votre ancien réfrigérateur ou congélateur, suivez les instructions ci-dessous pour réduire le risque d'accident. Nous préconisons fortement des méthodes de recyclage et d'élimination responsables des appareils ménagers. Pour plus de renseignements sur le recyclage d'un vieux réfrigérateur, communiquez avec votre entreprise

de services publics ou consultez le site <http://www.energystar.gov/recycle> [energystar.gov/recycle](http://www.energystar.gov/recycle).

Avant de jeter votre vieux réfrigérateur/congélateur :

- Enlever les portes
- Laisser les tablettes en place pour que les enfants ne puissent pas facilement grimper à l'intérieur.
- Faites-le retirer par un technicien qualifié.

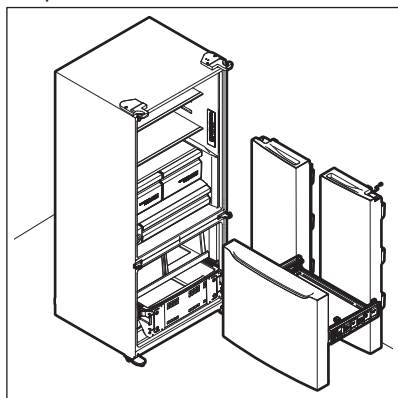

IMPORTANT

Élimination des CFC/HCFC

Votre ancien réfrigérateur peut avoir un système de refroidissement utilisant des CFC ou des HCFC (chlorofluorocarbures ou hydrochlorofluorocarbures). Les CFC et les HCFC sont considérés comme nocifs pour l'ozone stratosphérique s'ils sont libérés dans l'atmosphère. D'autres fluides frigorigènes peuvent également nuire à l'environnement s'ils sont libérés dans l'atmosphère. Si vous jetez votre ancien réfrigérateur, assurez-vous que le fluide frigorigène est retiré pour une élimination appropriée par un technicien qualifié. Si vous libérez intentionnellement du fluide frigorigène, vous risquez des amendes et des peines d'emprisonnement en vertu des dispositions de la législation sur l'environnement.

1.7 Informations électriques

- L'appareil ménager doit être branché sur sa propre prise électrique dédiée de 115 volts, 60 Hz, 15 ampères, en courant alternatif uniquement. Le cordon d'alimentation de l'appareil ménager est équipé d'une prise à trois broches de mise à la terre pour vous protéger contre les risques d'électrocution. Branchez-le directement dans une prise à trois broches correctement mise à la terre. La prise doit être installée conformément aux codes et règlements locaux. Consulter un électricien qualifié. Ne pas utiliser de rallonge ou de fiche d'adaptation.

⚠ AVERTISSEMENT!

Évitez les risques d'incendie ou d'électrisation.

- Si le cordon d'alimentation est endommagé, il doit être remplacé par un technicien agréé pour éviter tout risque.
- Ne débranchez jamais l'appareil ménager en tirant sur le cordon d'alimentation. Saisir toujours fermement la fiche et la retirer de la prise pour éviter d'endommager le cordon d'alimentation.
- Débranchez l'appareil ménager avant de le nettoyer et avant de remplacer l'ampoule pour éviter les électrisations.
- Les performances peuvent être affectées si la tension varie de 10 % ou plus. Si l'appareil ménager n'est pas suffisamment alimenté, le compresseur risque d'être endommagé. Ces dommages ne sont pas couverts par la garantie.
- Ne branchez pas l'appareil ménager dans une prise électrique contrôlée par un interrupteur mural ou un cordon de traction pour empêcher qu'il soit accidentellement mis hors tension.
- Ne pincez pas, ne nouez pas et ne pliez pas le cordon d'alimentation d'une manière ou d'une autre.
- Lorsque vous positionnez l'appareil, veillez à ce que le cordon d'alimentation ne soit pas coincé ou endommagé.

- Ne placez pas plusieurs prises de courant portables ou sources d'alimentation portables à l'arrière de l'appareil.

⚠ AVERTISSEMENT!

Ne pas couper, retirer ou contourner en aucune circonstance la broche de mise à la terre (A). Utilisez toujours le cordon d'alimentation avec une prise à trois broches de mise à la terre et une prise murale de type mise à la terre.

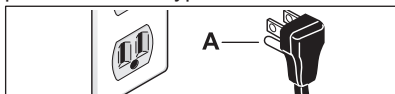

2. CARACTÉRISTIQUES

➔ IMPORTANT

Les caractéristiques peuvent varier selon le modèle.

Les accessoires sont disponibles pour votre appareil ménager et peuvent être achetés sur Frigidaire.com ou appelez le numéro sans frais 1-800-374-4432.

2.1 Modèle avec distributeur d'eau interne

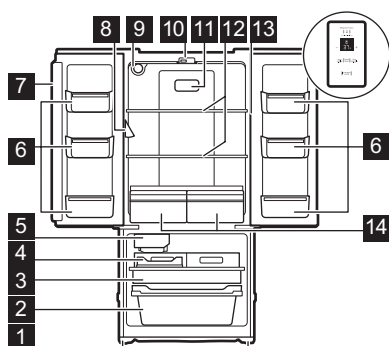

- 1 Pieds de nivellement
- 2 Panier inférieur du congélateur

- 3 Panier supérieur du congélateur
- 4 Seau à glace
- 5 Machine à glaçons
- 6 Compartiments de porte
- 7 Meneau à bascule
- 8 Distributeur d'eau interne
- 9 Filtre à eau
- 10 Guide du meneau à bascule
- 11 Filtre à air
- 12 Clayettes
- 13 Panneau de commande
- 14 Bac à légumes

3. INSTALLATION

Ce manuel de l'utilisateur fournit des instructions générales d'installation et d'utilisation pour votre modèle. Nous vous recommandons de faire appel à un professionnel de l'entretien ou de la cuisine pour installer votre appareil. Utilisez votre appareil uniquement comme indiqué dans ce manuel d'utilisation. Avant de mettre l'appareil en marche, suivre ces premières étapes importantes.

3.1 ✓ Liste de contrôle pour l'installation

Portes

- Les poignées sont bien fixées et serrées
- La porte adhère parfaitement à l'unité sur tous les côtés

Mise à niveau

- Le réfrigérateur est au même niveau d'un côté à l'autre et légèrement

surélevé à l'avant pour faciliter la fermeture des portes et des tiroirs. L'avant doit être plus haut que l'arrière.

- L'unité repose solidement sur ses quatre pieds

Alimentation électrique

- L'alimentation électrique de la résidence est sous tension
- Le réfrigérateur est branché

Machine à glaçons

- L'alimentation en eau de la maison est connectée à l'appareil ménager

⚠ AVERTISSEMENT!

Alimentation en eau potable seulement.

- Aucune fuite d'eau n'est présente au niveau des raccordements, vérifier à nouveau au bout de 24 heures
- La machine à glaçons est en position de marche
- Le distributeur de glace et d'eau fonctionne correctement

Dernières vérifications

- Le matériel d'expédition a été retiré
- Les températures du réfrigérateur et du congélateur sont réglées
- Les commandes d'humidité du bac à légumes sont réglées
- La carte d'enregistrement est envoyée

3.2 Outils nécessaires

Ces outils sont nécessaires à différentes étapes du processus d'installation :

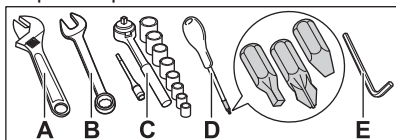

- A. Clé à ouverture réglable
- B. Clé à molette : 3/8"
- C. Clé à douille : 5/16"
- D. Tournevis : Vis Phillips™ ou à tête fraisée ou Torx T20
- E. Clé Allen 6 mm

3.3 Emplacement

- Si possible, veuillez placer l'appareil ménager à l'abri de la lumière directe du soleil et loin de la cuisinière, du lave-vaisselle ou d'autres sources de chaleur.
- L'appareil ménager doit être installé sur un plancher nivelé et suffisamment

solide pour supporter un appareil entièrement chargé.

- Tenir compte de la disponibilité de l'eau pour les modèles équipés d'une machine à glaçons automatique.

⚠ AVERTISSEMENT!

Ce dispositif est destiné à être utilisé dans des applications domestiques résidentielles et intérieures similaires, notamment :

- Cuisine / cuisinière
- Garde-manger
- Sous-sol
- Garage fermé
- Autres environnements résidentiels intérieurs

⚠ AVERTISSEMENT!

Respecter les distances suivantes pour faciliter l'installation, la circulation de l'air nécessaire et les raccordements électriques et de plomberie :

- Haut 3.54" (90 mm)
- Côtés 1.57" (40 mm)
- Arrière 1.97" (50 mm)

⚠ REMARQUE

Si l'appareil ménager est placé avec le côté charnière de porte contre un mur, vous devrez peut-être prévoir un espace supplémentaire pour la poignée afin de pouvoir ouvrir la porte plus largement.

3.4 Ouverture de la porte

Positionnez l'appareil de manière à permettre un accès facile à un comptoir lors du retrait des aliments. Assurez-vous que les tiroirs du réfrigérateur et les paniers du congélateur peuvent être ouverts complètement.

3.5 Mise à niveau de l'armoire et alignement des portes

Directives pour le positionnement final de l'appareil :

- Les 4 pieds du réfrigérateur doivent reposer fermement sur le sol.
- Surélevez légèrement le devant afin d'assurer que les portes ferment correctement et hermétiquement.

- Alignez les portes les unes par rapport aux autres et mettez-les au même niveau.

La plupart de ces conditions peuvent être respectées en relevant ou en abaissant la roulettes avant réglables.

3.6 Mise à niveau

Mettre l'armoire à niveau en levant ou en abaissant les pieds réglables avant.

1. Ouvrez légèrement le tiroir du congélateur.
2. Abaissez les pieds réglables jusqu'à ce qu'ils touchent le sol. Utilisez une pince pour effectuer l'ajustement.
 - Pour soulever l'appareil, tournez les pieds réglables dans le sens des aiguilles d'une montre.
 - Pour abaisser l'appareil, tournez le pied réglable dans le sens contraire des aiguilles d'une montre.

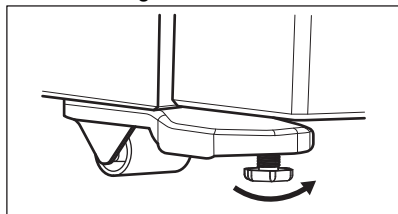

3. S'assurez que les deux portes ne sont pas coincées. Les joints doivent toucher l'armoire de tous les 4 côtés.
4. S'assurez que l'armoire est stable.

3.7 Alignement des portes

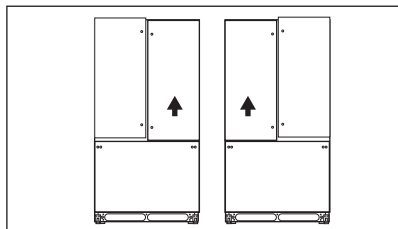

Pour aligner la porte :

1. Retirez la machine à laver du sac de plastique.

2. Soulevez la porte inférieure et insérez la machine à laver sur l'axe de charnière central.
3. Répétez les étapes de l'autre côté de l'appareil ménager.

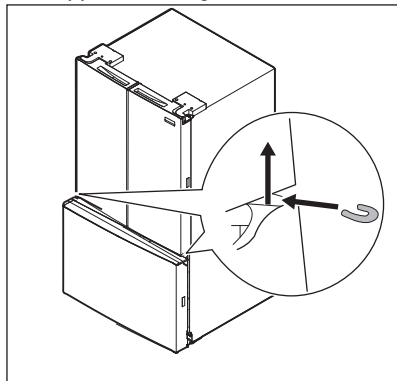

3.8 Meneau à bascule

Ajuster le meneau de la bascule pour qu'il soit correctement connecté au guide du meneau. Veillez à ce que le meneau de la palette soit plié et perpendiculaire à la porte des produits frais. Si le guide du meneau n'est pas dans la bonne position, la porte pourrait ne pas se fermer complètement.

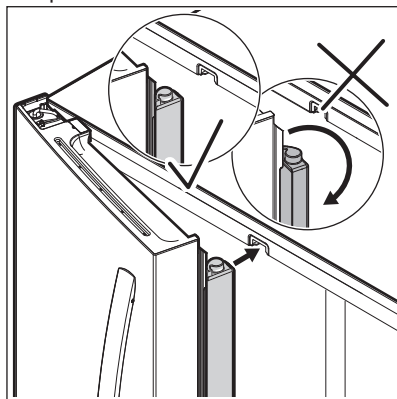

4. RETRAIT DE LA PORTE

4.1 Passage dans des espaces étroits

Si votre appareil ménager ne passe pas par l'entrée de la pièce, les portes peuvent être enlevées. Vérifiez d'abord en mesurant l'entrée.

4.2 Démontage/Installation des portes du réfrigérateur

Préparer le retrait des portes :

1. Débranchez le cordon d'alimentation électrique de la prise murale.
2. Retirez tout aliment des clayettes des portes et fermez les portes.

⚠ AVERTISSEMENT!

Vous assurer que le câble d'alimentation électrique est débranché de la prise murale.

Pour retirer les portes du réfrigérateur :

1. Retirez les 3 vis des deux couvercles de charnière sur les parties supérieures gauche et droite de l'unité. Veillez à ne pas endommager les connexions électriques ou les capteurs.

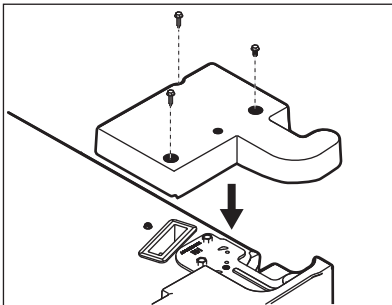

2. Une fois les couvercles des charnières enlevés, débranchez tous les câbles entre l'appareil et les portes en saisissant fermement les deux côtés du connecteur, puis appuyez sur le loquet et tirez.

Modèle de distributeur : porte gauche/droite

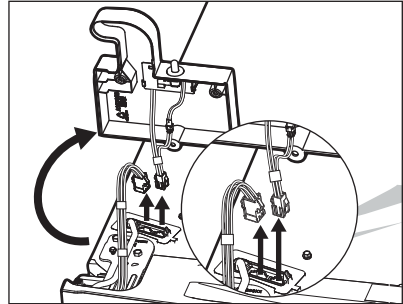

Modèle sans distributeur : porte gauche/droite

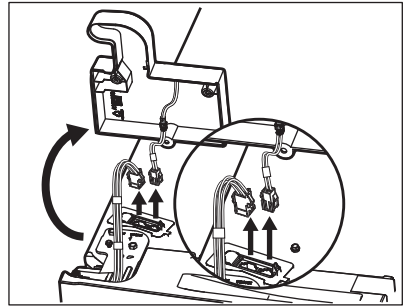

3. Tracez légèrement avec un crayon le contour des charnières supérieures de la porte. Cela facilite

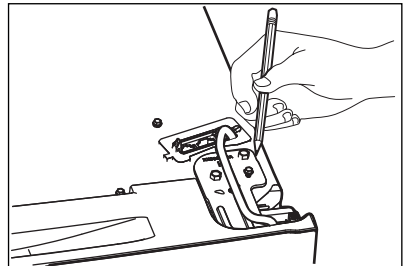

- la réinstallation.
4. Retirez le couvercle de la cloison à l'arrière de l'appareil pour accéder au tuyau d'eau. Débranchez le tuyau d'eau de la conduite d'eau au niveau du raccord à verrouillage à l'arrière de l'appareil sous la cloison. La conduite du distributeur est raccordée à la

conduite d'eau de couleur jaune provenant du robinet d'eau principal.

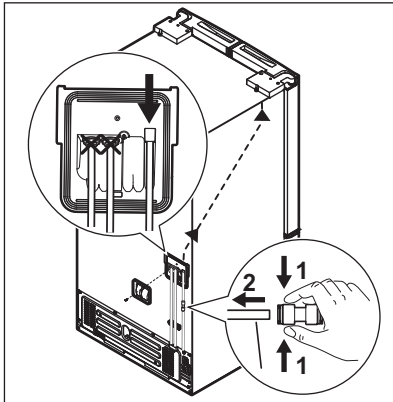

5. Retirez le tube d'eau du conduit par le haut de l'unité.

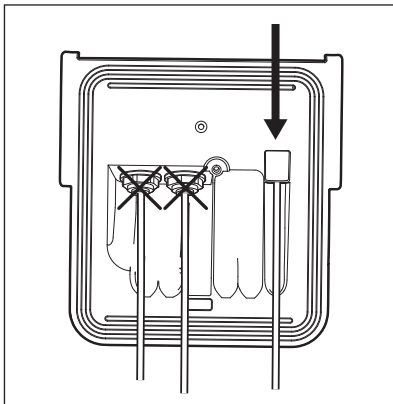

REMARQUE

Vous tirerez environ 1,5 m (5 pi) de tuyau d'eau de l'arrière du réfrigérateur. Faites attention à ce que le tuyau d'eau ne se torde pas en le retirant de l'unité.

6. Ouvrez les deux portes à un angle de 90°.

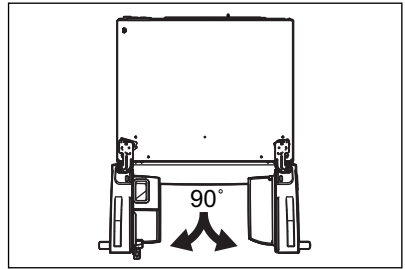

ATTENTION!

Assurez-vous que les portes sont mises de côté dans une position sécurisée où elles ne peuvent pas tomber et causer des blessures corporelles ou endommager les portes ou les poignées.

7. Retirez les vis de pression à tête hexagonale de la plaque de la charnière supérieure, puis retirez la charnière supérieure.

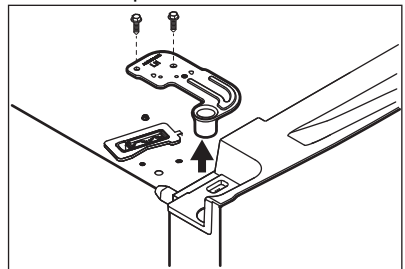

8. Soulevez les portes des charnières inférieures et mettez-les de côté.
9. Dévissez les trois vis des charnières inférieures et retirez les charnières inférieures.

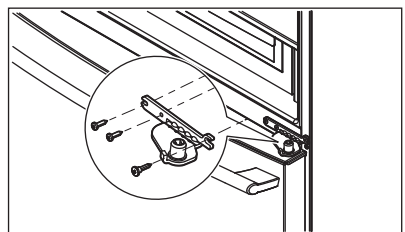

Pour installer les portes du réfrigérateur :

1. Remplacez les 3 vis de charnières et les charnières inférieures des deux côtés de l'appareil. Assurez-vous que les vis

sont bien serrées sur les charnières des deux côtés de l'unité avant de réinstaller les portes.

2. En tenant la porte à un angle de 90°, déposez la goupille (A) dans l'ouverture de la charnière inférieure (B). Faites pivoter légèrement dans l'une ou l'autre direction jusqu'à ce que la porte repose complètement sur sa charnière.

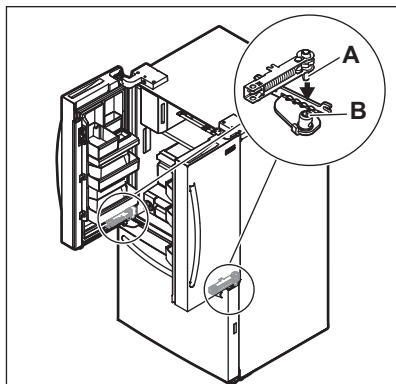

REMARQUE

Lors de la réinsertion du tuyau d'alimentation en eau et du remplacement du couvercle supérieur de la charnière, assurez-vous que le tuyau n'est pas entortillé. La conduite d'eau peut également être difficile à refaire passer dans le conduit à l'intérieur de l'unité.

REMARQUE

Lors du remplacement, le tuyau doit être entièrement inséré jusqu'à la ligne de marquage.

3. Réinstallez les charnières supérieures et les vis.
4. Insérez et remettez le tuyau d'eau dans le conduit situé au niveau de la charnière de la porte du haut à gauche jusqu'à ce que le tuyau réapparaisse à l'arrière de l'appareil.

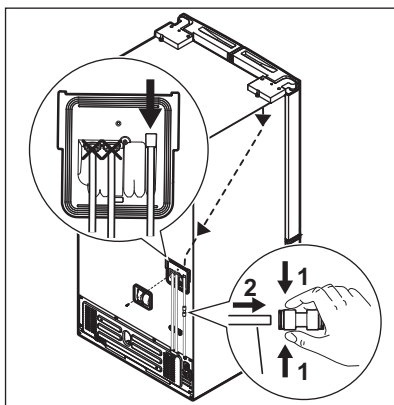

5. Reconnectez tous les câbles.
6. Remettez en place les couvercles et les vis de la charnière supérieure.
7. Raccordez la conduite d'eau au raccord de verrouillage et réinstallez le couvercle de la cloison à l'arrière de l'appareil.
8. Rebranchez le cordon d'alimentation électrique à la prise murale.

4.3 Démontage/Installation des portes du réfrigérateur

ATTENTION!

La porte est lourde. Nous recommandons d'être deux pour retirer ou replacer l'ensemble de la porte de l'armoire.

REMARQUE

Ne pas utiliser d'outil électrique pour dévisser et visser les pièces.

Préparer le retrait des portes :

1. Débranchez le cordon d'alimentation électrique de la prise murale.
2. Retirez tout aliment des clayettes des portes et fermez les portes.

AVERTISSEMENT!

Vous assurer que le câble d'alimentation électrique est débranché de la prise murale.



Effectuez cette opération avec les portes ouvertes à 90°.

Pour retirer les portes du réfrigérateur :

1. Tracez légèrement avec un crayon le contour des charnières supérieures de la porte. Cela facilite la réinstallation. Retirez la vis du couvercle de la charnière supérieure.

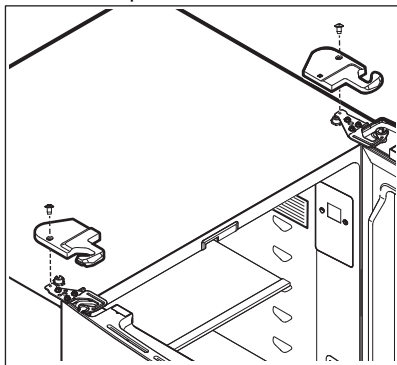

2. Débranchez les fils couplés électriques reliant la porte au couvercle de charnière.

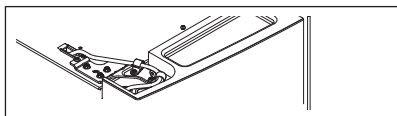

3. Retirez trois boulons de 8 mm des deux charnières supérieures. Soulevez les portes des charnières inférieures et posez-les avec précaution à côté.

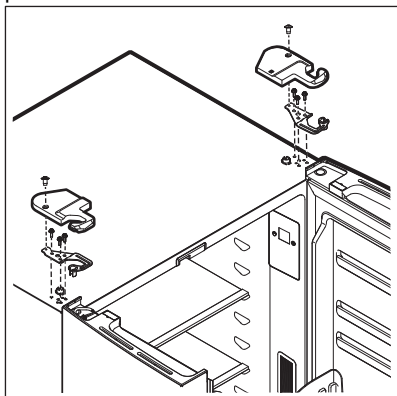

⚠ ATTENTION!

Placez les portes de côté dans une position sécurisée où elles ne peuvent pas tomber et causer des blessures corporelles ou endommager les portes.

4. Pour accéder aux charnières inférieures, déployez le tiroir. Dévissez les vis de la charnière inférieure et faites glisser la charnière vers l'intérieur pour la retirer.

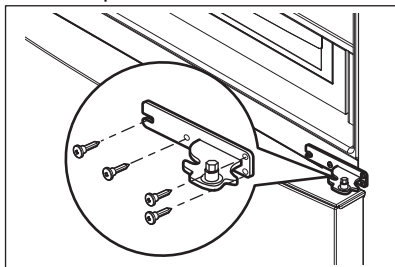

5. Pour réinstaller les portes, inversez la procédure.

Une fois les deux portes en place, assurez-vous qu'elles sont alignées l'une sur l'autre et nivelées, et remplacez le couvercle de la charnière supérieure. Se référer à l'Installation.

4.4 Retrait du tiroir du congélateur

Pour retirer le tiroir du congélateur :

1. Ouvrez et déployez le tiroir complètement.
2. Retirez les bacs et le panier du congélateur.
3. À l'intérieur de la carrosserie, appuyez sur les languettes 2 situées de chaque côté pour dégager les glissières.
4. Retirez le tiroir avec les supports et les glissières.

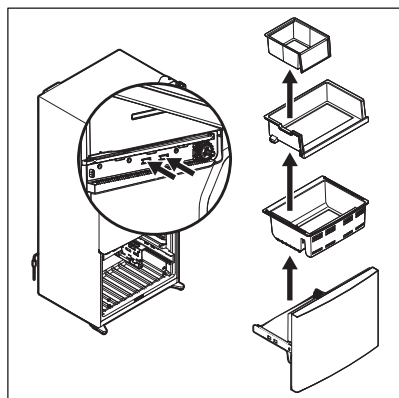

Pour réinstaller le tiroir du congélateur :

1. Placez le tiroir avec les supports et les glissières à l'intérieur de l'unité et enclenchez-le en place.
2. Remettez le panier et les bacs en place.

REMARQUE

Une fois les portes en place, assurez-vous qu'elles sont alignées et de niveau. Se référer à Installation. Remettez en place le couvercle supérieur de la charnière.



Pour plus de renseignements complémentaires, consultez le site Caractéristiques de stockage

5. INSTALLATION DE LA POIGNÉE DE PORTE

ATTENTION!

Portez des gants et des lunettes de sécurité. Faites preuve d'une extrême prudence lors de l'installation de ces poignées. L'extrémité arrondie des poignées peut être tranchante (certains modèles).

5.1 Installation de la poignée de porte

Pour installer la poignée de porte :

1. Retirez les poignées de la boîte et de tout autre emballage de protection.
2. Placez les capuchons d'extrémité de la poignée sur les boulons à épaulement supérieur et inférieur préinstallés (A) qui sont fixés à la porte, en vous assurant que les trous des vis de pression sont orientés vers la porte opposée.
3. Tout en tenant fermement la poignée contre la porte, vissez les vis Allen de réglage supérieure et inférieure (B) à l'aide de la clé Allen fournie.
4. Répétez les étapes ci-dessus pour installer la poignée opposée. Assurez-vous que les trous des vis de réglage sont orientés vers la porte opposée.

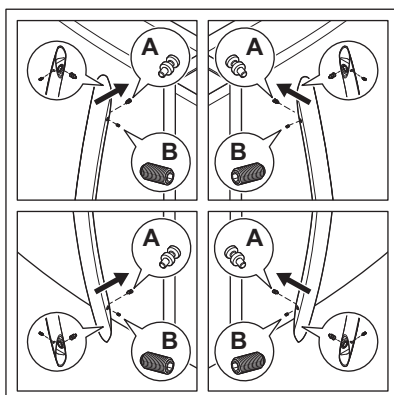

REMARQUE

Lors du serrage des vis Allen, appliquez une force sur le bras le plus long de la clé Allen fournie dans l'emballage de la poignée.

5.2 Installation de la poignée du tiroir du congélateur

Pour installer la poignée du tiroir :

1. Placez les capuchons d'extrémité de la poignée du congélateur sur les boulons à épaulement gauche et droit préinstallés (C) qui sont fixés à la porte, en vous assurant que les trous

des vis de réglage sont orientés vers le bas.

2. Tout en maintenant la poignée fermement contre la porte, serrez légèrement la vis de réglage Allen droite (D) à l'aide de la clé Allen fournie jusqu'à ce qu'il n'y ait plus d'espace entre la poignée et la porte.
3. Tout en maintenant fermement la poignée contre la porte, serrez fermement la vis Allen de réglage gauche (C) avec la clé Allen fournie.
4. Retournez à la vis Allen de réglage droite (D) et serrez fermement à l'aide de la clé Allen fournie.

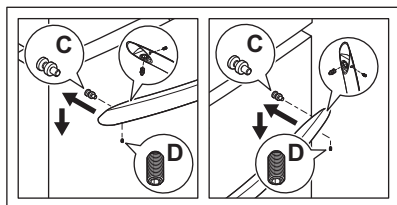

REMARQUE

Serrez toutes les vis de sorte que la vis soit sous la surface de la poignée. Serrez bien les poignées sur les portes du congélateur et du réfrigérateur, sans laisser d'espace. L'ouverture de la porte opposée pendant le serrage de la vis Allen facilite l'installation.

La poignée de porte peut se desserrer avec le temps ou si elle a été mal installée. Si cela se produit, resserrez les vis de réglage sur les poignées.

6. RACCORDEMENT À L'ALIMENTATION EN EAU

6.1 Avant d'installer la conduite d'alimentation en eau

⚠ AVERTISSEMENT!

Pour éviter tout risque d'électrocution, susceptible d'entraîner la mort ou des blessures graves, débrancher l'appareil de l'alimentation électrique avant de raccorder une conduite d'eau à l'appareil.

⚠ ATTENTION!

Pour éviter les dommages matériels :

- Utilisez un tuyau tressé en cuivre ou en acier inoxydable pour la conduite d'alimentation en eau. Ne pas d'utiliser un tuyau d'alimentation en eau en plastique de 1/4". Un tuyau en plastique augmente grandement les risques de fuites d'eau et le fabricant n'est pas responsable des dommages causés par l'utilisation d'un tuyau en plastique pour l'alimentation en eau.
- Ne pas installer de tuyaux d'alimentation en eau dans les zones où les températures sont inférieures au point de congélation.
- Les produits chimiques provenant d'un adoucisseur d'eau défectueux peuvent endommager la machine à glaçons. Si la machine à glaçons est raccordée à de l'eau douce, assurez-vous que l'adoucisseur d'eau est entretenu et fonctionne correctement.

IMPORTANT

Voir à ce que les raccordements de la conduite d'alimentation en eau soient conformes à tous les codes de plomberie locaux.

6.2 Ce dont vous aurez besoin :

- Outils de base : une clé à molette, un tournevis à pointe plate et un tournevis Phillips™.
- Accès à une conduite d'eau froide à usage domestique avec une pression d'eau comprise entre 30 et 100 psi.
- Une conduite d'alimentation en eau faite d'un tube de cuivre ou d'acier inoxydable de 1/4" (6.4 mm) de diamètre extérieur. Pour déterminer la longueur de tuyau nécessaire, mesurer la distance entre le robinet d'arrivée de la machine à glaçons à l'arrière de l'appareil et votre tuyau d'eau froide. Ajoutez ensuite environ 6 pi (1.8 m) pour vous assurer de pouvoir déplacer l'appareil ménager pour le nettoyer.
- Un robinet d'arrêt pour raccorder la conduite d'alimentation en eau à votre système d'eau domestique. Ne pas utiliser de robinet d'arrêt de type autopercuteur.
- Ne pas réutiliser le raccord de compression ou utiliser du mastic d'étanchéité pour filetage.
- Un écrou à compression et une bague d'extrémité (manchon) pour raccorder une conduite d'alimentation en eau en cuivre à la vanne à entrée de la machine à glaçons.

REMARQUE

Avant d'installer votre nouveau réfrigérateur, consulter les autorités locales chargées de la construction pour obtenir des recommandations sur les conduites d'eau et les matériaux associés. En fonction des codes de construction locaux/de l'État, Frigidaire recommande :

- pour les maisons équipées de vannes existantes, d'utiliser l'ensemble de conduites d'eau Smart Choice® 5305513409 avec une conduite d'eau en acier inoxydable de 6 pi (1.8 m).
 - pour les maisons sans vanne existante, d'utiliser l'ensemble de conduite d'eau Smart Choice® 5305510264 avec une conduite d'eau en cuivre de 20 pi (6 m) et une vanne à selle autotaraudeuse.
- Visitez Frigidaire.com pour en savoir plus.

6.3 Installation de la ligne d'adduction d'eau

Pour raccorder le tube d'eau à l'alimentation en eau domestique :

1. Débranchez le réfrigérateur de sa source d'alimentation électrique.
2. Placez l'extrémité du tuyau d'alimentation en eau dans l'évier ou un seau. Ouvrez l'alimentation en eau et rincez le tuyau jusqu'à ce que l'eau soit claire. Fermez l'alimentation en eau au moyen de la soupape d'arrêt.

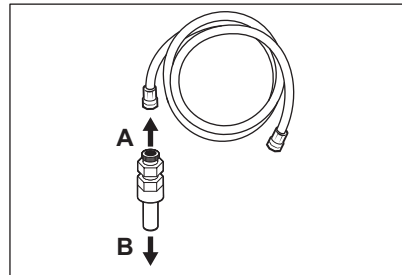

- A. Vers l'alimentation en eau domestique
 - B. Vers la soupape d'eau de l'appareil
3. Ouvrez les clips de verrouillage et saisissez le tuyau d'eau du réfrigérateur. Retirez le capuchon en plastique du

raccord de l'alimentation en eau et jetez-le.

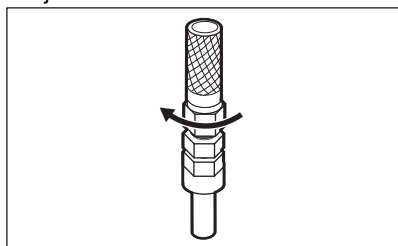

4. Si (tel que recommandé) un tuyau tressé en acier inoxydable est utilisé, l'écrou et la bague sont déjà montés sur le tuyau. Faites glisser l'écrou à compression sur le raccord d'alimentation en eau et le serrer à la main.
5. Au moyen de deux 1/2" clés à molette, l'une pour immobiliser l'écrou du tuyau d'alimentation en eau domestique (A), l'autre pour immobiliser l'écrou du raccord d'alimentation en eau (B), serrer d'un demi-tour d'une seule clé (A). Ne pas trop serrer.

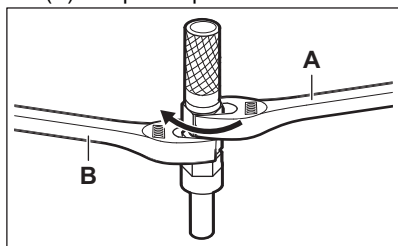

6. Remplacez les tuyaux raccordés dans les clips et verrouillez celles-ci pour maintenir la tuyauterie dans la bonne position.
7. Ouvrez la soupape d'alimentation en eau et resserrez tout raccord présentant une fuite.
8. Rebranchez le réfrigérateur à sa source d'alimentation électrique.
9. Allumez la machine à glaçons.
10. Purgez l'air du système de distributeur de glace et d'eau en faisant fonctionner le distributeur d'eau pendant 3 - 4 minutes. Cela demande la distribution de plusieurs verres d'eau.

7. COMMANDES ET RÉGLAGES

Mise en marche/arrêt

Pour allumer l'appareil ménager, branchez le cordon d'alimentation sur la prise de courant.

Pour éteindre l'appareil ménager, débranchez le cordon d'alimentation de la prise.

7.1 Commandes et réglages : distributeur d'eau interne

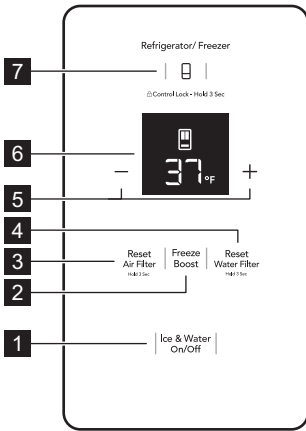

1	Glaçons & Eau Activé/ Désactivé	<p>Appuyez pour alterner entre les réglages de Machine à glaçons et de Distributeur d'eau. Chaque pression fait défiler les options suivantes :</p> <ul style="list-style-type: none"> • L'indicateur Ice Maker OFF s'allume : La machine à glaçons est désactivée. • L'indicateur Water OFF s'allume : Le Distributeur d'eau est désactivé. • Les indicateurs Ice Maker OFF et Water OFF s'allument : la Machine à glaçons et le Distributeur d'eau sont désactivés. • Aucun des indicateurs ne s'allume : la Machine à glaçons et le Distributeur d'eau sont activés.
2	« Freeze Boost » (congélation plus)	<p>Activez Freeze Boost avant de faire l'épicerie pour diminuer la température et congeler les aliments plus rapidement. La fonction reste active jusqu'à 12 heures, puis s'éteint automatiquement. Vous pouvez la désactiver manuellement en appuyant sur Freeze Boost, ce qui réinitialise le congélateur à la température précédente.</p>
3	Réinitialiser le filtre à air	<p>Maintenez le bouton enfoncé pendant 3 secondes pour réinitialiser après avoir remplacé le(s) filtre(s). L'indicateur de Filtre à air s'éteint.</p>
4	Réinitialiser le filtre à eau	<p>Maintenez le bouton enfoncé pendant 3 secondes pour réinitialiser après avoir remplacé le filtre. L'indicateur de Filtre à eau s'éteint.</p>
5	Réglage de la température	<p>Appuyez sur + ou - pour ajuster le réglage de la température du compartiment sélectionné. Le réglage par défaut de l'unité est en °F. Appuyez simultanément sur les touches Freeze Boost et + et maintenez-les enfoncées pendant 5 secondes pour passer l'unité à °C.</p>
6	Affichage	<p>Affiche la température actuelle du compartiment sélectionné, les réglages et les états des fonctions.</p>
7	Sélection du compartiment	<p>Appuyez sur Réfrigérateur/Congélateur pour alterner entre les compartiments. Les chiffres de la température affichent la température actuelle du compartiment sélectionné.</p>

Réglage des températures de refroidissement (les options peuvent varier)

REMARQUE

Les réglages recommandés pour un produit installé dans une cuisine sont de 37°F pour le compartiment pour aliments frais et de 0°F pour le congélateur.

IMPORTANT

Si la nourriture est gelée dans le compartiment pour aliments frais, augmentez la température de 1 ou 2°.

IMPORTANT

Si vous placez des aliments à moins de 1" devant les orifices d'aération, il se peut qu'ils soient congelés.

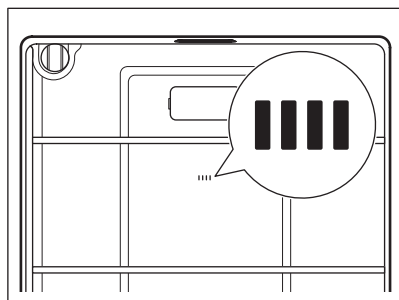

Clear Alerts (annuler les alertes)

Porte ouverte

Si une des portes du congélateur ou du réfrigérateur a été laissée ouverte pendant 5 minutes ou plus, un signal sonore retentira et l'indicateur de porte ouverte s'allumera sur l'écran de commande. Fermez la porte et appuyez sur n'importe quelle touche pour réinitialiser l'alarme.

High Temp Alarm (alarme de température élevée)

HI clignote sur l'écran. Une alarme retentit toutes les 10 secondes. Appuyez sur n'importe quelle touche pour confirmer l'alarme. La valeur de la température la plus élevée enregistrée s'affiche une fois l'alarme confirmée.

Panne de courant

En cas de panne de courant, POWER OUT s'allume. Une fois le courant rétabli, la tonalité retentit. Appuyez sur n'importe quelle touche pour désactiver la tonalité.

Sabbath Mode (Mode Sabbat)

REMARQUE

En mode Sabbat, ni les lampes, ni le distributeur, ni le panneau de commande ne fonctionneront jusqu'à ce que le mode Sabbat soit désactivé. Le réfrigérateur reste en mode Sabbat lorsque le courant est rétabli après une panne de courant. Il doit être désactivé en utilisant les boutons du panneau de commande.

REMARQUE

Une fois le mode Sabbat initié, la machine à glaçons terminera le cycle en cours. Le compartiment à glaçons restera froid et les nouveaux glaçons peuvent être fabriqués avec des plateaux standards.

Le mode Sabbat est une fonction qui désactive les sections du réfrigérateur et ses commandes conformément à l'observation du Sabbat et des fêtes religieuses hebdomadaires au sein de la communauté juive orthodoxe.

Pour activer/désactiver le mode Sabbat, appuyez simultanément de façon prolongée à la fois : —, Glaçons&eau Activé/Désactivé pendant 10 secondes. L'écran de commande indique Sb en mode Sabbat.

En mode Sabbat, High Temp (température élevée) est activée pour des raisons de santé. Par exemple, si vous laissez la porte entrouverte, High Temp (Température élevée) est activée. Le réfrigérateur fonctionne normalement une fois la porte fermée, sans aucune violation du Sabbat/des fêtes. La température élevée peut être sélectionnée lorsque la température du réfrigérateur reste en dehors de la plage de sécurité pendant 20 minutes. L'alarme s'arrêtera après 10 minutes tandis que la High Temp (Température élevée) restera allumée jusqu'à ce que le mode Sabbat soit désactivé.



Pour obtenir de l'aide, les indications pour l'utilisation appropriée et une liste complète des modèles dotés du mode Sabbat, veuillez consulter le site star-k.org.

8. DISTRIBUTEUR D'EAU INTERNE

Votre appareil ménager est équipé d'un distributeur d'eau interne monté à l'intérieur de l'unité, sur la porte gauche du compartiment des aliments frais.

8.1 Amorçage du système d'alimentation en eau

ATTENTION!

Pour un bon fonctionnement du distributeur, la pression d'alimentation en eau recommandée doit être comprise entre 30 psi et 100 psi. Une pression excessive peut entraîner un dysfonctionnement du système.

Avant d'utiliser le distributeur d'eau pour la première fois, assurez-vous d'amorcer le système d'alimentation en eau. Si vous ne vidangez pas le système, les premiers verres d'eau peuvent contenir de l'eau décolorée ou avoir une saveur étrange.

1. Assurez-vous que le réglage Glaçons et eau activé/désactivé est activé sur l'écran.
2. Commencer à remplir le système en appuyant et en maintenant un verre à boire contre la palette du distributeur d'eau.
3. Maintenir le verre dans cette position jusqu'à ce que l'eau sorte du

distributeur. La purge de l'air du système peut prendre environ 4 minutes.

4. Continuez à distribuer de l'eau à hauteur d'environ 1 gallon complet. Arrêtez-vous pour vider le verre lorsque cela est nécessaire.



Si vous préférez désactiver le distributeur d'eau interne, utilisez le panneau d'affichage de l'appareil ménager pour le désactiver.

Placez un verre contre la plaque et appuyez pour faire couler de l'eau du distributeur.

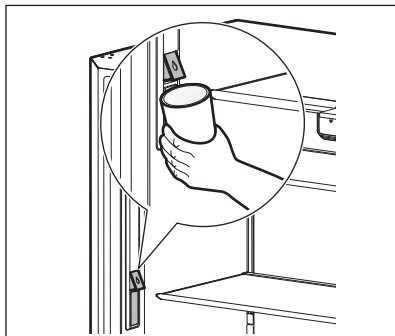

9. MACHINE À GLAÇONS

REMARQUE

Machine à glaçons pour congélateur

9.1 Fonctionnement et entretien de la machine à glaçons

Après avoir installé l'appareil correctement, la machine à glaçons peut produire de la glace dans les 24 heures. Lorsque vous utilisez la machine à glaçons pour la première fois, vous devez dégager l'air du tuyau d'alimentation en eau et du filtre pour qu'elle fonctionne correctement. Si vous ne purgez pas le système, les premiers cubes de glace peuvent être décolorés ou avoir un goût étrange. Lorsque la machine à glaçons commence à produire des glaçons, laissez le bac se remplir complètement, puis jetez le premier bac plein de glaçons.

9.2 Capacité du bac de stockage

Cette machine à glaçons peut produire environ 5.4 lb de glace par 24 heures, selon l'utilisation.

Le bac à glace doit contenir :

- Pour un appareil de profondeur standard : autour de 10 lb de glaces.

REMARQUE

La machine à glaçons ne produit la quantité spécifiée que si vous réglez la température sur 0°F.

REMARQUE

La machine à glaçons du congélateur remplit davantage le bac à glaçons en un seul endroit. Déplacez la glace vers les bords du bac pour qu'il se remplisse complètement.

9.3 Démarrage/arrêt de la machine à glaçons

Après avoir raccordé la plomberie, vous devez ouvrir la vanne d'alimentation en eau.

Appuyez sur **Glaçon & Eau activé/désactivé** sur le panneau d'affichage pour activer/désactiver la machine à glaçons. Lorsque la machine à glaçons est éteinte, l'indicateur OFF s'allume.

	Icemaker OFF
Ice & Water On/Off	Ice & Water On/Off

La machine à glaçons régule la production de glaçons. Elle arrête de fabriquer des glaçons lorsque le bac est plein et reprend lorsque le niveau de glaçons est bas dans le bac.

Lorsque la machine à glaçons est désactivée sur le panneau de commande de l'appareil ménager, la machine à glaçons ne produit pas de glaçons.

Enlevez le bac à glaçons si :

Une panne de courant prolongée (d'une heure ou plus) provoque la fonte des glaçons qui vont se recongeler ensemble une fois le courant revenu.

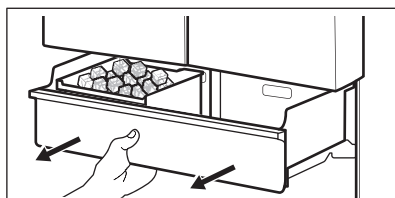

Pour retirer le bac à glaçons, soulevez-le vers le haut et tirez-le vers l'extérieur. Secouez-le pour décoller les glaçons ou pour le nettoyer.



N'utilisez jamais de pic à glaçons ou un instrument tranchant similaire pour décoller les glaçons. Cela pourrait endommager le bac à glaçons. Pour décoller des amas de fils de glaçons, utilisez de l'eau tiède. Avant de replacer le bac à glaçons, assurez-vous qu'il soit complètement sec.

9.4 Conseils pour la machine à glaçons

Les sons suivants sont normaux lorsque la machine à glaçons fonctionne :

- Moteur en marche
- La glace tombe dans le bac à glaçons

- Ouverture ou fermeture du robinet d'eau
- Eau courante
- La glace se détache du plateau de service

Les glaçons conservés trop longtemps peuvent développer un goût étrange. Videz le bac à glaçons.

Si la machine à glaçons doit rester éteinte pendant une longue période, mettez la vanne d'alimentation en eau en position fermée.

Répartissez également les glaçons dans le récipient pour éviter les amas.

Maintenez la machine à glaçons hors tension jusqu'à ce que la machine à glaçons soit connectée à l'alimentation en eau ou chaque fois que l'alimentation en eau est coupée.

REMARQUE

La qualité de l'eau détermine la qualité des glaçons.

ATTENTION!

Si un adoucisseur d'eau alimente le réfrigérateur, entretenez-le correctement. Les produits chimiques contenus dans un adoucisseur d'eau peuvent endommager la machine à glaçons.

ATTENTION!

- Ne placez pas le bac à glaçons dans le lave-vaisselle.
- Lavez le bac à glaçons avec de l'eau tiède et un détergent doux. Bien rincer et sécher.
- Arrêtez la machine à glaçons lorsque vous nettoyez le congélateur et lorsque vous partez en vacances.

10. CARACTÉRISTIQUES DE STOCKAGE

10.1 Clayettes

ATTENTION!

Pour éviter les blessures ou les dommages matériels, manipuler les tablettes en verre trempé avec précaution. Les tablettes peuvent se briser soudainement si elles sont entaillées, rayées ou exposées à des changements de température soudains. Laisser les tablettes en verre se stabiliser à la température ambiante avant de les nettoyer. Ne lavez pas dans le lave-vaisselle.

Vous pouvez facilement ajuster la position des clayettes dans les compartiments du réfrigérateur, selon vos besoins. Les clayettes ont des supports de montage qui se fixent aux supports à fentes situés à l'arrière de chaque compartiment.

REMARQUE

Lorsque vous retirez la tablette, désactivez le distributeur d'eau pour éviter que de l'eau ne se répande.

1. Retirez tous les aliments de la clayette.
2. Soulevez le bord avant, puis le bord arrière pour retirer la tablette.
3. Remplacez-la en insérant les crochets du support de montage dans les fentes de support souhaitées.
4. Abaissez la clayette et verrouillez-la en position.

10.2 Tiroirs

Cet appareil ménager comprend plusieurs tiroirs de rangement.

Bac à légumes

Les bacs à légumes sont conçus pour stocker les fruits, les légumes et autres produits frais.

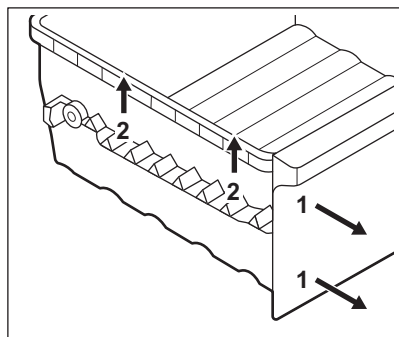

10.3 Portes

Bacs de rangement (varient selon le modèle)

Les portes de votre compartiment réfrigérateur utilisent un système de bacs de rangement modulaires. Tous ces bacs sont amovibles pour un nettoyage facile. Certains d'entre eux restent en positions fixes, tandis que d'autres peuvent être repositionnés selon vos besoins.

Les compartiments de porte sont parfaits pour ranger les pots, les bouteilles, les canettes et les grands contenants à boisson. Ils permettent également une sélection rapide des articles fréquemment utilisés.

10.4 Changement de position d'un bac de porte réglable

Pour changer la position d'un bac de porte réglable :

1. Retirez tous les aliments du bac de porte.
2. Saisissez fermement le bac avec les deux mains et soulevez-le vers le haut.
3. Retirez le bac.
4. Placez le bac juste au-dessus de la position souhaitée.
5. Abaissez le bac sur les supports jusqu'à ce qu'il soit verrouillé en place.
6. Remplacez le revêtement intérieur du bac dans le bac.

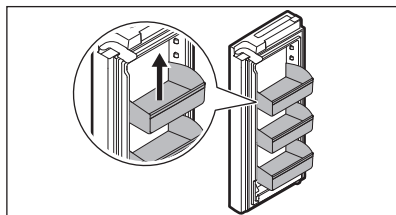

10.5 Retrait/Installation du tiroir du congélateur

Pour retirer le tiroir supérieur du congélateur :

1. ouvrez complètement le compartiment congélateur.
2. Soulevez le tiroir supérieur du congélateur et le faire ressortir.

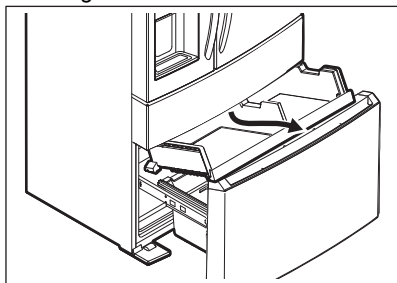

Inversez les étapes pour réinstaller le tiroir.

IMPORTANT

Il y a des roues au bas du tiroir. S'assurez que toutes les roues sont alignées sur leurs rails pour un fonctionnement adéquat. Si le tiroir n'est pas aligné, il causera des problèmes de fonctionnement de la porte.

REMARQUE

Si le panier ne repose pas sur les clips de retenue de la barre stabilisatrice, le tiroir ne se fermera pas correctement.

10.6 Accessoires du congélateur

Votre congélateur est équipé de paniers et de séparateurs que vous pouvez ajuster selon vos besoins.

10.7 Retrait/installation du panier du congélateur

Pour retirer le panier du congélateur :

1. Ouvrir complètement le compartiment congélateur.
2. Soulevez le panier et retirez-le.

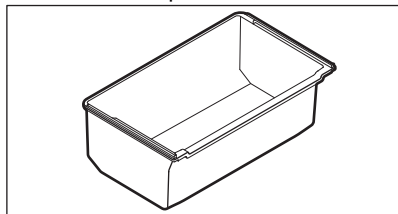

Inversez les étapes pour réinstaller le panier du congélateur.

11, CONSERVATION DES ALIMENTS ET ÉCONOMIE D'ÉNERGIE

11.1 Idées pour ranger les aliments

Rangement des aliments frais

- Gardez le compartiment des aliments frais entre 34°F et 40°F avec une température optimale de 37°F.
- Évitez de surcharger les clayettes du réfrigérateur, ce qui réduit la circulation de l'air et provoque un refroidissement inégal.
- Évitez de placer des aliments devant les orifices de ventilation d'air.

Fruits et légumes

- Conserver les fruits et légumes dans les bacs à légumes où l'humidité emprisonnée aide à préserver la qualité des aliments pendant des périodes plus longues.
- Lavez les articles et enlevez l'excès d'eau.
- Enveloppez tous les articles qui ont des odeurs fortes ou un contenu très humide.

Viande

- Enveloppez séparément et de façon sécuritaire la viande crue et la volaille pour éviter les écoulements et la contamination d'autres aliments ou surfaces.
- Utiliser le tiroir pour les charcuteries pour ranger les viandes/les volailles pour une conservation à court terme. Toute viande qui doit être conservée plus de deux jours devrait être congelée.

Conservation des aliments congelés

- Gardez le compartiment du congélateur à 0°F ou moins.
- Un congélateur fonctionne plus efficacement lorsqu'il est rempli aux 2/3 au moins.

Emballage des aliments pour la congélation

- Pour réduire au minimum la déshydratation des aliments et la détérioration de leur qualité, utilisez des feuilles d'aluminium, des emballages pour le congélateur, des sacs de congélation ou des contenants hermétiques. Enlevez autant d'air que possible des sachets et les scellez-les fermement. L'air emprisonné dans le sachet peut sécher la nourriture, modifier sa couleur, et lui développer un arrière-goût (brûlure de congélation).
- Enveloppez la viande fraîche et la volaille dans un emballage de congélateur approprié avant de les congeler.
- Ne recongelez pas la viande qui a été complètement décongelée.

Chargement du congélateur

- Avant de faire l'épicerie, activez la fonction Freeze Boost (congélation plus) pour que les aliments nouvellement achetés à congeler soient conservés le plus rapidement possible.
- L'activation de la fonction Freeze Boost permettra également à votre

congélateur de maintenir plus efficacement la température sélectionnée lorsque vous placerez vos nouveaux achats avec les aliments déjà présents dans le congélateur.

- Évitez d'ajouter trop de nourriture chaude au congélateur à la fois. Cela surcharge le congélateur, ralentit la vitesse de congélation et peut augmenter la température des aliments congelés.
- Laissez un espace entre les emballages, de sorte que l'air froid peut circuler librement, ce qui permet à la nourriture de geler le plus rapidement possible.

11.2 Idées pour économiser de l'énergie

Installation

- Installez le réfrigérateur dans la partie la plus fraîche de la pièce, à l'abri de la lumière directe du soleil et loin des conduits de chauffage ou des bouches de chaleur.
- Ne placez pas le réfrigérateur à côté d'appareils produisant de la chaleur comme une cuisinière, un four ou un lave-vaisselle. Si cela n'est pas possible, une section d'armoires ou une couche supplémentaire d'isolation

entre les deux appareils aidera le réfrigérateur à fonctionner plus efficacement.

- Nivelez le réfrigérateur afin que les portes se ferment hermétiquement.

Réglage de température

- Consultez la section Commandes et réglages pour connaître les procédures relatives aux réglages de la température.

Conservation des aliments

- Évitez de surcharger le réfrigérateur ou de bloquer les ouvertures d'air froid. En faisant cela, le réfrigérateur doit fonctionner plus longtemps et utiliser plus d'énergie.
- Couvrez les aliments et essuyez les contenants avant de les placer au réfrigérateur. Cela réduit l'accumulation d'humidité à l'intérieur de l'appareil.
- Organisez le réfrigérateur de manière à réduire les ouvertures de porte. Retirez autant d'articles que nécessaire à la fois et fermez la porte dès que possible.
- Ne placez pas un contenant chaud directement sur une clayette froide. N'oubliez pas que le changement de température extrême peut endommager le verre.

12. SONS DE FONCTIONNEMENT NORMAL

12.1 Identification des sons émis par l'appareil

Il est possible que votre nouvel appareil hyper-performant produise un son bizarre. Ces sons indiquent généralement que votre appareil fonctionne correctement. Certaines surfaces de sol, les murs et les meubles de cuisine peuvent les accentuer.



REMARQUE

La mousse énergétiquement efficace de votre appareil n'est pas un isolant acoustique.

Voici une liste des composantes majeures de votre appareil et les sons qu'elles produisent :

- A. Évaporateur. Le liquide frigorigène qui passe par l'évaporateur peut produire

un bruit d'ébullition ou de gargouillement.

- B. Ventilateur de l'évaporateur. Vous pouvez entendre l'air pulsé dans le réfrigérateur par le ventilateur de l'évaporateur.
- C. Résistance de dégivrage. Pendant les cycles de dégivrage, l'eau qui s'égoutte sur la résistance de dégivrage peut provoquer un sifflement ou un grésillement. Après le dégivrage, un bruit sec peut se produire.
- D. Machine à glaçons automatique. Une fois la glace produite, vous entendrez des glaçons tomber dans le bac à glaçons.
- E. Contrôle électronique et dégivrage automatique. Ces pièces peuvent produire un cliquetis ou un bruit sec

lorsque le système de refroidissement est activé et désactivé.

- F. Compresseur. Les compresseurs modernes à haut rendement fonctionnent beaucoup plus rapidement que les modèles précédents. Le compresseur peut émettre un bourdonnement ou un bruit de pulsation perceptible pendant son fonctionnement.
- G. Vanne d'eau. Fait un bruit de bourdonnement à chaque fois qu'elle s'ouvre pour remplir la machine à glaçons.
- H. Bac d'égouttage (non amovible). Vous pouvez entendre de l'eau s'égoutter dans le bac d'égouttage pendant le cycle de dégivrage.
- I. Clapet motorisé. Peut produire un bourdonnement intermittent pendant le fonctionnement.

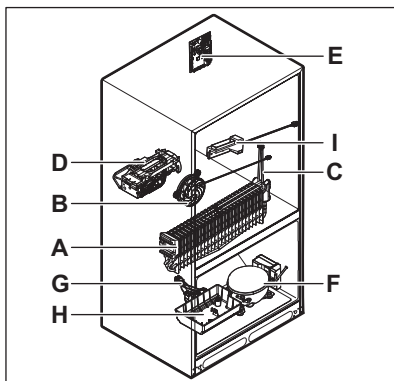

REMARQUE

Pendant le cycle de dégivrage automatique, il est normal qu'un voyant rouge s'allume dans les événements de la paroi arrière du compartiment congélateur.

13. REMPLACEMENT DU FILTRE

13.1 Filtre à eau PureSource Ultra II

Un filtre à eau PureSource Ultra II permet de conserver une eau sûre et savoureuse. Le filtre à eau PureSource Ultra II :

- **L'eau saine : une seconde nature**
Les filtres à eau PureSource Ultra II sont certifiés pour réduire les contaminants* et permettent de conserver un débit d'eau savoureuse pour vous et votre famille.
- **Une pureté à laquelle vous pouvez vous fier**
Soyez certains que votre filtre à eau PureSource Ultra II vous protège. Les contrefaçons présentent un risque pour votre réfrigérateur et votre santé. Les filtres d'origine Frigidaire sont le choix le plus intelligent et le plus sûr.
- **Chaque goutte apporte sa contribution**
Partenaire des efforts de durabilité, l'utilisation d'un filtre à eau PureSource Ultra II permet de réduire le coût et l'utilisation du plastique utilisé pour produire et emballer l'eau embouteillée

* Pour obtenir la liste complète, veuillez consulter la fiche technique de performance sur le site Frigidaire.com

13.2 Commande des filtres de rechange

REMARQUE

Lorsque vous commandez votre filtre de remplacement, veuillez commander le même type de filtre que celui qui se trouve actuellement dans votre réfrigérateur.

Pour commander des filtres de rechange, appelez le numéro sans frais 1-800-374-4432, ou visitez le site Frigidaire.com. Frigidaire recommande de commander des filtres supplémentaires lorsque vous installez votre appareil pour la première fois, et de remplacer vos filtres au moins 6 fois par mois.

Voici les numéros de produits à demander lors de la commande :

Filtre à eau PureSource Ultra II
EPTWFOUI

Consultez la [Fiche de données de performance](#) dont l'emplacement se situe dans la section Guides et Manuels pour votre filtre à eau spécifique sur Frigidaire.

13.3 En savoir plus sur votre filtre à eau de pointe



Le système de filtration pour l'eau et la glace PureSource Ultra II est testé et certifié par IAPMO R&T conforme aux normes 42, 53, 401 et NSF/ANSI/CAN 372CSA B483.1 dans PureSource Ultra II pour la réduction des réclamations spécifiées sur la fiche de données de performance.

Visitez Frigidaire.com pour plus d'informations.

Ne pas utiliser avec de l'eau microbiologiquement dangereuse ou de qualité inconnue sans une désinfection adéquate avant ou après le système. Utiliser des systèmes certifiés pour la réduction des microorganismes dans les eaux désinfectées susceptibles de contenir des microorganismes filtrables.

Résultats des essais et de la certification

- Capacité nominale - 125 gal / 453 L pour PureSource Ultra II et le filtre à glace et à eau.
- Débit nominal de service - .50 gal/min
- Température de fonctionnement : Minimum : 33°F, Maximum : 100°F
- Pression nominale maximale - 100 lb/po²
- Pression de fonctionnement minimale recommandée : 30 lb/po²

13.4 Remplacer le filtre à eau PureSource Ultra II

Le filtre à eau est situé dans le coin supérieur gauche de l'appareil ménager.

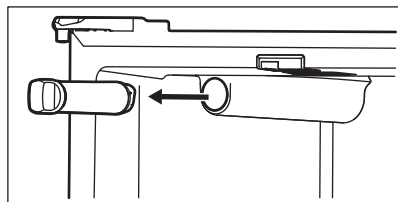

En principe, vous ne devez le remplacer que tous les 6 mois pour une qualité d'eau optimale. Le témoin d'état du filtre sur

l'interface utilisateur vous invitera à remplacer le filtre après un débit d'eau standard (125 gal / 453 L pour PureSource Ultra II).

Si votre appareil n'a pas fonctionné pendant un certain temps (lors d'un déménagement par exemple), changer le filtre avant de le réinstaller.

Il n'est pas nécessaire de couper l'alimentation en eau pour remplacer le filtre. Des petites quantités d'eau peuvent s'échapper lors du remplacement du filtre.

1. Éteignez la Machine à glaçons depuis le panneau d'affichage de l'appareil ménager.
2. Retirez l'ancien filtre en le faisant tourner dans le sens inverse des aiguilles d'une montre (à gauche) 90° pour le relâcher.
3. Faire glisser l'ancienne cartouche de filtre à eau tout droit hors du boîtier et la jeter.
4. Déballez la nouvelle cartouche filtrante. Faites-le glisser dans le boîtier du filtre jusqu'à ce qu'il soit en position horizontale.
5. Poussez légèrement vers l'intérieur sur le filtre en le faisant tourner dans le sens des aiguilles d'une montre (à droite). Tirez ensuite sur le filtre vers l'intérieur tout en le tournant. Tournez le filtre à 90° jusqu'à ce qu'il s'arrête et que l'extrémité de la poignée soit verticale. Vous entendrez peut-être un clic très léger lorsque le filtre se met en place.
6. Maintenez le bouton Reset Water Filter (Réinitialiser le filtre à eau) enfoncé sur l'écran de commande de l'appareil ménager pendant 3 secondes. Lorsque l'indicateur s'éteint, l'état du filtre à eau est réinitialisé.
7. Allumez la Machine à glaçons depuis l'écran de commande de l'appareil ménager.
8. Pour que la machine à glaçons fonctionne correctement, éliminez l'air du tube du filtre à eau en remplissant complètement le bac à glaçons deux fois. Éliminez les glaçons produits.

13.5 PureAir Ultra II Filtre à air

Le filtre à air est situé en haut de la tour d'air.

Pour commander des filtres de remplacement, veuillez accéder à notre boutique en ligne sur Frigidaire.com ou appeler le numéro sans frais sur 1-800-374-4432. Voici les numéros de produits à demander lors de la commande :

PureAir Ultra II cartouche de rechange
PAULTRA2

REMARQUE

Nous vous recommandons de n'utiliser que des filtres de rechange authentiques Frigidaire.

13.6 Remplacer votre PureAir

Pour garantir une filtration optimale des odeurs du réfrigérateur, vous devez remplacer le filtre à air tous les 6 mois. Le voyant d'état du filtre situé sur les commandes principales vous invite à remplacer le filtre après 6 mois.

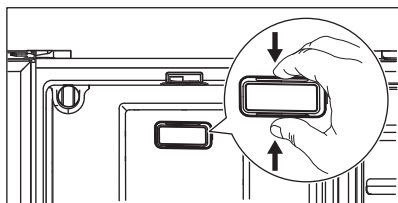

Pour retirer et remplacer le filtre à air :

1. Enlevez le filtre à air en appuyant sur le haut et le bas du couvercle du filtre à air pour retirer le filtre de sa chemise.
2. Retirez l'ancien filtre et jetez-le.
3. Déballez le nouveau filtre et enclenchez-le dans le couvercle du filtre. Installez la face ouverte (charbon actif) du filtre de façon à ce qu'elle soit orientée vers l'extérieur du couvercle.
4. Remplacez le couvercle du filtre en le serrant puis en le laissant s'enclencher en place.
5. Réinitialiser le filtre à air enfoncé sur le panneau d'affichage de l'appareil ménager pendant 3 secondes. Lorsque l'indicateur s'éteint, le réfrigérateur est réinitialisé.

14. ENTRETIEN ET NETTOYAGE

14.1 Protéger votre investissement

La propreté de votre appareil permet d'en préserver l'aspect et d'éviter la formation d'odeurs. Essayez immédiatement tout déversement et nettoyez le congélateur et les compartiments alimentaires frais au moins deux fois par an. Lors du nettoyage, prendre les mesures suivantes :

- Ne jamais utiliser de tampons à récurer métalliques, de brosses, de nettoyeurs abrasifs ou de solutions alcalines fortes sur toute surface du réfrigérateur.
- Ne jamais utiliser de chlorure ou de nettoyant contenant de l'eau de Javel pour nettoyer l'acier inoxydable.
- Ne pas laver les pièces amovibles dans un lave-vaisselle.
- Débranchez toujours le câble d'alimentation électrique de la prise

murale avant de procéder au nettoyage.

- Ne retirez pas la plaque de série. Retirez la plaque du numéro série entraîne l'annulation de la garantie.
- Retirez les étiquettes adhésives à la main. Ne pas utiliser de lames de rasoir ou d'autres instruments tranchants susceptibles de rayer la surface de l'appareil.
- Avant de déplacer votre appareil, relevez les supports anti-retournement afin que les roulettes fonctionnent correctement. Ainsi, le plancher ne sera pas endommagé.

Ne pas utiliser de nettoyant abrasif comme des vaporisateurs pour vitres, des nettoyeurs à récurer, des brosses, des liquides inflammables, des cires de nettoyage, des détergents concentrés, des

agents de blanchiment ou des nettoyants contenant des produits pétroliers sur les pièces en plastique, les portes intérieures, les joints ou les revêtements de l'appareil. Ne pas utiliser d'essuie-tout, de tampons à récure métalliques, d'autres produits de nettoyage abrasifs ou de solutions alcalines fortes.

Consultez le guide ci-dessous pour plus de détails sur l'entretien et le nettoyage de certaines parties de votre appareil ménager.

REMARQUE

Si vous réglez les commandes de température de manière à ce que le refroidissement soit désactivé, les lumières et autres composants électriques continueront d'être alimentés jusqu'à ce que vous débranchiez le cordon d'alimentation de la prise murale.

ATTENTION!

Tirez l'appareil tout droit pour le déplacer. Si vous le déplacez d'un côté à l'autre, vous risquez d'endommager le revêtement de sol. Ne pas déplacer l'appareil au-delà des raccords de plomberie.

Les objets humides adhèrent aux surfaces métalliques froides. Ne pas toucher aux surfaces réfrigérées avec des mains mouillées ou humides.

IMPORTANT

Si vous rangez ou déplacez votre appareil ménager par temps de gel, assurez-vous de vidanger complètement le système d'alimentation en eau. Le non-respect de cette consigne peut entraîner des fuites d'eau lors de la remise en service de l'appareil ménager. Contacter un représentant du service après-vente pour effectuer cette opération.

14.2 Conseils pour les vacances et le déménagement

Occasion	Conseils
Vacances de courte durée	<ul style="list-style-type: none">• Laissez l'appareil fonctionner pendant des vacances de trois semaines ou moins.• Utilisez tous les articles périssables du compartiment de l'appareil.• Éteignez la machine à glaçons automatique et videz le bac à glace, même si vous ne serez absent que quelques jours.
Vacances de longue durée	<ul style="list-style-type: none">• Retirez tous les aliments et les glaçons si vous vous absentez pendant un mois ou plus.• Éteignez le système de refroidissement (voir la section Commandes et réglages pour savoir où se trouve le bouton Marche/Arrêt) et débranchez le cordon d'alimentation.• Fermez le robinet d'alimentation en eau.• Nettoyez soigneusement l'intérieur.• Laissez les deux portes ouvertes pour éviter les odeurs et l'accumulation de moisissure. Si nécessaire, bloquez les portes pour qu'elles restent ouvertes.

Occasion	Conseils
Déménagement	<ul style="list-style-type: none"> • Débranchez l'appareil. • Retirez tous les aliments et les glaçons. • Il est recommandé d'utiliser un chariot manuel, avec chargement par le côté. • Ajustez les roulettes jusqu'à ce qu'elles soient bien en place pour les protéger pendant le glissement ou le déménagement. • Protégez l'appareil pour éviter de rayer la surface.

14.3 Conseils d'entretien et de nettoyage

Pièce	Que faut-il utiliser?	Conseils et précautions
Revêtement intérieur et des portes	<ul style="list-style-type: none"> • Savon et eau • Bicarbonate de soude et eau 	Utilisez 2 cuillerées à soupe de bicarbonate de sodium dans 1 pinte d'eau chaude. Essorer l'excédent d'eau de l'éponge ou du chiffon avant de nettoyer les commandes, les ampoules ou toute autre pièce électrique.
Joints de porte	Savon et eau	Essuyer les joints avec un chiffon doux et propre.
Tiroirs et bacs	Savon et eau	Utiliser un chiffon doux pour nettoyer les glissières et les rails des tiroirs.
Extérieur et poignées	<ul style="list-style-type: none"> • Savon et eau • Nettoyant pour vitres non abrasif 	Ne pas utiliser de nettoyant ménager commercial contenant de l'ammoniaque, de l'eau de Javel ou de l'alcool pour nettoyer les poignées. Utilisez un chiffon doux pour nettoyer les poignées lisses. N'utilisez pas un chiffon sec pour nettoyer les portes lisses.
Extérieur et poignées (modèles en acier inoxydable uniquement)	<ul style="list-style-type: none"> • Savon et eau • Nettoyants pour acier inoxydable 	Ne jamais utiliser de chlorure ou de nettoyant contenant de l'eau de Javel pour nettoyer l'acier inoxydable. Nettoyer le devant et les poignées en acier inoxydable avec de l'eau savonneuse non abrasive et un torchon. Rincer à l'eau claire et un chiffon doux. Utiliser un produit de nettoyage non abrasif pour l'acier inoxydable. Ces nettoyants peuvent être achetés dans la plupart des magasins de bricolage ou des grands magasins. Suivre toujours les instructions du fabricant. Ne pas utiliser de nettoyant ménager contenant de l'ammoniaque ou de l'eau de Javel. Nettoyer, essuyer et sécher toujours dans le sens du grain pour éviter les rayures. Laver le reste de l'appareil avec de l'eau tiède et un détergent liquide doux. Bien rincer et essuyer avec un chiffon doux et propre.

15. DÉPANNAGE

Laissez-nous vous aider à résoudre votre problème! Cette section vous aidera à résoudre les problèmes les plus courants. Si vous avez besoin de nous, visitez notre site Web, discutez avec un agent ou appelez-nous. Nous pourrions peut-être vous aider à éviter une visite du service après-vente. Si vous avez besoin d'un service, nous pouvons le mettre en place pour vous!

Visitez le site Frigidaire.com ou appelez sans frais au 1-800-374-4432.

Machine à glaçons automatique

Problème	Cause potentielle	Solution courante
La machine à glaçons ne produit pas de glaçons.	La machine à glaçons est éteinte.	Reportez-vous à Machine à glaçons et Commandes et réglages.
	Le réfrigérateur n'est pas connecté à la conduite d'eau ou le robinet d'eau n'est pas ouvert.	Connecter l'appareil à l'alimentation en eau domestique et s'assurer que le robinet d'eau est ouvert.
	La conduite d'alimentation en eau est pliée.	Assurez-vous que la conduite d'alimentation en eau ne s'entortillera pas lorsque le réfrigérateur est poussé contre le mur.
	Le filtre à eau n'est pas correctement installé.	Retirez et réinstallez le filtre à eau. Assurez-vous de le placer complètement en position verrouillée.
	Le filtre à eau peut être obstrué par un corps étranger.	Si l'eau arrive lentement ou pas du tout, ou si le filtre date d'au moins 6 mois ou plus, il doit être remplacé.
La machine à glaçons ne produit pas assez de glaçons.	La machine à glaçons produit moins de glace que prévu.	<ul style="list-style-type: none"> Dans un modèle de profondeur standard, la machine à glaçons du réfrigérateur devrait produire 5.4 à lb de glaçons tous les 24 heures et peut contenir environ 10 lb de glaçons.
	Le filtre à eau peut être obstrué par un corps étranger.	Si l'eau se distribue plus lentement que la normale ou si le filtre a six mois ou plus, il doit être remplacé.
	La vanne à étrier située sur le tuyau d'eau froide est obstruée ou encombrée par des corps étrangers.	Assurez-vous que la conduite d'alimentation en eau ne s'entortillera pas lorsque le réfrigérateur est poussé contre le mur.
	Utilisation excessive, ouverture ou fermeture excessive des portes.	Fermez le robinet de la conduite d'eau domestique. Retirez la vanne. Nettoyez la vanne. Remplacez la vanne si nécessaire.
	La commande du congélateur est réglée sur une température trop élevée (machine à glaçons du congélateur).	Réglez la commande du congélateur sur un réglage plus froid pour améliorer le rendement de la machine à glaçons (machine à glaçons du congélateur). Attendez 24 heures pour que la température se stabilise.
	La pression de l'eau est extrêmement faible. Les pressions de coupure et d'enclenchement sont trop basses (systèmes de puits uniquement).	Demander à quelqu'un d'augmenter les pressions d'arrêt et d'enclenchement du système de pompage de l'eau (systèmes de puits uniquement).
	Le système d'osmose inverse est en phase de régénération.	Il est normal qu'un système d'osmose inverse soit en dessous de 20 psi pendant la phase de régénération.

Problème	Cause potentielle	Solution courante
La machine à glaçons du congélateur n'arrête pas de produire de la glace (sur certains modèles).	Le bras amovible de la machine à glaçons est maintenu en position basse par un emballage qui serait tombé contre la machine à glaçons du congélateur.	Déplacez tout objet ou glaçon qui pourrait empêcher le bras amovible d'être en position de fermeture ou en position haute.
	Les glaçons se sont accumulés à un seul endroit à l'intérieur du bac à glaçons du congélateur.	Remuez régulièrement les glaçons dans le bac à glaçons afin que la machine à glaçons continue à produire de la glace.

Les glaçons gèlent ensemble.	Les glaçons ne sont pas utilisés assez souvent ou une panne de courant est survenue pendant une période prolongée.	Retirez le bac à glace et jetez la glace. La machine à glaçons produira un nouvel approvisionnement. La glace doit être utilisée au moins deux fois par semaine pour que les glaçons soient séparés.
	Les glaçons sont creux (coquilles de glace avec de l'eau à l'intérieur). Les glaçons creux s'ouvrent dans le bac et répandent l'eau sur la glace existante, ce qui les fait geler ensemble.	<ul style="list-style-type: none"> • Cela se produit généralement lorsque la machine à glaçons n'a pas assez d'eau. Ceci est généralement le résultat d'un filtre à eau obstrué ou d'un approvisionnement en eau restreint. • Remplacez le filtre à eau et, si le problème persiste, vérifiez si le robinet-vanne à étrier n'est pas bouché, si le robinet d'eau n'est pas ouvert complètement ou si la conduite d'alimentation en eau n'est pas obstruée.

Distributeur de glace et d'eau

Problème	Cause potentielle	Solution courante
Le distributeur ne fournit pas d'eau.	Le filtre à eau n'est pas correctement installé.	Retirer et réinstaller le filtre à eau. Pour PureSource Ultra II, assurez-vous de pousser le filtre à fond jusqu'à ce qu'il s'enclenche et soit fixé à l'intérieur du boîtier du filtre à eau.
	Le filtre à eau est obstrué.	Remplacer la cartouche du filtre. Assurez-vous de pousser le filtre jusqu'à ce qu'il s'enclenche en place et qu'il soit bien fixé à l'intérieur du boîtier du filtre à eau.
	Le robinet de la conduite d'eau domestique n'est pas ouvert.	Le robinet de conduite d'eau domestique est ouvert.
L'eau n'est pas assez froide.	Le système de distribution d'eau n'est pas conçu pour refroidir l'eau.	Ajoutez de la glace dans le verre ou dans le contenant avant de distribuer l'eau.

Problème	Cause potentielle	Solution courante
L'eau a un goût et/ou une odeur bizarre.	L'eau n'a pas été distribuée pendant une période prolongée.	Tirez et jetez 10-12 verres d'eau pour rafraîchir l'approvisionnement.
	L'appareil ménager n'est pas correctement connecté à la conduite d'eau froide.	Branchez l'appareil ménager sur la conduite d'eau froide qui alimente le robinet de la cuisine.

Ouverture/fermeture des portes/tiroirs

Problème	Cause potentielle	Solution courante
La (les) porte(s) ne se ferme(nt) pas.	La porte a été fermée trop fort, ce qui a entraîné une légère ouverture de l'autre porte.	Fermer doucement les deux portes.
	Le réfrigérateur n'est pas de niveau. Il bascule sur le sol lorsqu'il est légèrement déplacé.	S'assurer que le sol est plat et solide et qu'il peut supporter le réfrigérateur de manière adéquate. Contacter un menuisier pour corriger un sol affaissé ou incliné.
	Le réfrigérateur touche un mur ou une armoire.	S'assurer que le sol est plat et solide et qu'il peut supporter le réfrigérateur de manière adéquate. Contacter un menuisier pour corriger un sol affaissé ou incliné.
	Les aliments/emballages empêchent la fermeture de la porte.	Assurez-vous qu'il n'y a pas de nourriture/d'emballage bloquant la porte.
Les tiroirs sont difficiles à déplacer.	Les aliments touchent la tablette située en haut du tiroir.	Enlever la couche supérieure des objets placés dans le tiroir.
	Le rail sur lequel les tiroirs coulissent est sale.	<ul style="list-style-type: none"> S'assurer que le tiroir est correctement installé sur le rail. Nettoyer le tiroir, les roulettes et le rail. Se référer à l'Entretien et nettoyage.

Fonctionnement de l'appareil ménager

Problème	Cause potentielle	Solution courante
Le compresseur ne fonctionne pas.	L'appareil ménager est débranché.	Vous assurer que la fiche est bien enfoncée dans la prise.
	Le réfrigérateur est en cycle de dégivrage.	Cela est normal pour un réfrigérateur à dégivrage entièrement automatique. Le cycle de dégivrage se produit périodiquement et dure environ 30 minutes.
	Le fusible de la maison a sauté ou le disjoncteur s'est déclenché.	Vérifiez/remplacez le fusible par un 15 amp fusible temporisé. Réinitialiser le disjoncteur.
	Coupure de courant.	Vérifier l'éclairage de la maison. Appeler la compagnie d'électricité locale.

Problème	Cause potentielle	Solution courante
Le réfrigérateur semble fonctionner trop souvent ou trop longtemps.	Le compresseur à vitesse variable est conçu pour fonctionner 100 % du temps sauf pendant le cycle de dégivrage. Parfois, il fonctionnera plus rapidement, comme après un cycle de dégivrage.	Il est normal que le compresseur fonctionne en continu sauf en mode dégivrage.
L'appareil semble fonctionner continuellement.	Les appareils ménagers sont conçus avec un compresseur à vitesse variable afin d'être plus efficaces sur le plan énergétique que les modèles précédents. Cela signifie que votre compresseur réagit rapidement aux fluctuations de température et fait circuler l'air froid en fonction de votre utilisation et de la température de la pièce.	Ceci est normal pour un réfrigérateur à compresseur à vitesse variable. Toutefois, si vous avez la moindre inquiétude, appelez sans frais 1-800-374-4432 ou consultez Frigidaire.com.

Affichage numérique de la température

Problème	Cause potentielle	Solution courante
La température numérique affiche une erreur.	Le système de contrôle électronique a détecté un problème de performance.	Appelez votre représentant du service Frigidaire, qui peut interpréter les messages ou les codes numériques qui s'affichent en clignotant sur les écrans numériques.

Réfrigérateur avec de l'eau/de l'humidité/du gel à l'intérieur

Problème	Cause potentielle	Solution courante
L'humidité s'accumule à l'intérieur des parois du réfrigérateur.	Le temps est chaud et humide.	Le taux d'accumulation de givre et d'humidité interne augmente.
	Meneau à bascule	Ajustez le meneau à bascule. Se référer à Meneau à bascule dans Installation.
	La porte est légèrement ouverte.	Consultez la section Ouverture/fermeture des portes/tiroirs ci-dessus.
L'eau s'accumule sur la face inférieure du couvercle du tiroir.	Les légumes contiennent et dégagent de l'humidité.	<ul style="list-style-type: none"> Il n'est pas rare que de l'humidité s'accumule sur la face inférieure du couvercle. Régler le contrôle de l'humidité (certains modèles) à un niveau inférieur.
L'eau s'accumule au fond du tiroir.	Les légumes et les fruits lavés s'égouttent lorsqu'ils sont dans le tiroir.	Il est normal que de l'eau s'accumule au fond du tiroir. Laissez sécher les articles avant de les mettre dans le tiroir ou placez-les dans des sacs hermétiques afin de limiter la condensation à l'intérieur du tiroir.

Réfrigérateur avec de l'eau/de l'humidité/du gel à l'extérieur

Problème	Cause potentielle	Solution courante
L'humidité s'accumule à l'extérieur du réfrigérateur ou entre les portes.	Le temps est humide.	Cela est normal par temps humide. Il est normal que l'air froid de l'intérieur du réfrigérateur rencontre l'air chaud de l'extérieur.
	La porte est légèrement ouverte, ce qui fait que l'air froid de l'intérieur du réfrigérateur rencontre l'air chaud de l'extérieur.	Consultez la section Ouverture/fermeture des portes/tiroirs ci-dessus.

Aliments dans le compartiment des aliments frais

Problème	Cause potentielle	Solution courante
Les aliments sont congelés.	Le réglage de la température est trop bas.	Déplacez le réglage à un degré supérieur.
	Le capteur de température est recouvert d'aliments (côté droit du compartiment des aliments frais).	Laissez de l'espace pour que l'air circule vers le capteur.
	Les aliments couvrent les orifices de ventilation d'air.	Laissez de l'espace entre les orifices de ventilation d'air et la nourriture.

16. GARANTIE LIMITÉE

Votre appareil ménager est couvert par une garantie limitée d'un an. Pendant un an à compter de la date de livraison, Electrolux prendra en charge tous les frais de réparation ou de remplacement des pièces de cet appareil ménager qui s'avèrent défectueuses en termes de matériaux ou de fabrication lorsque cet appareil est installé, utilisé et entretenu conformément aux instructions fournies.

Exceptions

La présente garantie ne couvre pas les éléments suivants :

1. Les produits dont les numéros de série originaux ont été retirés, modifiés ou ne peuvent pas être facilement déterminés.
2. Produit qui n'appartient plus à son propriétaire initial et appartient à un tiers ou a été déplacé hors des États-Unis ou du Canada.
3. Rouille à l'intérieur ou à l'extérieur de l'appareil.
4. Les produits achetés « en l'état » ne sont pas couverts par la présente garantie.
5. Perte d'aliments due à une défaillance du réfrigérateur ou du congélateur.
6. Produits utilisés dans un cadre commercial.
7. Les appels de service qui n'impliquent pas de mauvais fonctionnement ou de défaut de matériaux ou de fabrication, ou pour des appareils qui ne sont pas utilisés dans le cadre d'un usage domestique ordinaire ou qui ne sont pas utilisés conformément aux instructions fournies.
8. Les appels de service pour corriger l'installation de votre appareil ou pour vous indiquer comment utiliser votre appareil.
9. Les dépenses pour rendre l'appareil accessible pour l'entretien, comme le retrait de décorations, unités, clayettes, etc., qui ne font pas partie de l'appareil lorsqu'il est expédié de l'usine.
10. Les appels de service pour réparer ou remplacer les ampoules, filtres à air, filtres à eau, autres produits consommables, boutons, poignées ou autres pièces cosmétiques de l'appareil.

11. Les suppléments, y compris mais sans s'y limiter, les appels de service après les heures normales de travail, lors de la fin de semaine ou les jours fériés, nécessitant des péages, des frais de voyage en traversier ou des frais de kilométrage pour les appels de service dans les régions éloignées, y compris l'État de l'Alaska.
12. Les dommages causés aux finitions de l'appareil ménager ou de la maison pendant le transport ou l'installation, y compris, mais sans s'y limiter, les planchers, les armoires, les murs, etc.
13. Les dommages causés par : les services exécutés par des entreprises de service non autorisées ; l'utilisation de pièces autres que des pièces Electrolux authentiques ou des pièces obtenues auprès de personnes autres que les entreprises de service autorisées ; ou des causes externes comme l'abus, l'utilisation abusive, l'alimentation électrique inadéquate, les accidents, les incendies ou les événements de force majeure.

EXCLUSION DES GARANTIES IMPLICITES ; LIMITATION DES RECOURS

LE SEUL ET UNIQUE RECOURS DU CLIENT DANS LE CADRE DE CETTE GARANTIE LIMITÉE SERA LA RÉPARATION OU LE REMPLACEMENT DU PRODUIT COMME PRÉVU DANS LE PRÉSENT DOCUMENT. LES RÉCLAMATIONS FONDÉES SUR DES GARANTIES IMPLICITES, Y COMPRIS LES GARANTIES DE QUALITÉ MARCHANDE OU D'ADÉQUATION À UN USAGE PARTICULIER, SONT LIMITÉES À UN AN OU À LA PÉRIODE LA PLUS COURTE AUTORISÉE PAR LA LOI, MAIS PAS MOINS D'UN AN. ELECTROLUX NE SERA PAS RESPONSABLE DES DOMMAGES INDIRECTS OU ACCESSOIRES TELS QUE LES DOMMAGES MATÉRIELS ET LES FRAIS ACCESSOIRES RÉSULTANT D'UNE VIOLATION DE LA PRÉSENTE GARANTIE LIMITÉE ÉCRITE OU DE TOUTE GARANTIE IMPLICITE. CERTAINS ÉTATS ET CERTAINES PROVINCES N'AUTORISENT PAS L'EXCLUSION OU LA LIMITATION DES DOMMAGES INDIRECTS OU

CONSÉCUTIFS, OU LA LIMITATION DE LA DURÉE DES GARANTIES IMPLICITES, DE SORTE QUE CES LIMITATIONS OU EXCLUSIONS PEUVENT NE PAS S'APPLIQUER À VOUS. CETTE GARANTIE ÉCRITE VOUS DONNE DES DROITS LÉGAUX SPÉCIFIQUES. VOUS POUVEZ ÉGALEMENT BÉNÉFICIER D'AUTRES DROITS QUI VARIENT D'UN ÉTAT À L'AUTRE.

Si vous avez besoin d'un service après-vente

Conservez votre reçu, votre bon de livraison ou tout autre document de paiement approprié afin d'établir la période de garantie en cas d'intervention. Si une intervention est effectuée, il est dans votre intérêt d'obtenir et de conserver tous les reçus. Les services prévus par cette garantie doivent être obtenus en contactant Electrolux aux adresses ou numéros de téléphone ci-dessous.

Cette garantie ne s'applique qu'aux États-Unis et au Canada. Aux États-Unis, votre appareil est garanti par Electrolux Major Appliances North America, une division d'Electrolux Consumer Products, Inc. Au Canada, votre appareil ménager est garanti par Electrolux Canada Corp. Electrolux n'autorise aucune personne à modifier ou à ajouter des obligations à la présente garantie. Les obligations de service et de pièces au titre de cette garantie doivent être exécutées par Electrolux ou une société de service agréée. Les caractéristiques ou spécifications du produit décrites ou illustrées peuvent changer sans préavis.

ÉTATS-UNIS

1-800-374-4432

Frigidaire

10200 David Taylor Drive

Charlotte, NC 28262, États-Unis

Canada

1-800-265-8352

Electrolux Canada Corp.

5855 Terry Fox Way

Mississauga, Ontario, Canada L5V 3E4

17. DROIT À LA RÉPARATION AU QUÉBEC

Bien qu'Frigidaire fait tout son possible pour mettre à la disposition des consommateurs les pièces de rechange, les services de réparation et les informations nécessaires à l'entretien ou à la réparation de ses produits, les pièces, le service et les informations ne sont pas garantis, conformément à l'article 39 de la Loi sur la protection du consommateur, RLRQ, c. P-40.1 et aux articles 79.18 à 79.20 du Règlement d'application de la Loi sur la protection du consommateur, RLRQ, c P-40.1, r. 3. Si vous avez besoin de pièces de rechange, appelez-nous au 1 (800) 265-8352 pour être servi en français ou achetez-les en ligne à **Frigidaire Parts | Shop Frigidaire Replacement Parts & Accessories - Frigidaire Appliance Parts.**

Vous pouvez réserver des services de réparation en ligne à [Réserver un service ou une réparation | Frigidaire](#). Autrement, vous trouverez notre bibliothèque de ressources à **Bibliothèque de ressources | Frigidaire** pour vous aider à diagnostiquer et résoudre les problèmes pouvant survenir au cours de la durée de vie de votre appareil.

Bien que la plupart des pièces soient disponibles à l'achat, sauf indisponibilité à court terme, les appareils et pièces suivantes ne sont pas réparables

Légende:

Disponibilité des pièces de rechange, des services de réparation et des renseignements pour l'entretien ou la réparation.



Partiellement disponible



Non disponible



Disponible

Réfrigérateurs



Armoire, 14 pi³ et moins sans pièce de système scellé.

Congélateurs



9 pi³ et moins sans pièce de système scellé.

Distributeurs de boissons



Distributeur de boissons : seules sont disponibles les pièces décoratives







