

Dishwasher

User manual

DW80DG55**, DW80DG52**



SAMSUNG

Contents

Safety information	4
What you need to know about the safety instructions	4
Important safety symbols	4
Before using your dishwasher	7
Before you start	8
Unpacking your dishwasher	8
Checking parts	9
Unsuitable items for the dishwasher	11
Using your dishwasher	12
Basic use of racks	12
Detergent guidelines	19
Touchpad responsiveness	22
Operations	23
Control panel	23
Cycle overview	26
Simple steps to start your dishwasher	27
Settings	28
Special features	30
Maintenance	31
Cleaning	31
Long-term care	36
Storing your dishwasher	36

Troubleshooting	37
Check these solutions if your dishwasher...	37
Information codes	42
Cycle chart	44
Appendix	46
Helping the environment	46
Specifications	46
Warranty (U.S.A)	47
Warranty (CANADA)	50

Safety information

Congratulations on your new Samsung dishwasher. This manual contains important information on the installation, use, and care of your appliance. Please take time to read this manual to take full advantage of your dishwasher's many benefits and features.

What you need to know about the safety instructions

Warnings and Important Safety Instructions in this manual do not cover all possible conditions and situations that may occur. It is your responsibility to use common sense, caution, and care when installing, maintaining, and operating your dishwasher.

Important safety symbols

What the icons and signs in this user manual mean:

WARNING

Hazards or unsafe practices that may result in **severe personal injury or death**.

To reduce the risk of fire, explosion, electric shock, or personal injury when using your dishwasher, follow these basic safety precautions:

CAUTION

Hazards or unsafe practices that may result in **minor personal injury or property damage**.

NOTE

These warning signs are here to prevent injury to you and others.

Please follow them explicitly.

After reading this section, keep it in a safe place for future reference.

SAVE THESE INSTRUCTIONS

California Proposition 65 Warning

 **WARNING:** Cancer and Reproductive Harm -
www.P65Warnings.ca.gov.

WARNING

When using your dishwasher, follow basic precautions, including the following:

1. Read all instructions before using the dishwasher.
2. Use the dishwasher only for its intended function.
3. Use only detergents or wetting agents recommended for use in a dishwasher and keep them out of the reach of children.
4. When loading items to be washed:
 - locate sharp items so that they are not likely to damage the door seal, and
 - load sharp knives with the handles up to reduce the risk of cut-type injuries.
5. Do not wash plastic items unless they are marked "dishwasher safe" or the equivalent. For plastic items not so marked, check the manufacturer's recommendations.
6. Do not touch the HEATING ELEMENT during or immediately after use.
7. Do not operate your dishwasher unless all ENCLOSURE panels are properly in place.
8. Do not tamper with the controls.
9. Do not abuse, sit on, or stand on the door or dish rack of the dishwasher.
10. To reduce the risk of injury, do not allow children to play in or on the dishwasher.
11. Under certain conditions, hydrogen gas may be produced in a hot-water system that has not been used for two weeks or more. HYDROGEN GAS IS EXPLOSIVE. If the hot-water system has not been used for such a period, before using the dishwasher turn on all hot-water faucets and let the water flow from each for several minutes. This will release any accumulated hydrogen gas. As the gas is flammable, do not smoke or use an open flame during this time.
12. Remove the door to the washing compartment when removing an old dishwasher from service or discarding it.

SAVE THESE INSTRUCTIONS

Safety information

CAUTION

- After unpacking the dishwasher, keep the packaging out of the reach of children.
- The dishwasher is extremely heavy. Do not attempt to move or carry the dishwasher by yourself. Two or more people are needed to move a dishwasher and avoid potential injuries.
- As with any equipment using electricity, water, and moving parts, potential hazards exist.
- Do not install the dishwasher near electrical components. Keep the dishwasher away from open flames.
- Install and level your dishwasher on an uncarpeted floor that can support its weight.
- Your dishwasher must be properly grounded. Never connect it to an ungrounded outlet. See page 7 for more information on grounding your dishwasher.
- Connect the ground wire to the green ground connector in the terminal box.
- After the dishwasher is installed, check that the drain hose is properly connected and that there is no leakage from the hose connectors. If the drain hose is loose, it may cause property damage.
- The water supply line is susceptible to breakage. As time goes by, it becomes less flexible. Check the line periodically. If it is swollen, torn, cut, or there is a water leak, replace it immediately.
- To safely operate this appliance, familiarize yourself with its operations and exercise care when using it.
- Do not put gasoline, solvents, or other flammable materials inside the dishwasher. Do not wash dishes exposed to these materials.
- Keep your dishwasher detergent out of the reach of children. Detergent has an adverse effect on human organs. It contains elements for polishing and is corrosive. Avoid letting the detergent come into contact with your skin and eyes.
- Do not push or place pressure on the door when it is open, as this may damage the dishwasher or cause harm.
- Do not allow children to play in or on the dishwasher. They may harm themselves or damage the dishwasher.
- Disconnect the power cord (or set the circuit breaker to off) before servicing your dishwasher.
- Do not repair, replace, or service any part of your dishwasher yourself. Disassembly, repairs, and modifications are permitted by authorized service technicians only. Work done by an unauthorized person may void your warranty.

SAVE THESE INSTRUCTIONS

- Before disposing of your dishwasher, remove the door of the washing compartment or the door latch so that children or small animals cannot get trapped inside.
- If the dishwasher is left unused for an extended period of time, turn off the water supply.
- This dishwasher is intended for residential use only.

Before using your dishwasher

WARNING



Tip-Over Hazard

- Do not use the dishwasher until it is correctly installed.
- Do not push down on the dishwasher door when it is open.
- Do not place excessive weight on the dishwasher door when it is open.



Electric Shock Hazard

Failure to follow these instructions can result in death, fire, or electric shock:

- Electrically ground the dishwasher
- Connect the ground wire to the green ground connector in the junction box.
- Do not use an extension cord.

SAVE THESE INSTRUCTIONS



Before you start

Be sure to have your installer follow these instructions closely so that your new dishwasher works properly and that you're not at risk of injury when washing dishes.

Before you start

Unpacking your dishwasher

- Once your new dishwasher has been delivered to you, carefully unpack it and check for any damage.
If the dishwasher has been damaged, make note of it on the waybill and keep a copy. Do not install the dishwasher, and contact Samsung Customer Service at the number listed on the next page.
- If there is no damage to the product, you can proceed with the installation. If you are going to install it yourself, make sure to read through the installation guide and follow the directions inside.
- After unpacking your dishwasher, keep the packaging out of the reach of children to ensure their safety.



Checking parts

When your dishwasher has been unpacked, make sure you've received all the parts shown below.

If your dishwasher was damaged during shipping, or if you do not have all the parts, contact **Samsung Customer Service at 1-800-SAMSUNG (726-7864)**.

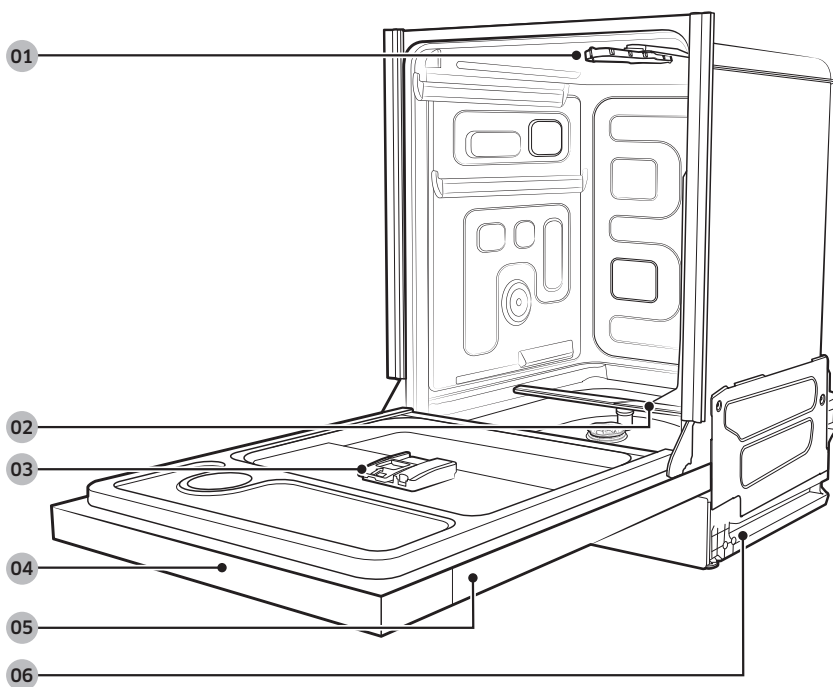

01 Top nozzle

02 Lower nozzle

03 Dispenser

04 Control panel

05 Door

06 Base

Before you start

Before you start

Accessories

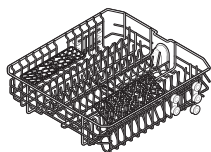

Upper rack



Lower rack

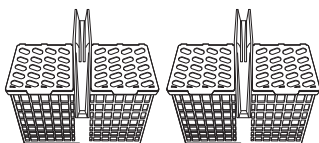

Cutlery rack (2)

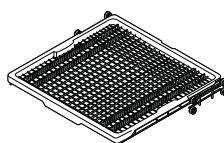

3rd rack (DW80DG55** only)

CAUTION

- Do not wash items that are covered with ash, sand, wax, lubricating grease, or paint. These materials will damage the dishwasher. Ash does not dissolve and will spread inside the dishwasher.
- Remove food remains such as bones, fruit seeds, etc. and waste such as toothpicks, paper napkins, etc. from your dishes. Food remains and waste can make noise, cause the dishwasher to malfunction, and damage your dishes and dishwasher.

Unsuitable items for the dishwasher

WARNING

Wash only items such as glass, porcelain, and cutlery which the manufacturer states is dishwasher safe. Do not wash aluminium (for example grease filters). The dishwasher may damage aluminium, or in extreme cases, cause a severe chemical reaction.

Do not wash the following items in the dishwasher.

- Copper, brass, tin, ivory, and aluminium items or items with adhesive
- Non-heat resistant plastics
- Craft items, antiques, valuable vases, and decorative glassware
- Pottery or glazed-ceramic items
- Wooden cutlery and crockery or items with wooden parts. (Including silver & gold)
- Delicate glassware or glassware containing lead crystal. Clouding may occur on the glassware after frequent washing.
- Silver cutlery, crockery or items with silver parts.

NOTE

Silverware that has contacted food containing sulphur may become discoloured. Food with sulphuric content include egg yolks, onions, mayonnaise, mustard, fish, fish brine, and marinades.

Using your dishwasher

Basic use of racks

Adjusting the height of the upper rack

You can adjust the height of the upper rack in your Samsung dishwasher so that the lower rack can accommodate larger sized dishes. Depending on where you set the upper rack height, the lower rack can accommodate plates up to 14 in. (36 cm) in diameter and the upper rack can be accommodated plates up to 12 in. (30 cm) in diameter.

DW80DG55 / DW80DG52 series

To adjust the height of the upper rack, follow these steps:

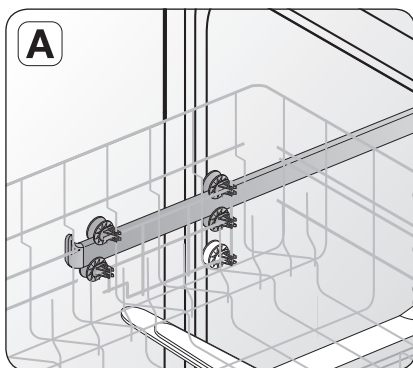

1. Remove the upper rack following the directions in **Removing the Upper Rack** below.
2. If you want to lower the upper rack, re-install the rack as shown in Figure A to the right.
3. If you want to raise the upper rack, re-install the rack as shown in Figure B to the right.

⚠ CAUTION

Recommended adjusting the height of the upper rack before loading dishes into the rack. If you adjust the the rack after loading the dishes, you may damage the dishes.

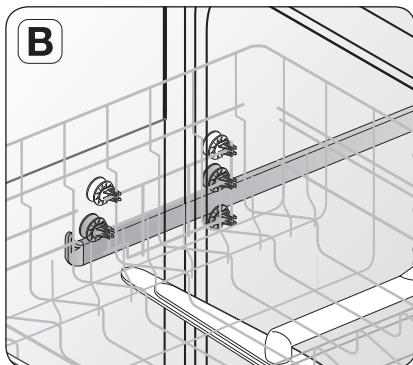

Removing the upper rack

Pull the upper rack towards the front and then remove it by lifting it up slightly and pulling it towards the front. See the illustrations below.

⚠ CAUTION

While the upper rack is removable, it must be installed for the dishwasher to operate properly.

If you attempt to operate the dishwasher without the rack, noise will occur and the dishwasher will perform poorly.

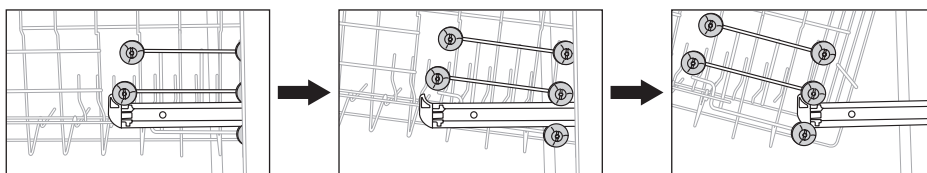

Step 1.

Step 2.

Step 3.

Using your dishwasher

Loading dishes

Loading the lower rack

The lower rack has been especially designed for dinner dishes, soup bowls, plates, pots, lids, casserole dishes, and plates.

Load large items such as pans and pots into the dishwasher so their open sides face downwards. Recommended loading cups, stemware, and small plates into the upper rack. See the recommended loading patterns below.

Using your dishwasher

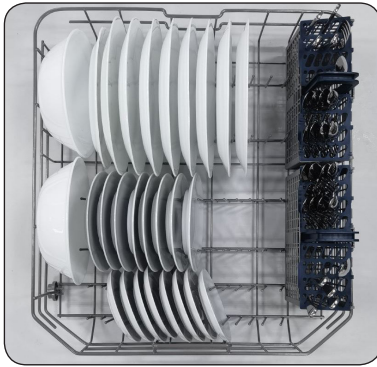

8 place settings

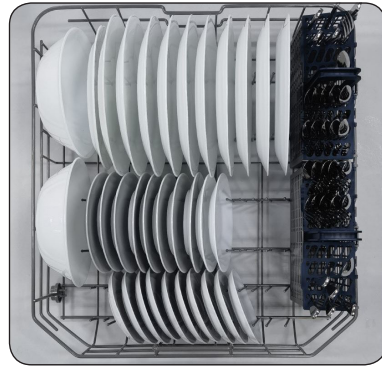

10 place settings

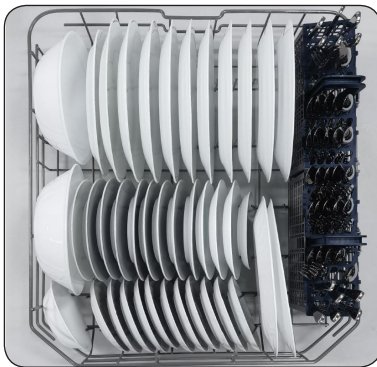

12 place settings



Loading the upper rack

The upper rack has been designed for small plates, mugs, glasses, and plastic items marked "dishwasher safe". Load your plates into the dishwasher in two half rows, so that the front of each plate faces the back of the plate in front of it, and the open sides of the plates at the center of the dishwasher face each other. See the illustrations below.

Make sure the loaded dishes do not interfere with the rotation of the nozzle which is located at the bottom of the upper rack. (Check this by rotating the nozzle by hand.)

When loading dishes, pull the upper rack out sufficiently so you can load it without striking the counter above.

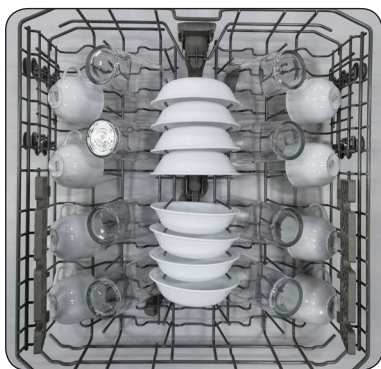

8 place settings

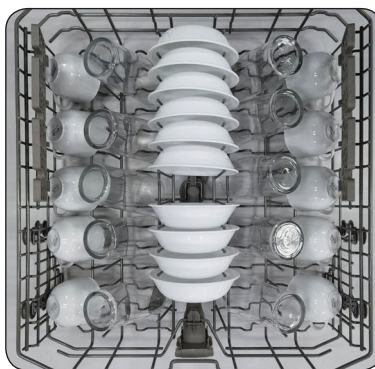

10 place settings

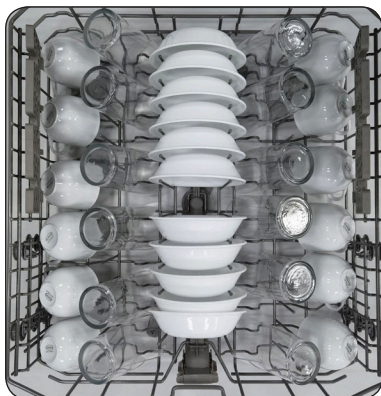

12 place settings





Using your dishwasher

Using the glass support

The glass support is used for cups, small items, and long cookware, and especially suited for wine glasses. Hang wine glasses onto the pegs of the cup shelves. Fold the glass support back when it is not being used.

CAUTION

- Do not adjust the level of the upper rack with the glass support propped up. This will make it impossible to push the glass support in the upper rack.
- Check whether cups are interfering with the 3rd rack when pushing in the upper rack after loading cups onto the glass support. Cups may be damaged or displaced.

Loading the 3rd Rack (applicable models only)

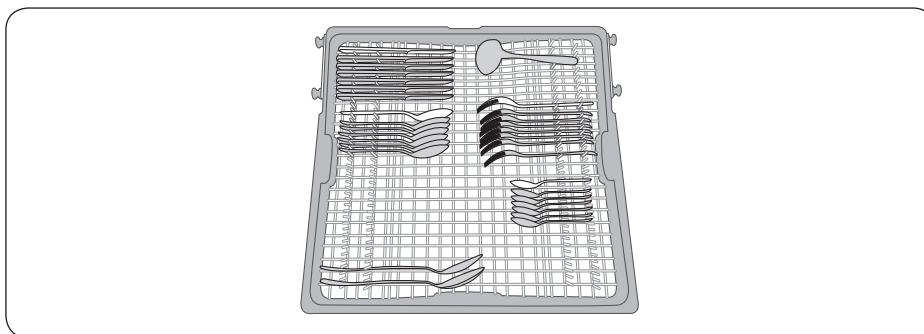

The 3rd rack is best suited for flatware and cooking or serving utensils. Use it with the spoon stands in the lower basket. You can load cutlery and utensils in the 3rd rack or the spoon stands in the lower basket.

Removing the 3rd rack

The entire cutlery rack can be removed if more space is needed on the upper rack for larger items.

* When loading the cutlery and utensils onto the cutlery rack, make sure they do not interfere with the top nozzle of the rack. If they interfere, remove the cutlery pad and try again.





Loading the Cutlery rack

The cutlery rack consists of two compartments.

You can place each knife, spoon, or fork separately into the spoon stands in the basket's covers to prevent chipping and discoloration. See the illustrations below.

You can use the cutlery rack with the cover open. Refer to the illustration on the left.



Left



Right

8 place settings



Left



Right

10 place settings



Left



Right

12 place settings





Using your dishwasher

The spoon stands as seen from above with the suggested placement of cutlery items. Match the numbers in the diagram to the numbers in the list of cutlery items below.

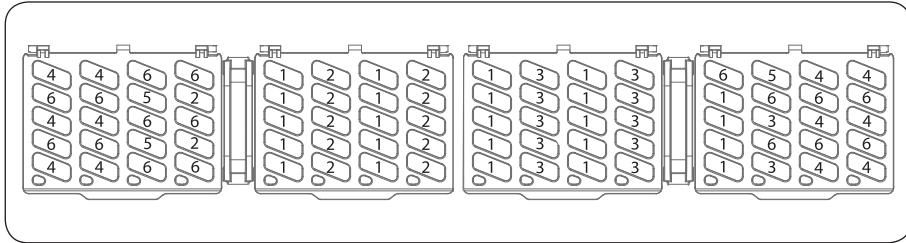

Using your dishwasher

NOTE

Do NOT let any item extend through the bottom. Do not load chopsticks in this rack. Chopsticks should be loaded on the 3rd rack.

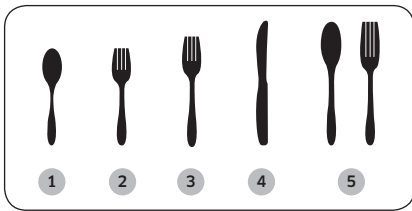

1. Tea spoons
2. Salad forks
3. Dinner forks
4. Knives
5. Serving spoons and Serving forks
6. Remaining items



Detergent guidelines

All dishwasher cycles require detergent in the detergent compartment. Apply detergent as appropriate for the selected cycle to ensure best performance.

⚠ WARNING

- Do not consume dishwasher detergent. Avoid breathing in detergent fumes. Dishwasher detergent contains irritants and caustic chemicals that can induce respiratory conditions. If you have consumed dishwasher detergent or inhaled detergent fumes, seek medical attention immediately.
- Keep dishwasher detergent out of children's reach.

⚠ CAUTION

Use dishwasher detergent only. Other types of detergent produce excessive foam, which may decrease the dishwasher's performance or cause it to malfunction.

Filling the detergent dispenser

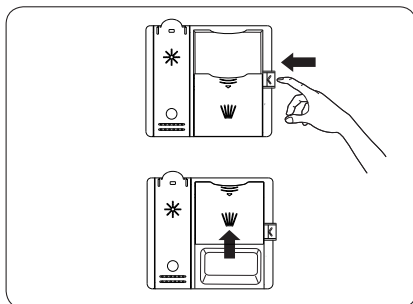

1. Open the detergent dispenser flap by pushing the detergent dispenser release button.

📄 NOTE

The flap is always open at the end of a washing cycle.

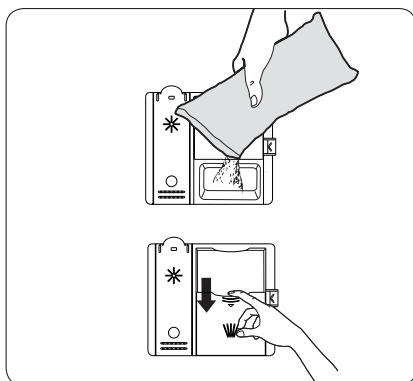

2. Add the recommended amount of detergent to the main wash detergent compartment.
3. Close the flap by pressing it down.

Using your dishwasher

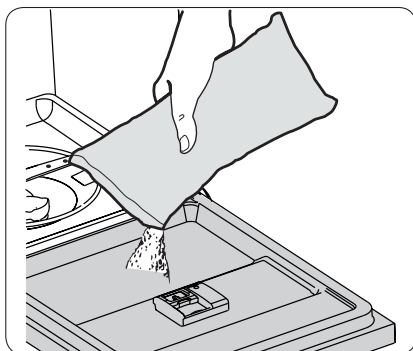

4. For better cleaning result, pour a small amount (about 15 g) of detergent onto the door. The additional detergent will be used during the pre-wash phase.

The cover opens automatically to dispense the detergent during the wash.

Cycle	Amount of detergent	
	Main wash dispenser	Onto the door for pre-wash
Auto, Normal	3/4 oz (20 g)	1/3 oz (10 g)
Heavy, Express 60'	1 oz (30 g)	1/2 oz (15 g)
Delicate	3/4 oz (20 g)	1/5 oz (5 g)

NOTE

The numbers inside the dispenser refer to grams.

Rinse aid

Rinse aid improves the drying performance of the dishwasher. When the Rinse Refill indicator lights up on the control panel, refill with rinse aid. Only use liquid rinse aid. Powdered rinse aid will clog the compartment opening and cause the dishwasher to malfunction.

CAUTION

- Do not apply any type of detergent to the rinse aid compartment.
- Do not over fill the compartment. Excessive rinse aid may overflow during a cycle.

Filling the rinse aid reservoir

Your dishwasher has been designed to use liquid rinse aid only.

Using a powdered rinse aid will clog the reservoir opening and cause the dishwasher to malfunction. Rinse aid improves the drying performance of the dishwasher.

⚠ CAUTION

Do not add regular detergent to the rinse aid reservoir.

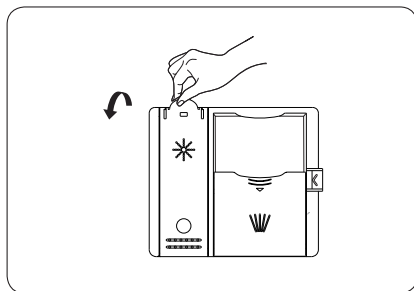

1. Open the rinse aid reservoir cap.

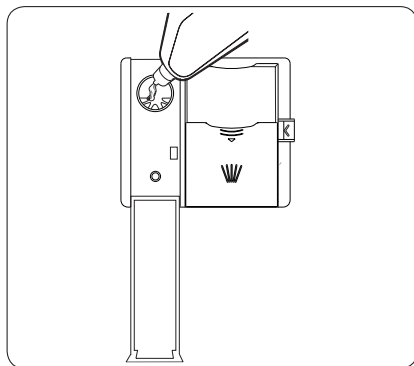

2. Fill the rinse aid reservoir with rinse aid.

📖 NOTE

Use the viewing port when filling the rinse aid reservoir.

⚠ CAUTION

- Do not fill the reservoir above the full level indicator.
- Excess rinse aid can overflow during the wash cycle.

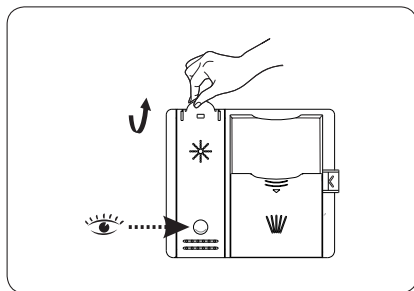

3. View the amount of rinse aid in the reservoir through the clear viewing port. Stop adding when the reservoir reaches the full level.
4. Close the rinse aid reservoir cap.

Using your dishwasher

Touchpad responsiveness

To prevent the touch-enabled controls from losing responsiveness, follow these instructions.

Using your dishwasher

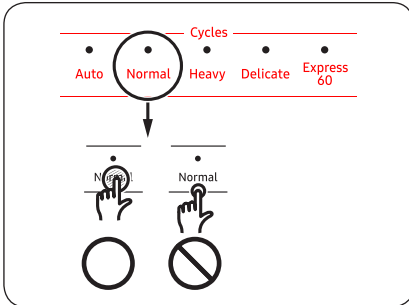

- Touch the center of each button with one finger.
- Do not touch more than one button at a time, except as directed.
- Clean the surface of the control panel regularly with a soft, damp cloth.

Operations

WARNING

To reduce the risk of fire, electric shock, or injury to persons, read the IMPORTANT SAFETY INSTRUCTIONS before operating this appliance.

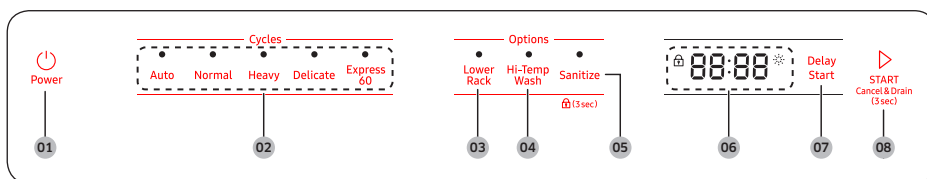

Control panel



01 Power	When you press the Power button, the Cycle On light for the most recently started cycle turns on. When the selected cycle is complete, the dishwasher powers off automatically.
02 Cycle Selector	Select the appropriate wash cycle depending on the soil level of your dishes. After you select a cycle, the Cycle On light for that cycle lights. If you want to change the cycle once it has started, press the Power button. Then, turn on the dishwasher again and select a new cycle.
03 Lower Rack	If selected, only the lower rack nozzle is activated to reduce both the cycle time and power consumption. Use this cycle to wash a small load of dishes or glasses in the lower rack.
04 Hi-Temp Wash	Raises the main wash temperature to improve cleaning for loads containing tough, baked-on food.  NOTE Hi-Temp Wash is not available for the Delicate cycle.

Operations

Operations



<p>05 Sanitize / Control Lock </p>	<p>With the Sanitize option selected, the water temperature is increased to 163 °F (73 °C) in the final rinse cycle for high temperature sanitization.</p> <p>If you select the Sanitize option, the "Sanitize" lamp blinks when the water temperature reaches the sanitary temperature (over 157 °F (69 °C)), and then remains illuminated until the Sanitize option ends.</p> <p>When you open the door or press the Power button, the "Sanitize" lamp turns off.</p> <p>Control Lock allows you to lock the buttons on the control panel so children cannot accidentally start the dishwasher by pressing the buttons on the panel.</p> <p>To lock and unlock the buttons on the control panel, press and hold Sanitize for 3 seconds when the power is on.</p> <p> NOTE</p> <p>Sanitize is not available for the Delicate cycle.</p> <p>Only Normal cycle with the Sanitize option has been designed to meet the requirements for soil removal and sanitization efficacy in NSF 184. Certified residential dishwashers are not intended for licensed food establishments.</p> <p>For the Sanitize mode, the amount of detergent as $\frac{3}{4}$ oz (20 g) in Main wash dispenser and $\frac{1}{3}$ oz (10 g) on the door for pre-wash is used.</p>
<p>06 Display</p>	<p>Displays information about the current cycle including the cycle time, remaining time, Delay Start settings, and other cycle-specific information.</p> <p>If a problem occurs during operation, an information code will appear with a warning sound. Refer to the information codes on page 42.</p>
<p>07 Delay Start</p>	<p>Delay a cycle for up to 24 hours in one-hour increments. To increase the delay start time, press or hold the Delay Start button. The hour displayed indicates the time at which the wash will start.</p> <ul style="list-style-type: none"> - After setting the delay time, press the Start button, and then close the door to start the cycle. - To change the delay time after the dishwasher has started, first turn the dishwasher off and turn it back on. Then, select a new cycle and change the delay time settings.

08 Start

To start a cycle, press the **Start** button before closing the door.
Cancel & Drain: To cancel a currently running cycle and drain the dishwasher, press and hold the **Start** button for three (3) seconds. Once the dishwasher is reset, select a cycle and option, and then press **Start** to restart the dishwasher.

Indicators



Control Lock indicator		Lights up if Control Lock is activated, and blinks if any button except for the Power button is pressed.
Rinse Refill indicator		Lights up if the dishwasher runs out of rinse aid.

Operations

Cycle overview

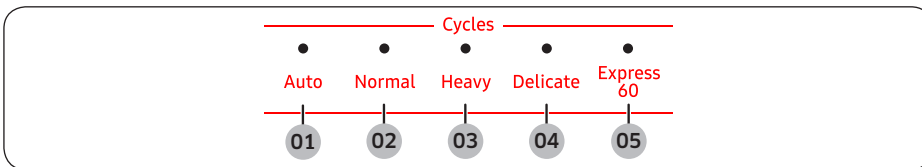

01 Auto	This cycle detects the level of soil and automatically initiates the optimal cycle after a few minutes of operation.
02 Normal	Use this cycle for normally soiled dishes. The energy-usage label is based on this cycle.
03 Heavy	Use this cycle for heavily soiled dishes.
04 Delicate	Use this cycle for soiled, fragile items such as fine glassware and crystal glass (wine glass). Do not use this cycle for other glassware because clouding or etching may occur.
05 Express 60'	Use this cycle when you need to wash dishes quickly. It takes about 1 hour.

Simple steps to start your dishwasher

1. Open the door, and then load the dishwasher. Make sure dishes are empty.
2. Place dishes into the upper and lower racks, unless you have selected Lower Rack.
3. Add detergent to the detergent dispenser. For better results, add rinse aid to the rinse aid compartment.

 **NOTE**

You should use rinse aid for better drying performance. You can further improve drying performance by also selecting the **Sanitize** option.

4. Press **Power**, and then select a cycle with necessary options (Lower Rack, Hi-Temp Wash, Sanitize).
If you change the cycle after selecting an option, the option is released.
5. Press **Start**, and then close the door within 3 seconds. The dishwasher starts the cycle after draining for a few seconds.

 **NOTE**

- To change the cycle after it has started, press and hold **Start** for 3 seconds to cancel the cycle. Then, select a new cycle.
- To resume after you have opened the door to stop the dishwasher while operating, simply press **Start** first, then close the door.

Operations

Settings

You can change the Sound, Rinse aid amount, and Auto Release™ Dry settings to your preference. To change the settings, press the **Sanitize** and **Delay Start** buttons simultaneously for 3 seconds. Press **Sanitize** to navigate through the sub menus, and then press **Delay Start** to confirm your changes.

Sound > Rinse aid amount > Auto Release™ Dry
U1/U0 > F1~F5 > A1/A0

After setting is finished, press **Power** button or **Sanitize** and **Delay Start** buttons.

Sound

Press **Sanitize** repeatedly until 'U1' or 'U0' is displayed. To mute the dishwasher, select 'U0', and then press **Delay Start**. To unmute, select 'U1', and then press **Delay Start**.

The factory default level is 'U1'.

Rinse aid amount

Press **Sanitize** until 'F1~F5' is displayed. The higher the number, the more rinse aid the dishwasher uses. To improve drying performance, select a higher number.

If your dishes appear discolored after a wash, switch to a lower number.

The factory default level is 'F4'.

Auto Release™ Dry

The Auto Release™ Dry function, which is designed to improve drying performance, automatically opens the dishwasher's door 1 to 15 minutes before a cycle ends.

You can enable or disable Auto Release™ Dry by using the Setting Mode which is described as shown below.

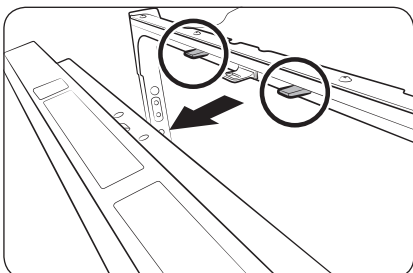

Press **Sanitize** until 'A1' or 'A0' is displayed. Then, press **Delay Start** to enable (A1) or disable (A0) Auto Release™ Dry. The factory default level is 'A1'.

NOTE

- Once the door opens on the Auto Release™ Dry mode, the door cannot be closed manually for the next 2 minutes.
- Disabling (A0) "Auto Release™ Dry" can affect the drying results. Enable (A1) "Auto Release™ Dry" for better drying result.
- After a cycle is complete, the door automatically opens to let steam out. This is normal and not a product malfunction.



Operations

Special features

Delay Start

You can delay the cycle starting time up to 24 hours in 1-hour increments. To increase the delay time, press **Delay Start**. The hour displayed indicates the time at which the cycle will start.

1. Open the door, and then load the dishwasher.
2. Press **Delay Start**, and then press or hold **Delay Start** to change the time in 1-hour increments.
3. Close the door, and then press **Start**.

NOTE

To change the delay time once the dishwasher has started, press **Power** and then restart the dishwasher.

Touch Controls

Touch controls allow you to operate the dishwasher easily.

- They are convenient to operate, requiring only a soft touch.
- Have a simple and stylish design.
- Are easy to clean.

NOTE

If you have children or you want to clean the Control Interface, recommended activating the Control Lock feature to lock the control buttons.

Control Lock

To prevent children from playing with the dishwasher, Control Lock locks all button controls except for **Power**.

- To activate Control Lock, press and hold **Sanitize** for 3 seconds. With Control Lock activated, you cannot select a cycle or option, or start an operation.
- To deactivate Control Lock, press and hold **Sanitize** again for 3 seconds.
- Control Lock remains active after the dishwasher restarts. To cancel Control Lock, you must deactivate it first.



Maintenance

Cleaning

Keep the dishwasher clean to improve performance, reduce unnecessary repairs, and lengthen its lifecycle.

Exterior

Clean spills on the surface of the dishwasher as they occur. Use a soft, damp cloth on the control panel to gently wipe away spills and dust.

CAUTION

- Do not use benzene, wax, thinner, chlorine bleach, alcohol, or other chemical substances. These materials may discolour the surface of the dishwasher and cause stains.
- The dishwasher has electric parts inside. Do not sprinkle water directly onto the dishwasher. Protect electrical components from coming in contact with water.
- For a stainless-steel door panel, clean using a stainless steel cleaner for home appliances and a clean, soft cloth.

Interior

Clean the interior of the dishwasher on a regular basis to remove any dirt or food particles. Wipe inside the dishwasher and inside the door with a wet dishcloth. To maintain optimum cleanliness, recommended running the Self Clean cycle periodically with the dishwasher empty.

To keep the cutlery pad clean, turn it over after each use. To remove white spots and odors from the cutlery pad, run the Self Clean cycle with the dishwasher empty and no detergent until the cutlery pad flushes. Then, stop the cycle and put an 8-ounce cup of white vinegar into the lower basket. Close the door, and then resume the cycle.

Use a damp cloth to remove lime scale or grease deposits inside the dishwasher. Alternatively, apply some detergent, and then run an empty cycle using the highest rinse temperature.

CAUTION

- Do not remove the front seal (the long rubber seal enclosing the opening of the dishwasher). The seal keeps the inner side of the dishwasher sealed.

Maintenance

Nozzles

To prevent the nozzles from being clogged or if the nozzles are clogged, remove and clean each nozzle. Use caution when removing the nozzles as they may break.

Top nozzle

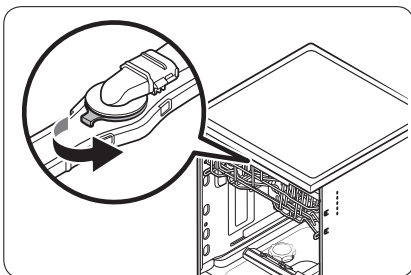

1. Open the door, then pull out the upper rack. The top nozzle is visible on the top.
2. Turn counter clockwise and remove the **nozzle cap**, then remove the nozzle.
3. Unclog and clean the nozzle.
4. Reinsert the nozzle, then tighten the cap clockwise.
5. Rotate the nozzle by hand to make sure the nozzle is engaged correctly.

Upper nozzle

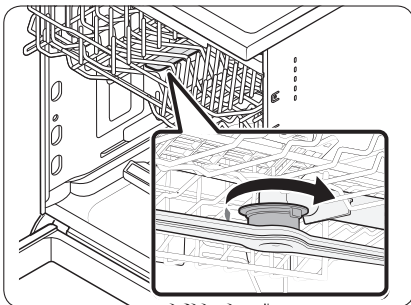

1. Open the door, then pull out the upper rack to reveal the upper nozzle.
2. Loosen and remove the nut, then remove the nozzle.
3. Unclog and clean the nozzle.
4. Reinsert the nozzle, then tighten the nut by hand.
5. Rotate the nozzle by hand to make sure the nozzle is engaged correctly.

Lower nozzle

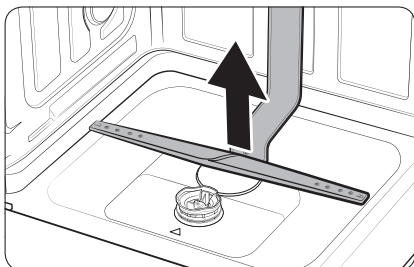

1. Open the door, then pull out the lower rack. The lower nozzle is visible on the bottom.
2. Unclog and clean the nozzle.
3. Reinsert the nozzle.
4. Rotate the nozzle by hand to make sure the nozzle is engaged correctly.

Filter

Recommended cleaning the filter every month.

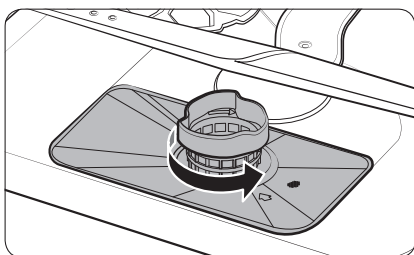

1. Open the door, then remove the lower rack first.
2. Turn the filter handle counterclockwise to unlock the Coarse filter.

Maintenance

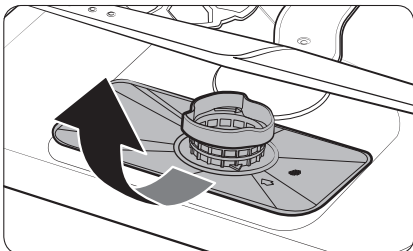

3. Remove the Coarse filter, then the cylindrical micro filter underneath.

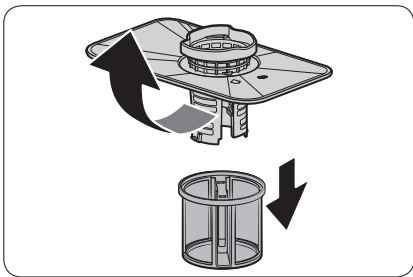

4. Remove any dirt and impurities from the micro filter and the Coarse filter.
5. Rinse both filters with running water, and then dry well.

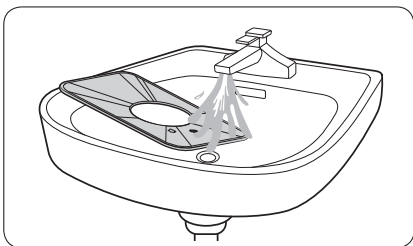
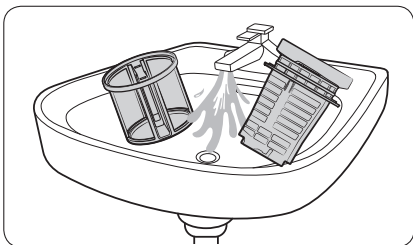

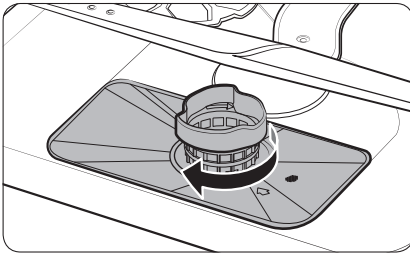

6. Reinsert the filter, and then the Coarse filter.
7. Turn the filter handle clockwise to lock.

⚠ CAUTION

Make sure the Coarse filter is closed properly. A loose cover can reduce the filtering performance.

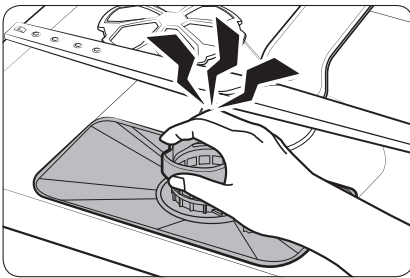

⚠ CAUTION

When removing the filter, the hand can be caught between the rotor and filter.

Maintenance

Long-term care

If you are not using the dishwasher for an extended period of time, first drain the unit completely, and then disconnect the water hose. Shut off the water supply valve and the circuit breaker. Water remaining in the hoses or the internal components can damage the dishwasher.

Storing your dishwasher

If you need to store your dishwasher for an extended period of time, first drain and disconnect it. If water remains in the hoses and internal components, you can damage the dishwasher.

After draining and disconnecting the dishwasher, be sure to turn off the water supply valve and circuit breaker.

Troubleshooting

Check these solutions if your dishwasher...

Problem	Possible cause	Solution
Will not start.	The door is not closed completely.	<ul style="list-style-type: none"> Check if the door is latched and closed completely. Check whether the Upper Rack is properly joined to the Duct Nozzle. Also, check if the Upper Rack is crooked or unbalanced.
	The Start button was not pressed.	<ul style="list-style-type: none"> Check the information code on page 42 that appears on the display.
	Doesn't operate at all.	<ul style="list-style-type: none"> Make sure the power cord is connected properly.
	The water supply does not work.	<ul style="list-style-type: none"> Check if the water supply valve is open. Check if the supplied water pressure is between 20 and 120 psi (between 140 and 830 kPa).
	The Control Panel is locked.	<ul style="list-style-type: none"> Unlock the Control Lock, (See page 30.)
	A circuit breaker is open.	<ul style="list-style-type: none"> Reset the circuit breaker.
An operation or cycle is taking too long.	The dishwasher is connected to a cold water supply.	<ul style="list-style-type: none"> Check if the water supply line is connected to a cold water supply. To work properly, the dishwasher must be connected to a hot water supply. (If connected to a cold water supply, additional time is required to heat the cold water.)

Troubleshooting

Problem	Possible cause	Solution
<p>There are food particles remaining on dishes. (Not cleaning properly.)</p>	The cycle selected was unsuitable.	<ul style="list-style-type: none"> Select a cycle according to the number and soil level of the dishes, as directed in this manual.
	The water temperature is low.	<ul style="list-style-type: none"> Connect the water supply line to a hot water supply. For best performance, the temperature of the supplied water should be 120 °F (49 °C).
	Low water pressure.	<ul style="list-style-type: none"> The water pressure should be between 20 and 120 psi (140-830 kPa).
	The water is too hard. (water hardness)	<ul style="list-style-type: none"> Use a commercial dishwasher cleaner. Use high-quality, fresh detergent with rinse aid.
	Dishwasher detergent was not used.	<ul style="list-style-type: none"> Use automatic dishwasher detergent. Recommended a powder type or multi-function tablet dishwasher detergent.
	Detergent remains in the dispenser.	<ul style="list-style-type: none"> Make sure large items such as cookie sheets, cutting boards, or containers, etc. are not blocking the detergent dispenser and preventing it from opening properly. Rearrange the dishes so they do not interfere with detergent dispenser operation.

Problem	Possible cause	Solution
There are food particles remaining on dishes. (Not cleaning properly.)	There is no rinse aid.	<ul style="list-style-type: none"> • Check the dispenser and add rinse aid. • Use liquid type rinse aid.
	A nozzle is clogged.	<ul style="list-style-type: none"> • Clean the nozzle. See page 33.
	The dishes are improperly loaded. Too many dishes have been loaded.	<ul style="list-style-type: none"> • Rearrange the dishes so they do not interfere with nozzle rotation and detergent dispenser operation. • Load only an appropriate number of dishes. • Load your dishes as recommended. (See page 14.)
	The filters are clogged or not correctly fastened. (Food soils remain on the filter.)	<ul style="list-style-type: none"> • Scrape food from dishes prior to loading. (Do not pre-rinse.) • Clean the filter. (See page 33.) • Make sure the filters are correctly fastened.
	Less water than required is supplied.	<ul style="list-style-type: none"> • Check if the supplied water pressure is between 20 and 120 psi (between 140 and 830 kPa).
Leaves glasses with a light film.	The water supplied is hard and too much detergent was used.	<ul style="list-style-type: none"> • Underload the dishwasher and use a rinse aid to minimize this.
	Aluminum dishes were included in the wash load.	<ul style="list-style-type: none"> • Remove the marks on the dishes using a low sensitivity cleaner.
Leaves a yellow or brown film on the inside of the dishwasher.	This is caused by coffee and tea soils.	<ul style="list-style-type: none"> • Remove the soils using a spot cleaner. • Use a cycle with a higher temperature.

Troubleshooting

Problem	Possible cause	Solution
Does not dry dishes well.	There is no rinse aid in the dispenser or not enough rinse aid was used.	<ul style="list-style-type: none"> • Check the dispenser and add rinse aid. • Use a liquid type rinse aid. • Check the rinse aid settings.
	The temperature of the water is low when the dishwasher is running.	<ul style="list-style-type: none"> • Connect the water supply line to a hot water supply. • Use rinse aid with the Sanitize option.
	Too many dishes have been loaded.	<ul style="list-style-type: none"> • Proper loading of items can affect drying. • Load your dishes as recommended. (See page 14.)
	Glasses and cups with concave bottoms hold water. This water may spill onto other items when you unload.	<ul style="list-style-type: none"> • After finishing the cycle, empty the lower rack first and then the upper rack. This will prevent water dripping from the upper rack onto the dishes in the lower rack.
	Auto Release™ Dry is turned off.	<ul style="list-style-type: none"> • Turn Auto Release™ Dry on.
	Multiple detergent tablets were used without selecting the Sanitize option.	<ul style="list-style-type: none"> • Select the Sanitize option or use rinse aid.
Has a bad odor.	Water was left over from an incomplete cycle.	<ul style="list-style-type: none"> • Clean the dishwasher by running the Heavy cycle with the dishwasher empty and no detergent.
	The Drain Hose is obstructed.	<ul style="list-style-type: none"> • Contact a qualified service technician to remove any obstruction from the drain hose.
	The dishwasher is not used daily or soiled dishes are left in unit too long.	<ul style="list-style-type: none"> • With the dishwasher empty and no detergent, place a glass with 8 ounces of vinegar upright into the lower rack, and then run a Heavy cycle.

Problem	Possible cause	Solution
Is too noisy.	Sound is generated when the dispenser cover is open and the drain pump is operating in an early stage.	<ul style="list-style-type: none"> This is normal operation.
	The dishwasher is not leveled.	<ul style="list-style-type: none"> Ensure the dishwasher is leveled properly.
	Foreign material (a screw, a plastic piece) is in the pump chamber.	<ul style="list-style-type: none"> Contact a qualified service technician to remove foreign material from the pump chamber.
	There is a 'chopping' sound because a nozzle is bumping against the dishes.	<ul style="list-style-type: none"> Rearrange the dishes.
	Less water than required is supplied.	<ul style="list-style-type: none"> Check if the supplied water pressure is between 20 and 120 psi (between 140 and 830 kPa).
Does not have a smoothly rotating nozzle.	Nozzle holes are clogged with food particles.	<ul style="list-style-type: none"> Clean the nozzle holes. (See page 33.)
	The nozzle is blocked by a dish or pot and cannot rotate.	<ul style="list-style-type: none"> After placing the dishes into the racks, rotate the nozzles by hand to check whether any of the dishes interfere with them.
Water won't pump out of the dishwasher.	The drain is clogged.	<ul style="list-style-type: none"> Contact a qualified service technician to remove any obstruction from the drain hose and check the drain pump operation.
Has a bent upper rack after dishes are loaded.	The dishes are not loaded properly.	<ul style="list-style-type: none"> Load your dishes as recommended. (See page 14.)
Cannot close the door.	Auto Release™ Dry mode is in operation.	<ul style="list-style-type: none"> Once the door opens in the Auto Release™ Dry mode, the door cannot be closed manually for the next 2 minutes. You may close the door after 2 minutes.

Troubleshooting

Information codes

The Control Panel displays information codes to help you understand what is occurring with your dishwasher.

Code	Action
LC	Leakage check / Overflow check <ul style="list-style-type: none">If a leak occurs on the water supply valve connection, close the water supply valve and go to your house circuit breaker panel, set the dishwasher's circuit breaker switch to off, and then contact the installer to fix. If the problem continues, contact an authorized Samsung service center.After closing the water supply valve, check if there is any drainage problem or leak problem.
4C	Water supply check. <ul style="list-style-type: none">Check if the water supply valve is closed or clogged, or is frozen. Also check if the supplied water pressure is less than required. If the problem continues, close the water supply valve, and then contact an authorized Samsung service center.
5C	Drain check. <ul style="list-style-type: none">After closing the water supply valve, check whether the drain hose is clogged or folded. Also, check whether the drain hole inside the sump is clogged. If the problem continues, contact an authorized Samsung service center.
HC	High temperature heating check. <ul style="list-style-type: none">Functional check. With the dishwasher empty, add detergent, and then run a cycle. If the problem continues, go to your house circuit breaker panel, set the dishwasher's circuit breaker switch to off, and then contact an authorized Samsung service center.
3C	Pump operation check. <ul style="list-style-type: none">Functional check. Turn off the dishwasher and try to start it again. If the problem continues, contact an authorized Samsung service center.
PC	Zone wash function check. <ul style="list-style-type: none">Functional check. Turn off the dishwasher and try to start it again. If the problem continues, contact an authorized Samsung service center.



Code	Action
1C	Low-water level check <ul style="list-style-type: none">• Check if the filter is clogged.• Make sure to use dishwasher detergent.• Make sure that the dishes are loaded evenly.• Turn the dishwasher off and turn it on again. Then, try again.

For any codes not listed above, call 1-800-SAMSUNG (726-7864).



Cycle chart

Cycle		Auto	Normal	Heavy
Cycle sequence		Prewash ▶ Mainwash ▶ Rinse ▶ Hot Rinse ▶ Dry ▶ End	Prewash ▶ Mainwash ▶ Rinse ▶ Hot Rinse ▶ Dry ▶ End	Prewash ▶ Mainwash ▶ Rinse ▶ Hot Rinse ▶ Dry ▶ End
Temp [°F (°C)]	Main wash	113-140 (45-60)	108-136 (42-58)	146 (63)
	Hot Rinse *Sanitize 163 °F (73 °C)	144-149 (62-65)	140-144 (60-62)	149 (65)
Water consumption [gal (ℓ)]		2.6-5.1 (9.7-19.2)	2.6-5.1 (9.7-19.2)	5.1 (19.2)
Cycle time (min)		111-138	105-150	152
Available Options	Lower Rack	0	0	0
	Hi-Temp Wash	0	0	0
	Sanitize	0	0	0
	Delay Start	0	0	0

Cycle chart

Cycle		Delicate	Express 60'
Cycle sequence		Prewash ▶ Mainwash ▶ Rinse ▶ Hot Rinse ▶ Dry ▶ End	Prewash ▶ Mainwash ▶ Rinse ▶ Hot Rinse ▶ Dry ▶ End
Temp [°F (°C)]	Main wash	122 (50)	131 (55)
	Hot Rinse *Sanitize 163 °F (73 °C)	140 (60)	131 (55)
Water consumption [gal (ℓ)]		4.2 (16)	3.4 (12.9)
Cycle time (min)		112	60
Available Options	Lower Rack	0	0
	Hi-Temp Wash	X	0
	Sanitize	X	0
	Delay Start	0	0

- When you select the **Auto** or **Normal** cycle, running the **Prewash** and **Rinse** cycles depends on the soil level of the load.
- The water consumption and wash time varies depending on the steps or options you add, and on the pressure and temperature of the supplied water.
- When you select any options, the cycle time can be changed.
- It is stated that the actual water temperature may differ from the declared cycle temperature.

Cycle chart

Appendix

Helping the environment

- Your dishwasher is manufactured from recyclable materials. If you decide to dispose of it, please observe local waste disposal regulations. Cut off the power cord so that the appliance cannot be connected to a power source.
- Remove the door so that animals and small children cannot get trapped inside the appliance.
- Do not exceed the detergent quantities recommended in the detergent manufacturers' instructions.

Specifications

MODEL	DW80DG5500SR / DW80DG5200SR	
Type	Built-in Dishwasher	
Power	120 V / 60 Hz AC only, 15 A circuit breaker	
Wash capacity	15 place settings	
Used water pressure	20-120 psi (140-830 kPa)	
Rated power usage	Wash Motor	60-100 W
	Heater	1000 W
Dimensions (Width × Depth × Height)	23 ⁷ / ₈ × 24 ³ / ₄ × 33 ⁷ / ₈ in. (605 × 627 × 860 mm)	
Weight (Unpacked)	DW80DG5500**: 83.8 lb (38 kg) DW80DG5200**: 79.4 lb (36 kg)	

Warranty (U.S.A)

SAMSUNG DISHWASHER

LIMITED WARRANTY TO ORIGINAL CONSUMER PURCHASER WITH PROOF OF PURCHASE AND/OR PROOF OF DELIVERY

This SAMSUNG brand product, as supplied and distributed by SAMSUNG ELECTRONICS AMERICA, INC. (SAMSUNG) and delivered new, in the original carton to the original consumer purchaser, is warranted by SAMSUNG against manufacturing defects in materials or workmanship for the following limited warranty periods, starting on the date of delivery to the original consumer purchaser:

One (1) year parts and labor

Five (5) years, Printed Circuit Board, Racking and Stainless Door Liner & Tub for leakage (Parts Only)

This limited warranty is valid only on products purchased and used in the United States that have been installed, operated, and maintained according to the instructions attached to or furnished with the product. To receive warranty service, the purchaser must contact SAMSUNG at the address or phone number provided below for problem determination and service procedures. Warranty service can only be performed by a SAMSUNG authorized service center. The original dated bill of sale or proof of delivery must be presented upon request to SAMSUNG or SAMSUNG's authorized service center to receive warranty service.

SAMSUNG will provide in-home service within the contiguous United States during the warranty period at no charge, subject to availability of SAMSUNG authorized servicers within the customer's geographic area. If the product is located in an area where service by a SAMSUNG authorized servicer is not available, you may be responsible for a trip charge or required to bring the product to a SAMSUNG authorized service center for service.

To receive in-home service, product must be unobstructed and accessible to the service agent.

During the applicable warranty period, a product will be repaired, replaced, or the purchase price refunded, at the sole option of SAMSUNG. SAMSUNG may use new or reconditioned parts in repairing a product, or replace the product with a new or reconditioned product. Replacement parts and products are warranted for the remaining portion of the original product's warranty or ninety (90) days, whichever is longer. All replaced parts and products are the property of SAMSUNG and you must return them to SAMSUNG.

Warranty (U.S.A)

Warranty (U.S.A)

This limited warranty covers manufacturing defects in materials or workmanship encountered in normal household, noncommercial use of this product and shall not cover the following: damage that occurs in shipment, delivery, installation, and uses for which this product was not intended; damage caused by unauthorized modification or alteration of the product; product where the original factory serial numbers have been removed, defaced, changed in any way, or cannot be readily determined; cosmetic damage including scratches, dents, chips, and other damage to the product's finishes; damage caused by abuse, misuse, pest infestations, accident, fire, floods, or other acts of nature or God; damage caused by use of equipment, utilities, services, parts, supplies, accessories, applications, installations, repairs, external wiring or connectors not supplied or authorized by SAMSUNG; damage caused by incorrect electrical line current, voltage, fluctuations and surges; damage caused by failure to operate and maintain the product according to instructions; in-home instruction on how to use your product; and service to correct installation not in accordance with electrical or plumbing codes or correction of household electrical or plumbing (that is house wiring, fuses, or water inlet hoses).

The cost of repair or replacement under these excluded circumstances shall be the customer's responsibility.

Visits by an authorized servicer to explain product functions, maintenance or installation are not covered by this limited warranty. Please contact SAMSUNG at the number below for assistance with any of these issues.

EXCLUSION OF IMPLIED WARRANTIES

IMPLIED WARRANTIES, INCLUDING THE IMPLIED WARRANTIES OF MERCHANTABILITY OR FITNESS FOR A PARTICULAR PURPOSE, ARE LIMITED TO ONE YEAR OR THE SHORTEST PERIOD ALLOWED BY LAW. Some states do not allow limitations on how long an implied warranty lasts, so the above limitations or exclusions may not apply to you. This warranty gives you specific rights, and you may also have other rights, which vary from state to state.

LIMITATION OF REMEDIES

YOUR SOLE AND EXCLUSIVE REMEDY IS PRODUCT REPAIR, PRODUCT REPLACEMENT, OR REFUND OF THE PURCHASE PRICE AT SAMSUNG'S OPTION, AS PROVIDED IN THIS LIMITED WARRANTY. SAMSUNG SHALL NOT BE LIABLE FOR SPECIAL, INCIDENTAL OR CONSEQUENTIAL DAMAGES, INCLUDING BUT NOT LIMITED TO TIME WAY FROM WORK, HOTELS AND/OR RESTAURANT MEALS, REMODELING EXPENSES, LOSS OF REVENUE OR PROFITS, FAILURE TO REALIZE SAVINGS OR OTHER BENEFITS REGARDLESS OF THE LEGAL THEORY ON WHICH THE CLAIM IS BASED, AND EVEN IF SAMSUNG HAS BEEN ADVISED OF THE POSSIBILITY OF SUCH DAMAGES. Some states do not allow exclusion or limitation of incidental or consequential damages, so the above limitations or exclusions may not apply to you. This warranty gives you specific rights, and you may also have other rights, which vary from state to state.

SAMSUNG does not warrant uninterrupted or error-free operation of the product. No warranty or guarantee given by any other person, firm, or corporation with respect to this product shall be binding on SAMSUNG.

To obtain warranty service, please contact SAMSUNG at:

In USA

Samsung Electronics America, Inc.
85 Challenger Road
Ridgefield Park, NJ 07660
1-800-SAMSUNG (726-7864)
www.samsung.com/us/support

Warranty (U.S.A)

Warranty (CANADA)

SAMSUNG DISHWASHER

LIMITED WARRANTY TO ORIGINAL PURCHASER

This SAMSUNG brand product, as supplied and distributed by SAMSUNG ELECTRONICS CANADA, INC. (SAMSUNG) and delivered new, in the original carton to the original consumer purchaser, is warranted by SAMSUNG against manufacturing defects in materials and workmanship for a limited warranty period of:

One (1) year parts and labor

Five (5) years, Printed Circuit Board, Racking and Stainless Door Liner & Tub for leakage (Parts Only)

This limited warranty begins on the original date of purchase, and is valid only on products purchased and used in the Canada. To receive warranty service, the purchaser must contact SAMSUNG for problem determination and service procedures. Warranty service can only be performed by a SAMSUNG authorized service center. The original dated bill of sale must be presented upon request as proof of purchase to SAMSUNG or SAMSUNG's authorized service center. SAMSUNG will provide in-home service during the warranty period at no charge, subject to availability within the contiguous Canada.

In home service is not available in all areas.

To receive in-home service, product must be unobstructed and accessible to the service agent.

SAMSUNG will repair, replace, or refund this product at our option and at no charge as stipulated herein, with new or reconditioned parts or products if found to be defective during the limited warranty period specified above. All replaced parts and products become the property of SAMSUNG and must be returned to SAMSUNG. Replacement parts and products assume the remaining original warranty, or ninety (90) days, whichever is longer.



This limited warranty covers manufacturing defects in materials and workmanship encountered in normal, noncommercial use of this product and shall not apply to the following: damage that occurs in shipment; delivery and installation; applications and uses for which this product was not intended; altered product or serial numbers; cosmetic damage or exterior finish; accidents, abuse, neglect, fire, water, lightning, or other acts of nature or God; use of products, equipment, systems, utilities, services, parts, supplies, accessories, applications, installations, repairs, external wiring or connectors not supplied or authorized by SAMSUNG that damage this product or result in service problems; incorrect electrical line voltage, fluctuations and surges; customer adjustments and failure to follow operating instructions, maintenance and environmental instructions that are covered and prescribed in the instruction book; product removal and reinstallation; problems caused by pest infestations. This limited warranty does not cover problems resulting from incorrect electric current, voltage or supply, light bulbs, house fuses, house wiring, cost of a service call for instructions, or fixing installation errors. SAMSUNG does not warrant uninterrupted or error-free operation of the product.

EXCEPT AS SET FORTH HEREIN, THERE ARE NO WARRANTIES ON THIS PRODUCT EITHER EXPRESS OR IMPLIED, AND SAMSUNG DISCLAIMS ALL WARRANTIES INCLUDING, BUT NOT LIMITED TO, ANY IMPLIED WARRANTIES OF MERCHANTABILITY, INFRINGEMENT OR FITNESS FOR A PARTICULAR PURPOSE. NO WARRANTY OR GUARANTEE GIVEN BY ANY PERSON, FIRM, OR CORPORATION WITH RESPECT TO THIS PRODUCT SHALL BE BINDING ON SAMSUNG. SAMSUNG SHALL NOT BE LIABLE FOR LOSS OF REVENUE OR PROFITS, FAILURE TO REALIZE SAVINGS OR OTHER BENEFITS, OR ANY OTHER SPECIAL, INCIDENTAL OR CONSEQUENTIAL DAMAGES CAUSED BY THE USE, MISUSE, OR INABILITY TO USE THIS PRODUCT, REGARDLESS OF THE LEGAL THEORY ON WHICH THE CLAIM IS BASED, AND EVEN IF SAMSUNG HAS BEEN ADVISED OF THE POSSIBILITY OF SUCH DAMAGES.

NOR SHALL RECOVERY OF ANY KIND AGAINST SAMSUNG BE GREATER IN AMOUNT THAN THE PURCHASE PRICE OF THE PRODUCT SOLD BY SAMSUNG AND CAUSING THE ALLEGED DAMAGE.

WITHOUT LIMITING THE FOREGOING, PURCHASER ASSUMES ALL RISK AND LIABILITY FOR LOSS, DAMAGE, OR INJURY TO PURCHASER AND PURCHASER'S PROPERTY AND TO OTHERS AND THEIR PROPERTY ARISING OUT OF THE USE, MISUSE, OR INABILITY TO USE THIS PRODUCT. THIS LIMITED WARRANTY SHALL NOT EXTEND TO ANYONE OTHER THAN THE ORIGINAL PURCHASER OF THIS PRODUCT, IS NONTRANSFERABLE AND STATES YOUR EXCLUSIVE REMEDY.



Warranty (CANADA)

Some states or provinces do not allow limitations on how long an implied warranty lasts, or the exclusion or limitation of incidental or consequential damages, so the above limitations or exclusions may not apply to you. This warranty gives you specific rights, and you may also have other rights, which vary from state to state or province to province.

To obtain warranty service, please contact SAMSUNG at:

In CANADA

Samsung Electronics Canada Inc.

2050 Derry Road West

Mississauga, Ontario L5N 0B9 Canada

1-800-SAMSUNG (726-7864)

www.samsung.com/ca/support (English)

www.samsung.com/ca_fr/support (French)

Memo

Memo

Memo

SAMSUNG



Scan the QR code* or visit
www.samsung.com/spsn
to view our helpful
How-to Videos and Live Shows

*Requires reader to be installed on your smartphone

bit.ly/samsungdishwashers

QUESTIONS OR COMMENTS?

COUNTRY	CALL	OR VISIT US ONLINE AT
U.S.A - Consumer Electronics	1-800-SAMSUNG (726-7864)	www.samsung.com/us/support
CANADA	1-800-SAMSUNG(726-7864)	www.samsung.com/ca/support (English) www.samsung.com/ca_fr/support (French)



Lave-vaisselle

Manuel d'utilisation

DW80DG55**, DW80DG52**



SAMSUNG

Table des matières

Consignes de sécurité	4
Ce que vous devez savoir sur les consignes de sécurité	4
Symboles de sécurité importants	4
Avant d'utiliser votre lave-vaisselle	7
Avant de commencer	8
Déballage du lave-vaisselle	8
Contrôle du contenu	9
Objets non adaptés au lave-vaisselle	11
Utilisation du lave-vaisselle	12
Utilisation de base des paniers	12
Recommandations relatives au produit de lavage	19
Sensibilité du pavé tactile	22
Opérations	23
Panneau de commande	23
Présentation des programmes	26
Étapes simples pour démarrer votre lave-vaisselle	27
Paramètres	28
Fonctions spéciales	30
Entretien	31
Nettoyage	31
Entretien sur le long terme	36
Entreposage de votre lave-vaisselle	36

Dépannage	37
Consultez ces solutions si vous rencontrez l'un des problèmes suivants avec votre lave-vaisselle.	37
Codes d'information	42
Tableau des programmes	44
Annexe	46
Protection de l'environnement	46
Caractéristiques techniques	46
Garantie (ÉTATS-UNIS)	47
Garantie (CANADA)	50

Consignes de sécurité

Félicitations pour l'acquisition de votre nouveau lave-vaisselle Samsung. Ce manuel contient des informations importantes concernant l'installation, l'utilisation et l'entretien de votre appareil. Veuillez le lire attentivement afin de profiter pleinement des nombreux avantages et fonctions qu'offre votre lave-vaisselle.

Ce que vous devez savoir sur les consignes de sécurité

Les avertissements et les consignes de sécurité importantes contenus dans ce manuel ne sont pas exhaustifs. Il est de votre responsabilité de faire appel à votre bon sens et de faire preuve de prudence et de minutie lors de l'installation, de l'entretien et de l'utilisation du lave-vaisselle.

Symboles de sécurité importants

Signification des icônes et des symboles utilisés dans ce manuel :

AVERTISSEMENT

Risques ou manipulations dangereuses susceptibles d'entraîner **des blessures graves, voire mortelles**. Afin de réduire les risques d'incendie, d'explosion, d'électrocution ou de blessures lors de l'utilisation du lave-vaisselle, vous devez respecter ces règles de sécurité de base :

ATTENTION

Les situations ou manipulations dangereuses pouvant entraîner **des blessures ou des dommages matériels**.

REMARQUE

Ces symboles d'avertissement visent à éviter que vous ou quelqu'un d'autre ne se blesse. Veuillez vous y conformer scrupuleusement.

Lorsque vous aurez terminé de lire ce manuel, conservez-le dans un endroit sûr afin de pouvoir le consulter ultérieurement.

CONSERVEZ CES INSTRUCTIONS



Avertissement de la Proposition 65 de la Californie

 **AVERTISSEMENT** : Risque de cancer et d'effets nocifs sur la reproduction - www.P65Warnings.ca.gov.

AVERTISSEMENT

Lorsque vous utilisez le lave-vaisselle, respectez les consignes de base suivantes :

1. Lisez toutes les consignes de sécurité avant d'utiliser le lave-vaisselle.
2. Utilisez le lave-vaisselle uniquement pour l'utilisation prévue.
3. Utilisez uniquement des produits de lavage et des produits mouillants spécialement conçus pour lave-vaisselle et maintenez-les hors de portée des enfants.
4. Lors du chargement d'objets à laver :
 - positionnez les objets tranchants de manière à ce qu'ils ne risquent pas d'endommager le joint de la porte et
 - chargez les couteaux tranchants avec le manche vers le haut afin de réduire le risque de coupures.
5. Ne lavez pas d'objets en plastique à moins qu'ils ne portent la mention « Lavable au lave-vaisselle » (ou équivalent). Pour les objets en plastique dépourvus de cette mention, consultez les recommandations du fabricant.
6. Ne touchez pas l'ÉLÉMENT CHAUFFANT pendant ou immédiatement après utilisation.
7. Ne faites jamais fonctionner le lave-vaisselle si tous les panneaux du CHÂSSIS ne sont pas en place.
8. Ne modifiez pas les boutons de commande.
9. Ne forcez pas, ne vous asseyez pas et ne marchez pas sur la porte ou les paniers du lave-vaisselle.
10. Afin de limiter les risques de blessures, ne laissez pas les enfants jouer dans ou sur le lave-vaisselle.
11. Dans certaines conditions, de l'hydrogène peut être généré dans un système d'eau chaude qui n'a pas été utilisé pendant deux semaines voire plus. L'HYDROGÈNE EST UN GAZ EXPLOSIF. Si le système d'eau chaude est resté inutilisé pendant une telle durée, avant d'utiliser le lave-vaisselle, ouvrez tous les robinets d'eau chaude et laissez l'eau couler plusieurs minutes. Cela permet d'évacuer l'hydrogène éventuellement présent. Le gaz étant inflammable, ne fumez pas et n'utilisez pas de flamme nue lors de cette opération.
12. Retirez la porte du compartiment de lavage d'un ancien lave-vaisselle avant de le rapporter du service de réparation ou de le mettre au rebut.

CONSERVEZ CES INSTRUCTIONS





Consignes de sécurité

ATTENTION

- Après déballage du lave-vaisselle, maintenez les emballages hors de portée des enfants.
- Le lave-vaisselle est très lourd. N'essayez pas de le déplacer ou de le soulever seul. Au minimum deux personnes sont nécessaires pour déplacer le lave-vaisselle et ainsi éviter tout risque de blessures.
- À l'instar de tout type d'équipement électrique, utilisant l'eau et comportant des parties mobiles, des risques potentiels existent.
- N'installez pas le lave-vaisselle près de composants électriques. Éloignez-le des flammes nues.
- Installez et mettez à niveau votre lave-vaisselle sur un sol non recouvert de moquette et capable de supporter son poids.
- Votre lave-vaisselle doit être correctement relié à la terre. Ne le branchez jamais à une prise non reliée à la terre. Reportez-vous à la page 7 pour plus d'informations sur la mise à la terre de votre lave-vaisselle.
- Connectez le fil de terre au connecteur de terre vert du bornier.
- Une fois le lave-vaisselle installé, vérifiez que le tuyau d'évacuation est correctement raccordé et que les raccords du tuyau ne présentent aucune fuite. Si le tuyau d'évacuation est mal fixé, cela risque d'entraîner des dégâts matériels.
- Le tuyau d'alimentation en eau est susceptible de se rompre. Avec le temps, il devient moins flexible. Vérifiez-le régulièrement. S'il est gonflé, craquelé, coupé ou s'il présente une fuite d'eau, remplacez-le immédiatement.
- Pour une utilisation sûre de cet appareil, il est fortement recommandé de vous familiariser avec ses fonctions et de rester vigilant lors de son utilisation.
- Ne mettez pas d'essence, de solvants ou autres matières inflammables dans le lave-vaisselle. Ne lavez pas d'objets ayant été exposés à ce type de matières.
- Maintenez le produit de lavage pour lave-vaisselle hors de la portée des enfants. Ce type de produits est dangereux pour la santé. Contenant des éléments de polissage, ils sont corrosifs. Évitez tout contact avec la peau ou les yeux.
- N'exercez aucune pression sur la porte lorsqu'elle est ouverte car cela risquerait d'endommager le lave-vaisselle et vous pourriez vous blesser.
- Ne laissez pas les enfants jouer dans ou sur le lave-vaisselle. Ils risqueraient de se blesser ou d'endommager le lave-vaisselle.
- Débranchez le cordon d'alimentation (ou coupez le disjoncteur) avant de procéder à l'entretien de votre lave-vaisselle.
- Ne réparez pas et ne remplacez pas vous-même les éléments du lave-vaisselle. Le démontage, les réparations et les modifications ne doivent être effectués que par des techniciens de maintenance agréés. Toute intervention de la part d'une personne non autorisée risque d'annuler la garantie.

CONSERVEZ CES INSTRUCTIONS



- Avant de mettre votre lave-vaisselle au rebut, retirez la porte du compartiment de lavage ou le loquet de la porte de manière à ce que des enfants ou de petits animaux ne puissent pas être emprisonnés à l'intérieur.
- Si le lave-vaisselle reste inutilisé pendant une période prolongée, coupez l'arrivée d'eau.
- Ce lave-vaisselle est prévu pour une utilisation privée uniquement.

Avant d'utiliser votre lave-vaisselle

AVERTISSEMENT



Risque de basculement

- N'utilisez pas le lave-vaisselle avant qu'il ne soit correctement installé.
- N'appuyez pas sur la porte du lave-vaisselle lorsque celle-ci est ouverte.
- Ne placez rien de trop lourd sur la porte du lave-vaisselle lorsque celle-ci est ouverte.



Risque d'électrocution

Le non-respect de ces consignes peut entraîner un incendie ou une électrocution et avoir des conséquences mortelles.

- Reliez le lave-vaisselle à la terre.
- Connectez le fil de terre au connecteur de terre vert de la boîte de jonction.
- N'utilisez pas de rallonge.

CONSERVEZ CES INSTRUCTIONS



Avant de commencer

Veillez à ce que votre installateur respecte soigneusement ces consignes afin de garantir le bon fonctionnement de votre lave-vaisselle et d'éviter tout risque de blessures lors de son utilisation.

Déballage du lave-vaisselle

- Après la livraison de votre nouveau lave-vaisselle, déballez-le soigneusement et vérifiez qu'il n'a pas été endommagé.
Si tel est le cas, précisez-le sur le bordereau de livraison et gardez-en une copie.
N'installez pas le lave-vaisselle et contactez le service client Samsung au numéro figurant sur la page suivante.
- Si l'appareil n'est pas endommagé, vous pouvez procéder à l'installation. Si vous effectuez vous-même l'installation, lisez d'abord le guide d'installation et suivez les instructions qui y figurent.
- Après déballage du lave-vaisselle, maintenez les emballages hors de portée des enfants pour des raisons de sécurité.



Contrôle du contenu

Une fois votre lave-vaisselle déballé, assurez-vous que vous avez reçu toutes les pièces illustrées ci-dessous.

Si votre lave-vaisselle a été endommagé lors du transport, ou si des pièces sont manquantes, contactez le service client Samsung au 1-800-SAMSUNG (726-7864).

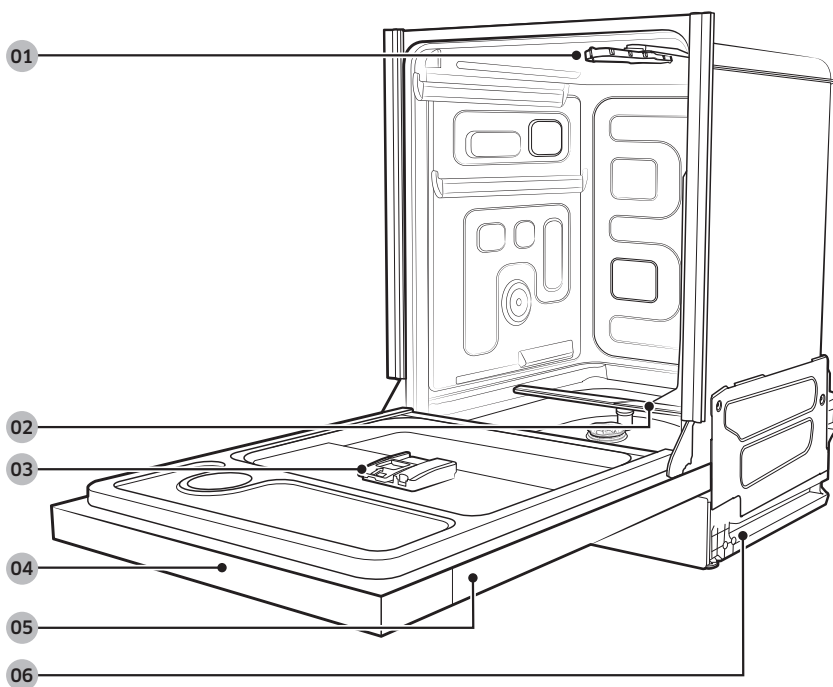

01 Gicleur supérieur

02 Gicleur inférieur

03 Réservoir

04 Panneau de commande

05 Porte

06 Base

Avant de commencer

Avant de commencer

Accessoires

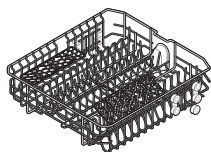

Panier supérieur

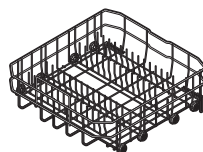

Panier inférieur

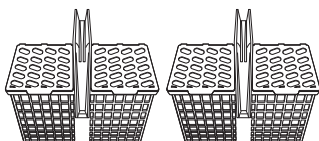

Panier à couverts (2)

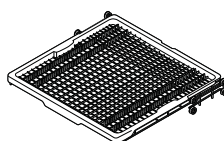

3^e panier (modèles DW80DG55** uniquement)

ATTENTION

- Ne lavez pas les objets recouverts de cendre, sable, cire, lubrifiant ou peinture. Ces matériaux endommageront le lave-vaisselle. La cendre ne se dissout pas et se répandra dans tout le lave-vaisselle.
- Retirez tous les résidus alimentaires (os, pépins, etc.) ainsi que les débris (cure-dents, serviettes en papier, etc.) de vos plats. Les résidus alimentaires et les débris peuvent faire du bruit, faire dysfonctionner le lave-vaisselle et endommager vos plats et votre lave-vaisselle.

Objets non adaptés au lave-vaisselle

AVERTISSEMENT

Lavez uniquement des objets en verre, en porcelaine et des couverts indiqués comme étant lavables au lave-vaisselle par le fabricant. Ne lavez pas d'objets en aluminium (des filtres à graisse, par exemple). Le lave-vaisselle risque d'endommager l'objet en aluminium et, dans les cas extrêmes, de provoquer une grave réaction chimique.

Ne lavez pas les objets suivants au lave-vaisselle :

- Les éléments en cuivre, laiton, étain, ivoire et aluminium ou les éléments comportant un adhésif.
- Éléments en plastique ne résistant pas à la chaleur
- Éléments faits à la main, antiquités, vases de valeur et verrerie décorative
- Éléments de poterie ou en céramique glaçurée
- Couverts en bois et vaisselle ou éléments comportant des parties en bois. (Y compris en argent et en or)
- Verrerie délicate ou verrerie contenant du cristal au plomb. Des marbrures peuvent se produire sur la verrerie après de nombreux lavages.
- Couverts en argent, vaisselle ou éléments comportant des parties en argent.

REMARQUE

Les articles en argent qui sont rentrés en contact avec des aliments contenant du soufre risquent de se décolorer. Les aliments avec une teneur en soufre incluent les jaunes d'œufs, les oignons, la mayonnaise, la moutarde, le poisson, le poisson en saumure et les marinades.

Utilisation du lave-vaisselle

Utilisation de base des paniers

Réglage de la hauteur du panier supérieur

Vous pouvez régler la hauteur du panier supérieur de votre lave-vaisselle Samsung de manière à pouvoir placer des plats de plus grande taille dans le panier inférieur. Selon la hauteur choisie pour le panier supérieur, le panier inférieur peut accueillir des assiettes de 14 po (36 cm) de diamètre et le panier supérieur, des assiettes de 12 po (30 cm) de diamètre.

Série DW80DG55 / DW80DG52

Pour régler la hauteur du panier supérieur, procédez comme suit :

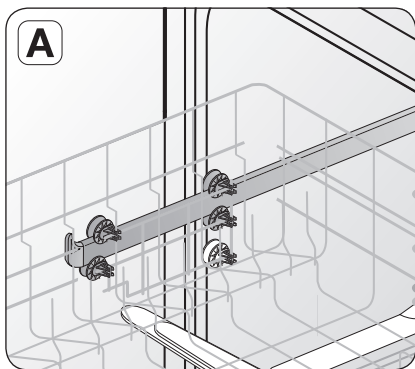

1. Retirez le panier supérieur en suivant les instructions de la partie **Retrait du panier supérieur** ci-après.
2. Si vous souhaitez abaisser le panier supérieur, réinstallez-le comme illustré sur la figure A à droite.
3. Si vous souhaitez remonter le panier supérieur, réinstallez-le comme illustré sur la figure B à droite.

⚠ ATTENTION

Nous vous conseillons de régler la hauteur du panier supérieur avant d'y charger la vaisselle. Dans le cas contraire, vous risquez d'endommager cette dernière.

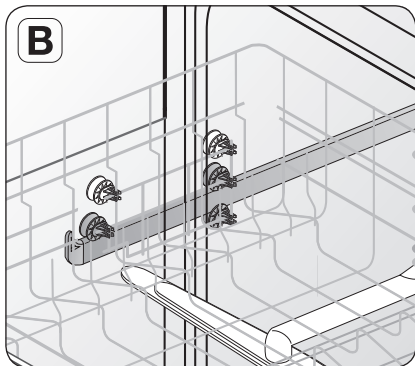

Retrait du panier supérieur

Tirez le panier supérieur vers vous, puis retirez-le en le soulevant doucement tout en continuant à le tirer vers l'avant. Reportez-vous aux illustrations ci-dessous.

⚠ ATTENTION

Bien que le panier supérieur soit amovible, il doit être installé pour que le lave-vaisselle fonctionne correctement.

Si vous tentez de faire fonctionner l'appareil sans le panier, il sera bruyant et ne fonctionnera pas correctement.

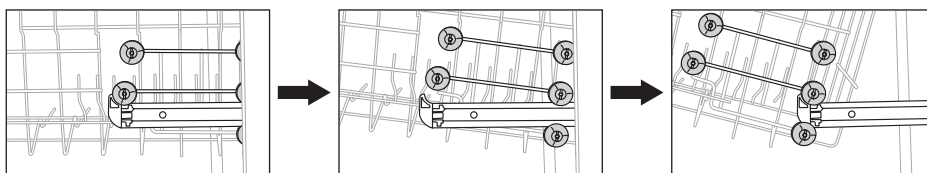

Étape 1.

Étape 2.

Étape 3.

Utilisation du lave-vaisselle

Chargement de la vaisselle

Chargement du panier inférieur

Il a été spécialement conçu pour accueillir la vaisselle de table, les bols, les assiettes, les casseroles, les couvercles et les plats.

Chargez les objets volumineux (poêles, casseroles) face intérieure tournée vers le bas. Il est conseillé de charger les tasses, les verres à pied et les soucoupes dans le panier supérieur.

Reportez-vous aux modèles de chargement conseillés ci-dessous.

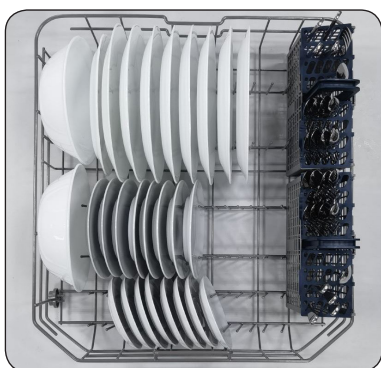

8 couverts



10 couverts

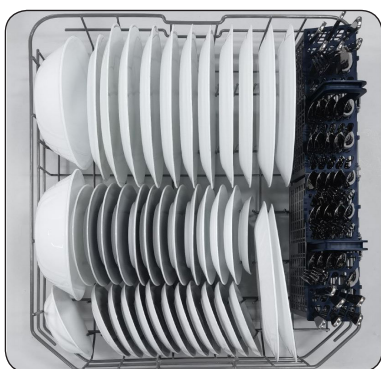

12 couverts



Chargement du panier supérieur

Le panier supérieur est conçu pour accueillir les soucoupes, les tasses, les verres et les objets en plastique portant la mention « lavable au lave-vaisselle ». Placez vos assiettes dans le lave-vaisselle sur deux demi-rangées, de sorte que le dessus de chaque assiette soit face au-dessous de l'assiette de devant et que les côtés ouverts des assiettes soient au centre du lave-vaisselle, face à face. Reportez-vous aux illustrations ci-dessous.

Assurez-vous que la vaisselle n'empêche pas le gicleur situé sous le panier supérieur de tourner. (Vérifiez en faisant tourner le gicleur manuellement.)

Lorsque vous chargez la vaisselle, tirez suffisamment le panier supérieur de façon à pouvoir le remplir sans heurter le haut du lave-vaisselle.

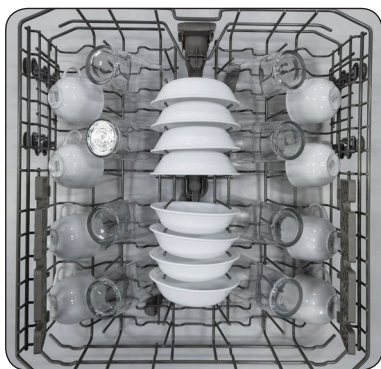

8 couverts

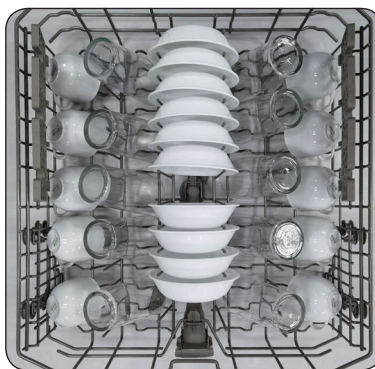

10 couverts

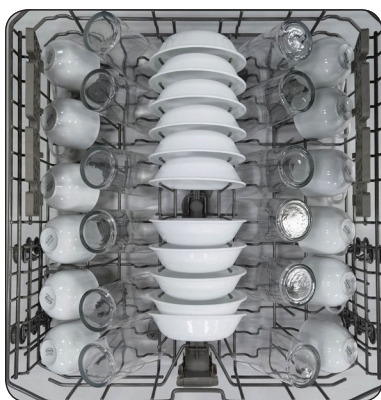

12 couverts



Utilisation du lave-vaisselle

Utilisation du porte-verres

Le porte-verres est utilisé pour les tasses, petits objets et ustensiles longs, notamment les verres à vin. Glissez les verres à vin dans les encoches des clayettes à tasses. Repliez le porte-verres si vous ne souhaitez pas vous en servir au cours d'un lavage.

⚠ ATTENTION

- N'ajustez pas le niveau du panier supérieur avec le porte-verres maintenu vers le haut. Il vous sera impossible de pousser le porte-verres dans le panier supérieur.
- Vérifiez s'il y a des tasses qui interfèrent avec le 3^e panier lorsque vous repliez le panier supérieur après avoir chargé des tasses sur le porte-verres. Les tasses risqueraient de s'abîmer ou de se déplacer.

Chargement du 3^e panier (modèles applicables uniquement)

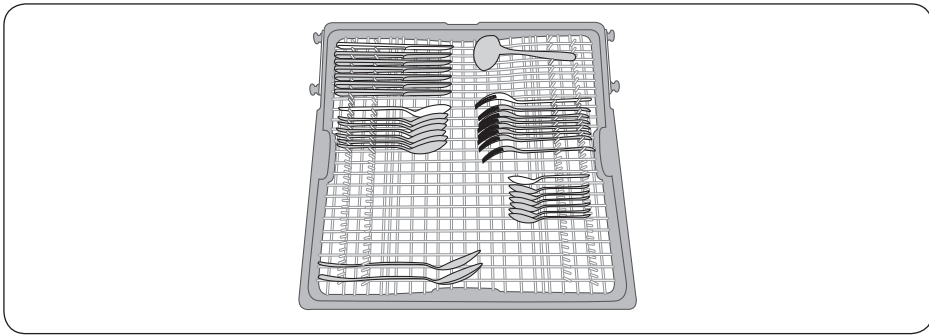

Le 3^e panier est mieux adapté pour la vaisselle plate ou les ustensiles de cuisson et de service. Utilisez-le avec le support à couverts dans le panier inférieur. Vous pouvez placer les couverts et ustensiles dans le 3^e panier ou sur le support à couverts dans le panier inférieur.

Retrait du 3^e panier

Le panier à couverts entier peut être retiré si vous avez besoin de plus d'espace sur le panier supérieur pour des éléments plus grands.

* Lors du chargement des couverts et ustensiles sur le panier à couverts, assurez-vous qu'ils n'interfèrent pas avec le gicleur supérieur du panier. S'ils interfèrent avec lui, retirez la grille à couverts et réessayez.



Chargement du panier à couverts

Le panier à couverts est divisé en deux compartiments.

Vous pouvez placer chaque couteau, cuillère ou fourchette séparément dans le support à couverts du panier pour éviter tout écaillage ou décoloration. Reportez-vous aux illustrations ci-dessous.

Vous pouvez utiliser le panier à couverts avec le couvercle ouvert. Reportez-vous à l'illustration de gauche.



Gauche



Droite

8 couverts



Gauche



Droite

10 couverts



Gauche



Droite

12 couverts

Utilisation du lave-vaisselle





Utilisation du lave-vaisselle

Suggestion de disposition des couverts dans le panier (vue de dessus). À chaque couvert correspond un numéro (consultez le schéma ci-dessous).

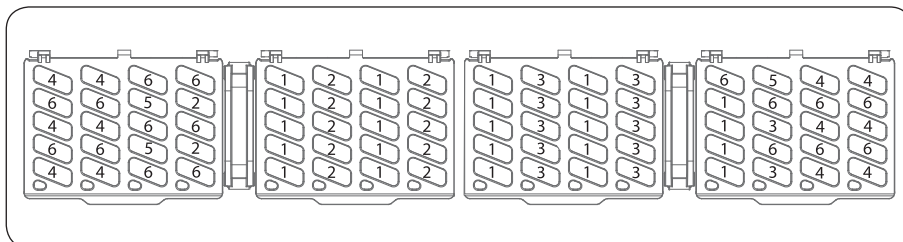

REMARQUE

NE laissez JAMAIS un couvert dépasser par le bas. Ne chargez pas de baguettes dans ce panier. Les baguettes doivent être chargées dans le 3^e panier.

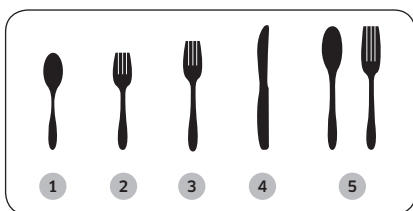

1. Cuillères à café
2. Fourchettes à salade
3. Fourchettes de table
4. Couteaux
5. Cuillères de service et Fourchettes de service
6. Autres



Recommandations relatives au produit de lavage

Tous les programmes du lave-vaisselle nécessitent la présence de produit de lavage dans le compartiment dédié. Appliquez le produit vaisselle comme indiqué pour le programme sélectionné afin d'obtenir les meilleures performances.

⚠ AVERTISSEMENT

- N'ingérez pas de produit pour lave-vaisselle. Évitez de respirer les vapeurs du produit de lavage. Le produit de lavage contient des produits chimiques corrosifs et irritants pouvant provoquer des problèmes respiratoires. Si vous avez ingéré du produit de lavage ou si vous avez inhalé des vapeurs, consultez immédiatement un médecin.
- Gardez le produit de lavage hors de portée des enfants.

⚠ ATTENTION

Utilisez uniquement du produit de lavage pour lave-vaisselle. Les autres types de produit de lavage produisent trop de mousse, ce qui peut diminuer les performances du lave-vaisselle ou provoquer son dysfonctionnement.

Remplissage du réservoir de produit de lavage

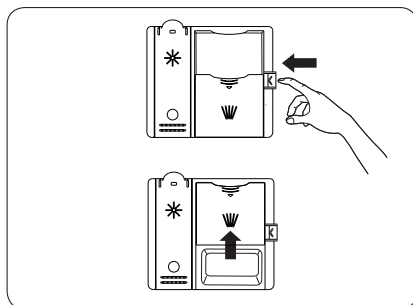

1. Ouvrez le couvercle du réservoir de produit de lavage en appuyant sur le bouton de libération du réservoir.

📖 REMARQUE

Le couvercle est toujours ouvert à la fin d'un programme de lavage.

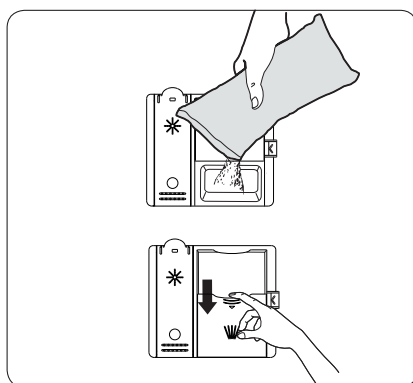

2. Ajoutez la quantité recommandée de produit dans le compartiment de produit de lavage principal.
3. Fermez le couvercle en appuyant dessus.

Utilisation du lave-vaisselle

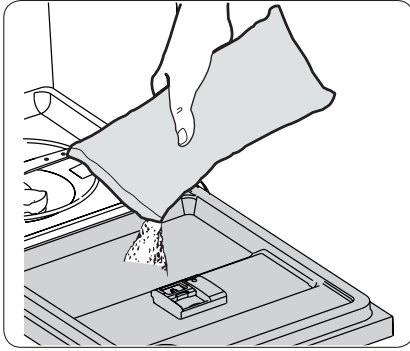

4. Pour obtenir de meilleurs résultats de lavage, versez une petite quantité (environ 15 g) de produit de lavage sur la porte. Le produit de lavage supplémentaire sera utilisé pendant la phase de pré-lavage.

Le couvercle s'ouvrira automatiquement pour déverser le produit dans la machine au cours du lavage.

Programme	Quantité de produit de lavage	
	Réservoir de lavage principal	Dans la porte pour le pré-lavage
Auto (Automatique), Normal	3/4 oz (20 g)	1/3 oz (10 g)
Heavy (Intense), Express 60' (Express 60 min)	1 oz (30 g)	1/2 oz (15 g)
Delicate (Délicat)	3/4 oz (20 g)	1/5 oz (5 g)

REMARQUE

Les chiffres figurant sur le réservoir sont en grammes.

Produit de rinçage

Le produit de rinçage améliore la performance de séchage du lave-vaisselle. Lorsque le voyant Remplissage de produit de rinçage s'allume sur le panneau de commande, remplissez le réservoir de produit de rinçage. Utilisez uniquement du produit de rinçage liquide. L'utilisation d'un produit de rinçage en poudre entraînera le colmatage de l'ouverture du compartiment et provoquera le dysfonctionnement du lave-vaisselle.

ATTENTION

- Ne remplissez pas le compartiment de produit de rinçage avec du produit de lavage.
- Ne remplissez pas trop le compartiment. Un excès de produit de rinçage peut déborder au cours d'un programme.

Remplissage du réservoir de produit de rinçage

Votre lave-vaisselle est conçu pour être utilisé uniquement avec du produit de rinçage liquide. Utiliser du produit de rinçage en poudre entraînera le colmatage de l'ouverture du réservoir et provoquera le dysfonctionnement du lave-vaisselle. Le produit de rinçage améliore la performance de séchage du lave-vaisselle.

⚠ ATTENTION

N'ajoutez pas de produit de lavage classique dans le réservoir de produit de rinçage.

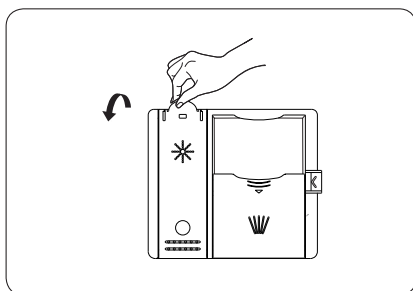

1. Ouvrez le couvercle du réservoir de produit de rinçage.

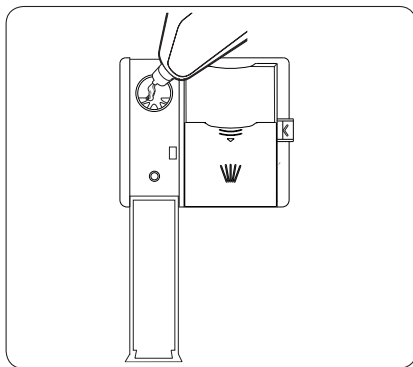

2. Remplissez le réservoir avec du produit de rinçage.

📖 REMARQUE

Utilisez l'orifice de visualisation lors du remplissage du réservoir de liquide de rinçage.

⚠ ATTENTION

- Ne remplissez pas le réservoir au-delà de l'indicateur de niveau maximal.
 - Si vous en mettez trop, le produit de rinçage peut déborder au cours du programme de lavage.
3. Regardez à travers l'orifice de visualisation transparent pour vérifier la quantité de produit de rinçage présente dans le réservoir. Arrêtez d'ajouter du produit lorsque le réservoir est plein.
 4. Fermez le couvercle du réservoir de produit de rinçage.

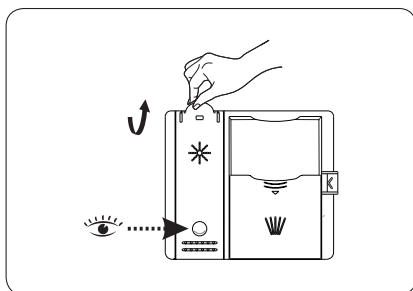

Utilisation du lave-vaisselle

Sensibilité du pavé tactile

Afin de ne pas réduire la sensibilité des touches permettant de commander les fonctions, suivez ces instructions.

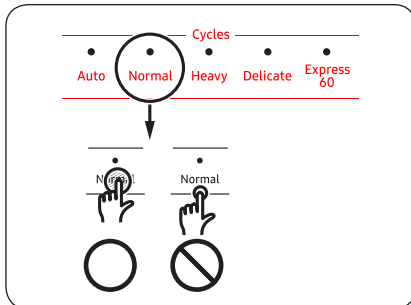

- Appuyez bien au centre de chaque bouton avec un doigt.
- Veillez à ne pas appuyer sur plus d'un bouton à la fois, sauf en cas de directive contraire.
- Nettoyez régulièrement la surface du panneau de commande avec un chiffon doux et humide.

Opérations

⚠ AVERTISSEMENT

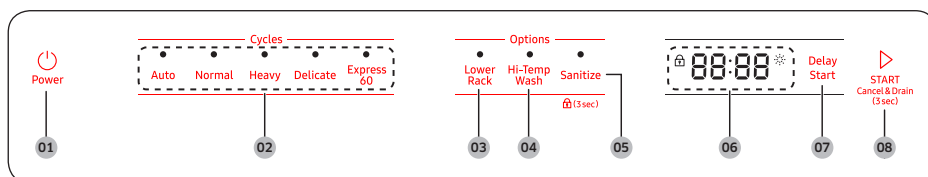

Afin de réduire les risques d'incendie, d'électrocution ou de blessures, lisez les CONSIGNES DE SÉCURITÉ IMPORTANTES avant de faire fonctionner cet appareil.

Panneau de commande



01 Power (Marche/Arrêt)	Lorsque vous appuyez sur le bouton Power (Marche/Arrêt) , le voyant d'activité du dernier programme démarré s'allume. Lorsque le sélecteur de programme a terminé sa course, le lave-vaisselle s'éteint automatiquement.
02 Sélecteur de programme	Cette option vous permet de sélectionner le programme de lavage approprié en fonction du degré de salissure de votre vaisselle. Après avoir sélectionné un programme, le voyant d'activité correspondant au programme s'allume. Si vous voulez changer le programme après l'avoir démarré, appuyez sur le bouton Power (Marche/Arrêt) . Puis rallumez le lave-vaisselle et sélectionnez un autre programme.
03 Lower Rack (Panier inférieur)	Si cette option est sélectionnée, seul le gicleur du panier inférieur est activé pour réduire à la fois la durée et la consommation d'énergie. Utilisez ce programme pour nettoyer une petite quantité de vaisselle ou des verres dans le panier inférieur.
04 Hi-Temp Wash (Lavage à haute température)	Augmente la température de lavage principale pour améliorer le nettoyage de la vaisselle salie par des résidus de cuisson tenaces. REMARQUE L'option Hi-Temp Wash (Lavage à haute température) n'est pas disponible pour le programme Delicate (Délicat).

Opérations



<p>05 Sanitize (Assainissement) / Verrouillage du panneau de commande </p>	<p>Lorsque l'option Sanitize (Assainissement) est sélectionnée, la température de l'eau monte à 163 °F (73 °C) lors de la phase de rinçage finale pour une désinfection à haute température.</p> <p>Si vous sélectionnez l'option Sanitize (Assainissement), le voyant « Sanitize (Assainissement) » clignote lorsque la température de l'eau atteint la température de désinfection (supérieure à 157 °F (69 °C)), puis il reste allumé jusqu'à ce que l'option Sanitize (Assainissement) soit terminée.</p> <p>Si vous ouvrez la porte ou appuyez sur le bouton Power (Marche/Arrêt), le voyant « Sanitize (Assainissement) » s'éteint.</p> <p>La fonction Verrouillage du panneau de commande permet de verrouiller les boutons du panneau de commande afin que les enfants ne puissent pas démarrer accidentellement le lave-vaisselle en appuyant sur les boutons du panneau de commande.</p> <p>Pour verrouiller et déverrouiller les boutons du panneau de commande, maintenez le bouton Sanitize (Assainissement) enfoncé pendant 3 secondes lorsque l'appareil est sous tension.</p> <p> REMARQUE</p> <p>L'option Sanitize (Assainissement) n'est pas disponible pour le programme Delicate (Délicat).</p> <p>Seul le programme Normal avec l'option Sanitize (Assainissement) a été conçu pour répondre aux exigences de la norme NSF 184 concernant l'élimination des saletés et l'efficacité d'assainissement. Les lave-vaisselle domestiques certifiés ne sont pas conçus pour une utilisation dans des établissements de restauration sous licence.</p> <p>Pour le mode Sanitize (Assainissement), la quantité de produit de lavage est de $\frac{3}{4}$ oz (20 g) dans le réservoir de lavage principal et de $\frac{1}{3}$ oz (10 g) sur la porte pour le pré-lavage.</p>
<p>06 Écran</p>	<p>Affiche des informations concernant le programme actuel, notamment la durée du programme, le temps restant, les paramètres de la fonction Départ différé et d'autres informations spécifiques au programme.</p> <p>Si un problème survient durant le fonctionnement, un code d'information apparaîtra en émettant un signal sonore. Reportez-vous aux codes d'erreur à la page 42.</p>



<p>07 Delay Start (Départ différé)</p>	<p>Permet de différer le démarrage d'un programme jusqu'à 24 heures (par incréments d'une heure). Pour augmenter l'heure de départ différé, appuyez ou maintenez appuyé le bouton Delay Start (Départ différé). L'heure affichée indique l'heure à laquelle le lavage démarrera.</p> <ul style="list-style-type: none"> - Après avoir réglé l'heure de départ différé, appuyez sur le bouton Start (Départ), puis fermez la porte pour démarrer le programme. - Pour changer l'heure du départ différé une fois que le lave-vaisselle est en marche, commencer par éteindre et rallumer le lave-vaisselle. Sélectionnez ensuite un nouveau programme et changez les paramètres de l'heure du départ différé.
<p>08 Start (Départ)</p>	<p>Pour démarrer un programme, appuyez sur le bouton Start (Départ) avant de fermer la porte.</p> <p>Cancel & Drain (Annuler et vidanger) : Pour annuler un programme actuellement en cours et vidanger le lave-vaisselle, maintenez le bouton Start (Départ) enfoncé pendant trois (3) secondes.</p> <p>Après la réinitialisation du lave-vaisselle, sélectionnez un programme et une option, puis appuyez sur Start (Départ) pour redémarrer le lave-vaisselle.</p>

Voyants



<p>Voyant Verrouillage du panneau de commande</p>		<p>S'allume si la fonction Verrouillage du panneau de commande est activée, et clignote si un bouton autre que Power (Marche/Arrêt) est actionné.</p>
<p>Voyant Remplissage de produit de rinçage</p>		<p>S'allume si le lave-vaisselle est en marche sans produit de rinçage.</p>



Opérations

Présentation des programmes

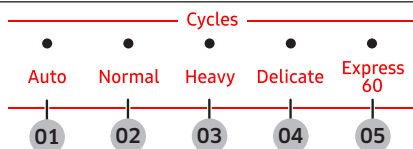

01 Auto (Automatique)	Ce programme détecte le degré de salissure de la vaisselle et lance automatiquement le programme le mieux adapté après quelques minutes de fonctionnement.
02 Normal	Utilisez ce programme pour la vaisselle normalement sale. L'étiquette de consommation d'énergie est basée sur ce programme.
03 Heavy (Intense)	Utilisez ce programme pour la vaisselle très sale.
04 Delicate (Délicat)	Utilisez ce programme pour les objets sales et fragiles, comme les plats en verre fin et les verres en cristal (verres à pied). N'utilisez pas ce programme pour d'autres éléments en verre car ils peuvent devenir troubles ou gravés.
05 Express 60' (Express 60 min)	Utilisez ce programme lorsque vous avez besoin de nettoyer de la vaisselle rapidement. Il dure environ 1 heure.

Étapes simples pour démarrer votre lave-vaisselle

1. Ouvrez la porte et chargez le lave-vaisselle. Assurez-vous que les plats sont vides.
2. Répartissez la vaisselle dans les paniers supérieur et inférieur, sauf si vous avez sélectionné l'option Lower Rack (Panier inférieur).
3. Ajoutez du produit de lavage dans le réservoir correspondant. Pour obtenir de meilleurs résultats, ajoutez du produit de rinçage dans le réservoir de produit de rinçage.

REMARQUE

Utilisez du produit de rinçage pour de meilleures performances de séchage. Pour améliorer davantage les performances de séchage, vous pouvez également sélectionner l'option **Sanitize (Assainissement)**.

4. Appuyez sur **Power (Marche/Arrêt)**, puis sélectionnez un programme avec les options nécessaires (Lower Rack (Panier inférieur), Hi-Temp Wash (Lavage à haute température), Sanitize (Assainissement)).
Si vous changez le programme après avoir sélectionné une option, l'option est supprimée.
5. Appuyez sur **Start (Départ)**, puis fermez la porte dans les 3 secondes qui suivent. Le lave-vaisselle démarre le programme après une vidange de quelques secondes.

REMARQUE

- Pour changer le programme une fois qu'il a démarré, maintenez le bouton **Start (Départ)** enfoncé pendant 3 secondes pour annuler le programme. Sélectionnez ensuite un nouveau programme.
- Pour reprendre après avoir ouvert la porte pour arrêter le lave-vaisselle en cours de fonctionnement, appuyez simplement sur **Start (Départ)** dans un premier temps, puis refermez la porte.



Opérations

Paramètres

Vous pouvez modifier les paramètres Son, Quantité de produit de rinçage et Séchage Auto Release™ selon vos préférences. Pour modifier les réglages, appuyez simultanément sur les boutons **Sanitize (Assainissement)** et **Delay Start (Départ différé)** pendant 3 secondes. Appuyez sur **Sanitize (Assainissement)** pour naviguer dans les sous-menus, puis appuyez sur **Delay Start (Départ différé)** pour valider vos modifications.

Son U1/U0	>	Quantité de produit de rinçage F1~F5	>	Séchage Auto Release™ A1/A0
--------------	---	---	---	--------------------------------

Une fois le réglage terminé, appuyez sur le bouton **Power (Marche/Arrêt)** ou sur les boutons **Sanitize (Assainissement)** et **Delay Start (Départ différé)**.

Son

Appuyez plusieurs fois sur **Sanitize (Assainissement)** jusqu'à ce que « U1 » ou « U0 » s'affiche. Pour désactiver le son du lave-vaisselle, sélectionnez « U0 », puis appuyez sur **Delay Start (Départ différé)**. Pour réactiver le son du lave-vaisselle, sélectionnez « U1 », puis appuyez sur **Delay Start (Départ différé)**.

Le niveau réglé par défaut est « U1 ».

Quantité de produit de rinçage

Appuyez sur **Sanitize (Assainissement)** jusqu'à ce que « F1~F5 » s'affiche. Plus le chiffre est élevé, plus la quantité de produit de rinçage utilisée par le lave-vaisselle sera importante. Pour améliorer les performances de séchage, sélectionnez un chiffre plus élevé.

Si votre vaisselle semble décolorée après un lavage, optez pour un chiffre moins élevé.

Le niveau réglé par défaut est « F4 ».



Séchage Auto Release™

La fonction Séchage Auto Release™, conçue pour améliorer les performances de séchage, ouvre automatiquement la porte du lave-vaisselle 1 à 15 minutes avant la fin d'un programme.

Vous pouvez activer ou désactiver la fonction Séchage Auto Release™ en utilisant le mode Setting (Réglage) qui est décrit comme indiqué ci-dessous.

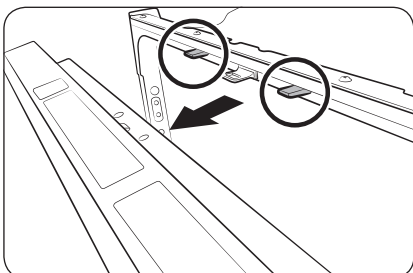

Appuyez sur **Sanitize (Assainissement)** jusqu'à ce que « **A1** » ou « **A0** » s'affiche. Ensuite, appuyez sur **Delay Start (Départ différé)** pour activer (A1) ou pour désactiver (A0) la fonction Séchage Auto Release™.

Le niveau réglé par défaut est « **A1** ».

REMARQUE

- Une fois que la porte s'ouvre en mode Séchage Auto Release™, elle ne peut pas être fermée manuellement pendant les 2 minutes qui suivent.
- La désactivation (A0) de la fonction « Séchage Auto Release™ » peut impacter les résultats de séchage. Activez (A1) la fonction « Séchage Auto Release™ » pour un meilleur résultat de séchage.
- Une fois un programme terminé, la porte s'ouvre automatiquement pour laisser la vapeur s'échapper. Ce phénomène est normal et ne constitue pas un dysfonctionnement de l'appareil.



Opérations

Fonctions spéciales

Départ différé

Vous pouvez différer le départ du programme jusqu'à 24 heures par paliers d'une heure. Pour augmenter l'heure du départ différé, appuyez sur **Delay Start (Départ différé)**. L'heure affichée indique l'heure à laquelle le programme démarrera.

1. Ouvrez la porte et chargez le lave-vaisselle.
2. Appuyez sur **Delay Start (Départ différé)**, puis maintenez **Delay Start (Départ différé)** enfoncé pour changer l'heure par paliers d'une heure.
3. Fermez la porte et appuyez sur **Start (Départ)**.

REMARQUE

Pour changer l'heure du départ différé une fois que le lave-vaisselle est en marche, appuyez sur **Power (Marche/Arrêt)** puis redémarrez le lave-vaisselle.

Commandes tactiles

Les commandes tactiles vous permettent d'utiliser facilement le lave-vaisselle.

- Une pression légère suffit à activer la fonction.
- Leur conception est simple et élégante.
- Elles sont faciles à nettoyer.

REMARQUE

Si vous avez des enfants ou si vous souhaitez nettoyer l'interface de commande, il est conseillé d'activer la fonction Verrouillage du panneau de commande pour verrouiller les boutons de commande.

Verrouillage du panneau de commande

Pour éviter que des enfants ne jouent avec le lave-vaisselle, la fonction Verrouillage du panneau de commande verrouille tous les boutons, sauf **Power (Marche/Arrêt)**.

- Pour activer la fonction Verrouillage du panneau de commande, maintenez le bouton **Sanitize (Assainissement)** enfoncé pendant 3 secondes. Si la fonction Verrouillage du panneau de commande est activée, vous ne pouvez pas sélectionner de programme ni d'option, ni démarrer d'opération.
- Pour désactiver la fonction Verrouillage du panneau de commande, maintenez le bouton **Sanitize (Assainissement)** enfoncé de nouveau pendant 3 secondes.
- La fonction Verrouillage du panneau de commande reste active après le redémarrage du lave-vaisselle. Pour annuler la fonction Verrouillage du panneau de commande, vous devez d'abord la désactiver.



Entretien

Nettoyage

Garder votre lave-vaisselle propre permet d'améliorer ses performances, de limiter les réparations et d'allonger sa durée de vie.

Partie externe

Nettoyez les éclaboussures sur la surface du lave-vaisselle dès que nécessaire. Pour retirer délicatement les taches et la poussière du panneau de commande, utilisez un chiffon doux légèrement humide.

ATTENTION

- N'utilisez jamais de benzène, de cire, de diluant, d'agent de blanchiment chloré, d'alcool ou d'autres produits chimiques. Ces substances risquent de décolorer la surface du lave-vaisselle et de former des taches permanentes.
- La partie interne du lave-vaisselle est dotée de composants électriques. N'aspergez pas d'eau directement sur le lave-vaisselle. Protégez les composants électriques afin qu'ils n'entrent pas en contact avec de l'eau.
- Pour le panneau de la porte en acier inoxydable, utilisez du nettoyeur adapté spécial acier inoxydable pour appareils ménagers et un chiffon doux et propre.

Partie interne

Nettoyez régulièrement la partie interne du lave-vaisselle afin d'en retirer les saletés et les résidus alimentaires. Essayez la partie interne du lave-vaisselle et de la porte à l'aide d'un chiffon humide. Pour garantir une propreté optimale constante, il est conseillé de lancer le programme Self Clean (Auto-nettoyage) de temps en temps avec le lave-vaisselle vide.

Pour que le panier à couverts reste propre, retournez-le après utilisation. Pour éliminer les tâches ou les odeurs de la grille à couverts, démarrez le programme Self Clean (Auto-nettoyage) avec le lave-vaisselle vide et sans produit de lavage jusqu'à ce que la grille à couverts soit propre. Puis, arrêtez le programme et placez une tasse contenant 8 onces de vinaigre blanc dans le panier inférieur. Fermez la porte puis redémarrez le programme.

Utilisez un chiffon mouillé pour éliminer les dépôts de graisse ou de calcaire à l'intérieur du lave-vaisselle. Sinon, ajoutez du produit de lavage et démarrez un programme à vide en utilisant la température de rinçage la plus élevée.

ATTENTION

- Ne retirez pas la garniture d'étanchéité (long joint en caoutchouc entourant l'ouverture du lave-vaisselle). Elle assure l'étanchéité de la partie interne du lave-vaisselle.

Entretien

Gicleurs

Pour éviter que les gicleurs ne se bouchent ou si ces derniers sont bouchés, retirez et nettoyez les gicleurs. Retirez-les délicatement pour ne pas les casser.

Gicleur supérieur

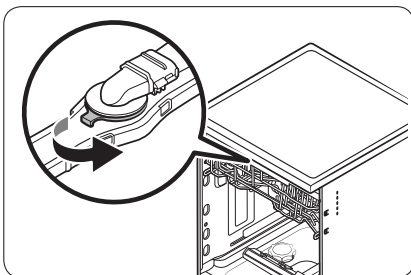

1. Ouvrez la porte puis tirez le panier supérieur vers vous. Le gicleur supérieur est visible en haut.
2. Tournez le **bouchon du gicleur** dans le sens antihoraire et retirez-le, puis enlevez le gicleur.
3. Débouchez et nettoyez le gicleur.
4. Réinsérez le gicleur puis serrez le bouchon dans le sens horaire.
5. Tournez le gicleur à la main pour vérifier qu'il s'engage correctement.

Gicleur intégré au panier supérieur

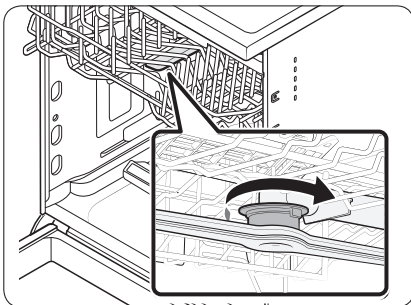

1. Ouvrez la porte puis tirez le panier supérieur vers vous pour accéder au gicleur supérieur.
2. Desserrez et retirez l'écrou, puis enlevez le gicleur.
3. Débouchez et nettoyez le gicleur.
4. Réinsérez le gicleur puis serrez l'écrou à la main.
5. Tournez le gicleur à la main pour vérifier qu'il s'engage correctement.

Gicleur inférieur

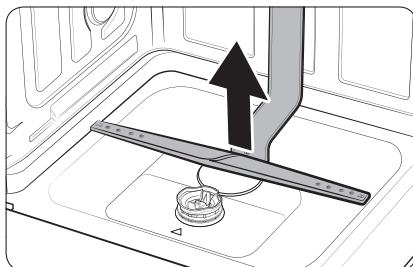

1. Ouvrez la porte puis tirez le panier inférieur vers vous. Le gicleur inférieur est visible au fond.
2. Débouchez et nettoyez le gicleur.
3. Réinsérez le gicleur.
4. Tournez le gicleur à la main pour vérifier qu'il s'engage correctement.

Filtre

Il est conseillé de nettoyer le filtre tous les mois.

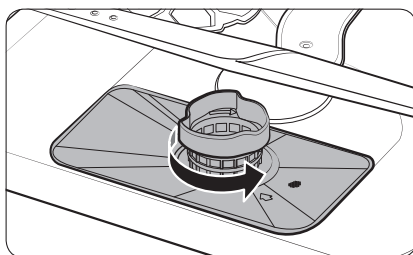

1. Ouvrez la porte puis retirez le panier inférieur en premier.
2. Tournez la poignée du filtre dans le sens antihoraire pour déverrouiller le pré-filtre.

Entretien

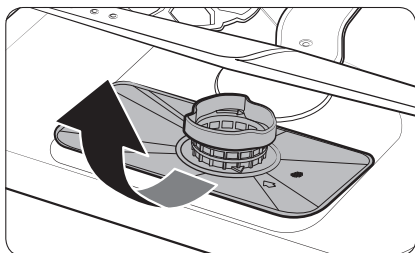

3. Retirez le pré-filtre, puis le microfiltre cylindrique en-dessous.

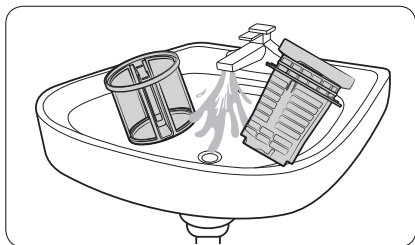
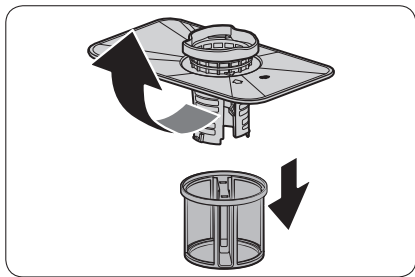

4. Retirez toute la saleté et les impuretés au niveau du microfiltre et du pré-filtre.
5. Rincez les deux filtres à l'eau claire, puis séchez-les soigneusement.

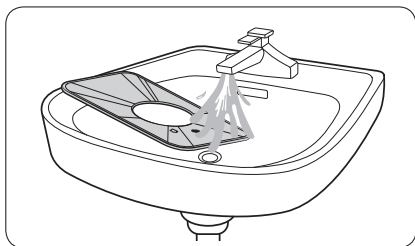

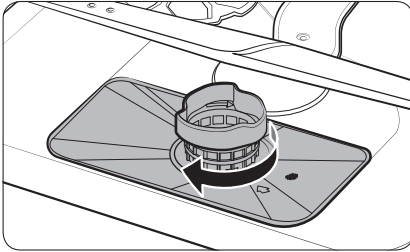

6. Réinsérez le filtre, puis le pré-filtre.
7. Tournez la poignée du filtre dans le sens horaire pour la verrouiller.

⚠ ATTENTION

Assurez-vous que le pré-filtre est correctement fermé. Un cache mal serré peut réduire les performances de filtration.

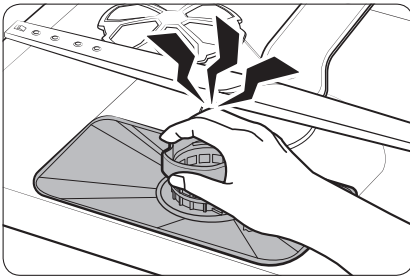

⚠ ATTENTION

Lors du retrait du filtre, votre main risque de se coincer entre le rotor et le filtre.

Entretien

Entretien sur le long terme

Si vous ne prévoyez pas d'utiliser le lave-vaisselle pendant une période prolongée, vidangez d'abord complètement l'appareil puis débranchez le tuyau d'eau. Coupez le robinet d'arrivée d'eau et le disjoncteur. L'eau restante contenue dans les tuyaux ou dans les composants internes peut endommager le lave-vaisselle.

Entreposage de votre lave-vaisselle

Si vous devez entreposer votre lave-vaisselle pendant une période prolongée, vidangez-le puis débranchez-le. En effet, votre lave-vaisselle risque d'être endommagé si de l'eau stagne dans les tuyaux et les composants internes.

Après avoir vidangé et débranché le lave-vaisselle, assurez-vous de fermer le robinet d'arrivée d'eau ainsi que le disjoncteur.

Dépannage

Consultez ces solutions si vous rencontrez l'un des problèmes suivants avec votre lave-vaisselle.

Problème	Cause possible	Solution
L'appareil ne démarre pas.	La porte n'est pas correctement fermée.	<ul style="list-style-type: none">• Vérifiez si le loquet de la porte est bien enclenché et si la porte est correctement fermée. Vérifiez si le panier supérieur est correctement relié à la buse.• Vérifiez également si le panier supérieur est de travers ou déséquilibré.
	Le bouton Start (Départ) n'a pas été actionné.	<ul style="list-style-type: none">• Vérifiez le code d'information sur la page 42 qui apparaît à l'écran.
	Ne fonctionne pas du tout.	<ul style="list-style-type: none">• Assurez-vous que le cordon d'alimentation est correctement branché.
	L'arrivée d'eau ne fonctionne pas.	<ul style="list-style-type: none">• Vérifiez si le robinet d'arrivée d'eau est ouvert.• Vérifiez si la pression d'alimentation en eau est comprise entre 20 et 120 psi (entre 140 et 830 kPa).
	Le tableau de commande est verrouillé.	<ul style="list-style-type: none">• Désactivez la fonction Verrouillage du panneau de commande (reportez-vous en page 30).
Un disjoncteur est ouvert.	<ul style="list-style-type: none">• Réarmez le disjoncteur.	
Une opération ou un programme prend trop de temps.	Le lave-vaisselle est raccordé à une alimentation en eau froide.	<ul style="list-style-type: none">• Vérifiez si le circuit d'alimentation en eau est raccordé à un réseau d'eau froide. Pour fonctionner correctement, le lave-vaisselle doit être raccordé à une alimentation en eau chaude. (S'il est relié à une alimentation en eau froide, un certain temps est nécessaire pour chauffer l'eau froide.)

Dépannage

Problème	Cause possible	Solution
Il reste des particules d'aliments sur la vaisselle. (Le lavage ne s'effectue pas correctement.)	Le programme sélectionné était inadapté.	<ul style="list-style-type: none">Sélectionnez un programme en fonction du degré de salissure de la vaisselle, comme indiqué dans ce manuel.
	La température de l'eau est trop basse.	<ul style="list-style-type: none">Raccordez le tuyau d'arrivée d'eau au réseau d'eau chaude. Pour un résultat optimal, la température de l'eau doit être de 120 °F (49 °C).
	La pression de l'eau est faible.	<ul style="list-style-type: none">La pression de l'eau doit être comprise entre 20 et 120 psi (140 à 830 kPa).
	L'eau est trop dure. (dureté de l'eau)	<ul style="list-style-type: none">Utilisez un produit de lavage disponible dans le commerce.Utilisez du produit de lavage de bonne qualité, récent, contenant un produit de rinçage.
	Aucun produit de lavage pour lave-vaisselle n'a été ajouté.	<ul style="list-style-type: none">Ajoutez un produit de lavage spécial lave-vaisselle.Il est conseillé d'utiliser du produit de lavage en poudre ou sous forme de tablettes multifonction spécial lave-vaisselle.
	Il reste du produit de lavage dans le réservoir.	<ul style="list-style-type: none">Assurez-vous que des articles de grande taille, tels que des plaques de cuisson, des planches à découper, des récipients, etc. n'empêchent pas l'ouverture correcte du réservoir de produit de lavage.Réorganisez la vaisselle de manière à ce qu'elle n'entrave pas le fonctionnement du réservoir de produit de lavage.

Problème	Cause possible	Solution
Il reste des particules d'aliments sur la vaisselle. (Le lavage ne s'effectue pas correctement.)	Aucun produit de rinçage n'a été ajouté.	<ul style="list-style-type: none"> • Vérifiez le réservoir et ajoutez du produit de rinçage au besoin. • Utilisez un produit de rinçage sous forme liquide.
	Un gicleur est bouché.	<ul style="list-style-type: none"> • Nettoyez le gicleur. Reportez-vous en page 33.
	La vaisselle n'est pas correctement répartie. L'appareil est surchargé.	<ul style="list-style-type: none"> • Réorganisez la vaisselle de manière à ce qu'elle n'empêche ni la rotation des gicleurs ni la diffusion du produit. • Ne chargez pas plus de vaisselle que la quantité conseillée. • Chargez la vaisselle conformément aux instructions. (Reportez-vous en page 14.)
	Les filtres sont bouchés ou ne sont pas assez serrés. (Des salissures restent sur le filtre.)	<ul style="list-style-type: none"> • Avant le chargement des paniers, retirez tout reste d'aliments sur la vaisselle. (Ne pré-rincez pas.) • Nettoyez le filtre. (Reportez-vous en page 33.) • Vérifiez que les filtres sont assez serrés.
Les verres sont recouverts d'une mince pellicule.	Une quantité d'eau inférieure à celle requise est fournie.	<ul style="list-style-type: none"> • Vérifiez si la pression d'alimentation en eau est comprise entre 20 et 120 psi (entre 140 et 830 kPa).
	L'eau utilisée est dure et la quantité de produit de lavage est trop importante.	<ul style="list-style-type: none"> • Ne chargez pas trop le lave-vaisselle et utilisez un produit de rinçage pour minimiser ce phénomène.
Une pellicule jaune ou marron recouvre l'intérieur du lave-vaisselle.	De la vaisselle en aluminium a été placée dans le lave-vaisselle.	<ul style="list-style-type: none"> • Retirez les taches à l'aide d'un nettoyant doux.
	Cela est dû à des taches de café ou de thé.	<ul style="list-style-type: none"> • Retirez-les à l'aide d'un détachant classique. • Utilisez un programme avec une température plus élevée.

Dépannage

Problème	Cause possible	Solution
La vaisselle n'est pas sèche.	Il n'y a plus de produit de rinçage dans le réservoir ou la quantité de produit de rinçage utilisée est insuffisante.	<ul style="list-style-type: none"> • Vérifiez le réservoir et ajoutez du produit de rinçage au besoin. • Utilisez un produit de rinçage sous forme liquide. • Vérifiez le réglage du produit de rinçage.
	La température de l'eau est trop basse pendant un programme.	<ul style="list-style-type: none"> • Raccordez le tuyau d'arrivée d'eau au réseau d'eau chaude. • Utilisez du produit de rinçage avec l'option Sanitize (Assainissement).
	L'appareil est surchargé.	<ul style="list-style-type: none"> • Un chargement incorrect de la vaisselle peut influencer sur son séchage. • Chargez la vaisselle conformément aux instructions. (Reportez-vous en page 14.)
	Les verres et les tasses à fond concave retiennent l'eau. Cette eau peut se renverser sur d'autres articles lors du déchargement.	<ul style="list-style-type: none"> • Une fois le programme en cours terminé, videz le panier inférieur en premier. Vous éviterez ainsi de faire couler l'eau résiduelle du panier supérieur dans le panier inférieur.
	Séchage Auto Release™ est désactivée.	<ul style="list-style-type: none"> • Activez la fonction Séchage Auto Release™.
	Plusieurs tablettes de lavage ont été utilisées sans avoir sélectionné l'option Sanitize (Assainissement) .	<ul style="list-style-type: none"> • Sélectionnez l'option Sanitize (Assainissement) ou utilisez du produit de rinçage.
L'appareil dégage de mauvaises odeurs.	De l'eau stagne depuis un programme incomplet.	<ul style="list-style-type: none"> • Nettoyez le lave-vaisselle en lançant le programme Heavy (Intense) avec le lave-vaisselle vide et sans produit de lavage.
	Le tuyau d'évacuation est bouché.	<ul style="list-style-type: none"> • Contactez un technicien d'entretien qualifié pour éliminer toute obstruction dans le tuyau d'évacuation.
	Le lave-vaisselle n'est pas utilisé quotidiennement ou de la vaisselle sale a été laissée trop longtemps dans l'appareil.	<ul style="list-style-type: none"> • Placez un verre contenant 8 onces de vinaigre blanc directement dans le panier inférieur du lave-vaisselle vide, puis lancez le programme Heavy (Intense) (sans produit de lavage).



Problème	Cause possible	Solution
Le lave-vaisselle est trop bruyant.	Du bruit est émis lors de l'ouverture du couvercle du réservoir et lorsque la pompe de vidange fonctionne au début du programme.	<ul style="list-style-type: none"> Ce phénomène est normal.
	Le lave-vaisselle n'est pas de niveau.	<ul style="list-style-type: none"> Assurez-vous que le lave-vaisselle a été correctement mis de niveau.
	Un objet étranger (une vis, une pièce en plastique) se trouve dans la cavité de la pompe.	<ul style="list-style-type: none"> Contactez un technicien de maintenance qualifié pour extraire l'objet étranger de la cavité de la pompe.
	Le bruit peut provenir d'un gicleur qui heurte la vaisselle.	<ul style="list-style-type: none"> Réorganisez la vaisselle.
	Une quantité d'eau inférieure à celle requise est fournie.	<ul style="list-style-type: none"> Vérifiez si la pression d'alimentation en eau est comprise entre 20 et 120 psi (entre 140 et 830 kPa).
Le gicleur ne tourne pas librement.	Les orifices des gicleurs sont bouchés par des particules d'aliments.	<ul style="list-style-type: none"> Nettoyez les orifices des gicleurs. (Reportez-vous en page 33.)
	Un plat ou une casserole empêche le gicleur de tourner.	<ul style="list-style-type: none"> Une fois la vaisselle en place dans les paniers, faites tourner les gicleurs manuellement pour vérifier qu'aucun obstacle ne se trouve dans leur champ de rotation.
L'eau ne s'évacue pas du lave-vaisselle.	L'évacuation est obstruée.	<ul style="list-style-type: none"> Contactez un technicien de maintenance qualifié pour déboucher le tuyau d'évacuation et vérifier le bon fonctionnement de la pompe de vidange.
Le panier supérieur penche après chargement de la vaisselle.	La vaisselle n'est pas correctement répartie.	<ul style="list-style-type: none"> Chargez la vaisselle conformément aux instructions. (Reportez-vous en page 14.)
Impossible de fermer la porte.	Le mode Séchage Auto Release™ est en cours de fonctionnement.	<ul style="list-style-type: none"> Une fois que la porte s'ouvre en mode Séchage Auto Release™, elle ne peut pas être fermée manuellement pendant les 2 minutes qui suivent. Vous pouvez fermer la porte après 2 minutes.



Dépannage

Codes d'information

Le panneau de commande affiche des codes d'information pour vous aider à comprendre l'état dans lequel se trouve votre lave-vaisselle.

Code	Action
LC	Recherche de fuite/débordement <ul style="list-style-type: none">• Si une fuite survient au niveau du raccordement du robinet d'arrivée d'eau, fermez le robinet d'arrivée d'eau, allez vers le tableau électrique de votre habitation, coupez le disjoncteur du lave-vaisselle puis contactez l'installateur pour corriger le problème. Si le problème persiste, contactez un centre de dépannage Samsung agréé.• Après avoir fermé le robinet d'arrivée d'eau, vérifiez s'il y a un quelconque problème de vidange ou de fuite.
4C	Contrôle de l'alimentation en eau. <ul style="list-style-type: none">• Vérifiez si le robinet d'arrivée d'eau est fermé ou obstrué, ou s'il est gelé. Vérifiez également si la pression de l'eau fournie est inférieure la pression requise. Si le problème persiste, fermez le robinet d'arrivée d'eau et contactez un centre de dépannage Samsung agréé.
5C	Contrôle de l'évacuation. <ul style="list-style-type: none">• Après avoir fermé le robinet d'arrivée d'eau, vérifiez que le tuyau d'évacuation n'est pas obstrué ou plié. Vérifiez également si l'orifice de vidange à l'intérieur de la pompe n'est pas obstrué. Si le problème persiste, contactez un centre de dépannage Samsung agréé.
HC	Contrôle du chauffage à haute température. <ul style="list-style-type: none">• Contrôle fonctionnel. Avec le lave-vaisselle vide, ajoutez du produit de lavage puis lancez un programme. Si le problème persiste, allez vers le tableau électrique de votre habitation, coupez le disjoncteur de votre lave-vaisselle et contactez un centre de dépannage Samsung agréé.
3C	Contrôle du fonctionnement de la pompe. <ul style="list-style-type: none">• Contrôle fonctionnel. Éteignez le lave-vaisselle et essayez de le redémarrer. Si le problème persiste, contactez un centre de dépannage Samsung agréé.
PC	Contrôle de la fonction de lavage par zone. <ul style="list-style-type: none">• Contrôle fonctionnel. Éteignez le lave-vaisselle et essayez de le redémarrer. Si le problème persiste, contactez un centre de dépannage Samsung agréé.

Code	Action
1C	<p>Contrôle du niveau d'eau : faible</p> <ul style="list-style-type: none">• Vérifiez si le filtre est obstrué.• Pensez à bien utiliser du produit de lavage spécial lave-vaisselle.• Vérifiez que la vaisselle est chargée uniformément.• Éteignez le lave-vaisselle et rallumez-le. Puis essayez de nouveau.

Si un code non répertorié ci-dessus s'affiche, appelez le 1-800-SAMSUNG (726-7864).

Tableau des programmes

Programme		Auto (Automatique)	Normal	Heavy (Intense)
Ordre d'affichage des programmes		Prélavage ► Lavage principal ► Rinçage ► Rinçage à chaud ► Séchage ► Fin	Prélavage ► Lavage principal ► Rinçage ► Rinçage à chaud ► Séchage ► Fin	Prélavage ► Lavage principal ► Rinçage ► Rinçage à chaud ► Séchage ► Fin
Temp (Temp) [°F (°C)]	Main Wash (Lavage principal)	113 à 140 (45 à 60)	108 à 136 (42 à 58)	146 (63)
	Rinçage à chaud *Sanitize (Assainissement) 163 °F (73 °C)	144 à 149 (62 à 65)	140 à 144 (60 à 62)	149 (65)
Consommation d'eau [gal (ℓ)]		2,6 à 5,1 (9,7 à 19,2)	2,6 à 5,1 (9,7 à 19,2)	5,1 (19,2)
Durée du programme (min)		111 à 138	105 à 150	152
Options disponibles	Lower Rack (Panier inférieur)	0	0	0
	Hi-Temp Wash (Lavage à haute température)	0	0	0
	Sanitize (Assainissement)	0	0	0
	Delay Start (Départ différé)	0	0	0

Tableau des programmes

Programme		Delicate (Délicat)	Express 60' (Express 60 min)
Ordre d'affichage des programmes		Prélavage ► Lavage principal ► Rinçage ► Rinçage à chaud ► Séchage ► Fin	Prélavage ► Lavage principal ► Rinçage ► Rinçage à chaud ► Séchage ► Fin
Temp (Temp) [°F (°C)]	Main Wash (Lavage principal)	122 (50)	131 (55)
	Rinçage à chaud *Sanitize (Assainissement) 163 °F (73 °C)	140 (60)	131 (55)
Consommation d'eau [gal (ℓ)]		4,2 (16)	3,4 (12,9)
Durée du programme (min)		112	60
Options disponibles	Lower Rack (Panier inférieur)	0	0
	Hi-Temp Wash (Lavage à haute température)	X	0
	Sanitize (Assainissement)	X	0
	Delay Start (Départ différé)	0	0

- Lorsque vous sélectionnez le programme **Auto (Automatique)** ou **Normal**, le lancement des programmes **Prélavage** et **Rinçage** dépend du niveau de saleté sur la vaisselle.
- La consommation d'eau et le temps de lavage varient en fonction des étapes et options que vous ajoutez et de la pression et de la température de l'alimentation en eau.
- Lorsque vous sélectionnez l'une des options, le temps de programme peut être modifié.
- Il est indiqué que la température réelle de l'eau peut être différente de la température déclarée du programme.

Annexe

Protection de l'environnement

- Votre lave-vaisselle est fabriqué à partir de matériaux recyclables. Si vous décidez de vous en débarrasser, veuillez respecter la réglementation locale relative à l'élimination des déchets. Coupez le cordon d'alimentation de sorte que l'appareil ne puisse pas être connecté à une source d'alimentation.
- Retirez la porte afin d'éviter que des enfants ou de petits animaux ne se fassent piéger à l'intérieur de la machine.
- Ne dépassez pas les quantités de produit de lavage recommandées par le fabricant du produit.

Caractéristiques techniques

MODÈLE	DW80DG5500SR / DW80DG5200SR	
Type	Lave-vaisselle encastrable	
Marche/Arrêt	120 V/60 Hz, CA uniquement, disjoncteur 15 A	
Capacité de lavage	15 couverts	
Pression de l'eau	20 à 120 psi (140 à 830 kPa)	
Puissance nominale	Moteur de lavage	60 à 100 W
	Résistance chauffe-eau	1000 W
Dimensions (Longueur × Profondeur × Hauteur)	23 ⁷ / ₈ x 24 ³ / ₄ x 33 ⁷ / ₈ po (605 x 627 x 860 mm)	
Poids (sans l'emballage)	DW80DG5500** : 83,8 lb (38 kg) DW80DG5200** : 79,4 lb (36 kg)	

Garantie (ÉTATS-UNIS)

LAVE-VAISSELLE SAMSUNG

GARANTIE LIMITÉE POUR L'ACHETEUR ET CONSOMMATEUR INITIAL AVEC PREUVE D'ACHAT ET/OU PREUVE DE LIVRAISON

Cet appareil de la marque SAMSUNG, fourni et distribué par SAMSUNG ELECTRONICS AMERICA, INC. (SAMSUNG) et livré neuf, dans son carton d'origine à l'acheteur et consommateur initial, s'accompagne d'une garantie de SAMSUNG contre tout vice de fabrication au niveau des pièces et de la main d'œuvre pendant les périodes suivantes de garantie limitée, commençant à la date de livraison à l'acheteur et consommateur initial :

Un (1) an (pièces et main d'œuvre)

Cinq (5) ans pour la carte de circuit imprimé, les paniers, ainsi que la contre-porte et la cuve en acier inoxydable en cas de fuite (pièces uniquement).

La présente garantie limitée ne s'applique qu'aux appareils achetés et utilisés au sein des États-Unis et ayant été installés, utilisés et entretenus conformément aux instructions jointes ou fournies avec l'appareil. Pour se prévaloir du service de garantie, l'acheteur doit contacter SAMSUNG à l'adresse ou au numéro de téléphone fournis ci-dessous afin d'établir les procédures relatives au diagnostic et à l'intervention nécessaire. Le service de garantie ne peut être assuré que par un centre de dépannage Samsung agréé. La facture datée et originale ou la preuve de livraison doivent être présentées sur demande à SAMSUNG ou au centre de dépannage SAMSUNG agréé pour pouvoir bénéficier du service de garantie.

SAMSUNG vous assure un service de réparation à domicile au sein des États-Unis contigus pendant la période de garantie et ce gratuitement, sous réserve de disponibilité des agents agréés du service technique SAMSUNG dans la zone géographique du client. Si l'appareil se trouve dans une zone où la réparation par un dépanneur SAMSUNG agréé n'est pas disponible, il se peut que vous deviez vous acquitter de frais de transport ou apporter l'appareil dans un centre de dépannage SAMSUNG agréé pour faire la réparation.

Pour en bénéficier, vous devez veiller à ce que l'appareil soit dégagé et accessible par l'agent de maintenance.

Pendant la période de garantie applicable, l'appareil sera réparé, remplacé ou remboursé à la valeur de son prix d'achat, à la seule discrétion de SAMSUNG. SAMSUNG peut être amenée à utiliser des pièces neuves ou reconditionnées lors de la réparation de l'appareil, ou à remplacer l'appareil par un appareil neuf ou reconditionné. Les pièces et appareils de rechange sont garantis pendant la partie restante de la garantie initiale de l'appareil ou alors pendant quatre-vingt-dix (90) jours, selon la période qui est la plus longue. Toute pièce ou tout appareil remplacé appartient à SAMSUNG et doit être restitué à SAMSUNG.

Garantie (ÉTATS-UNIS)

La présente garantie limitée couvre les défauts de fabrication au niveau des pièces et de la main-d'œuvre survenant dans le cadre d'un usage domestique normal et non commercial de cet appareil et ne couvre pas les situations suivantes : dommages survenant au cours du transport, de la livraison, de l'installation et d'une utilisation de l'appareil qui serait contraire au but auquel il était destiné ; dommages causés par une modification ou altération non autorisée de l'appareil ; appareils dont le numéro de série initial apposé en usine a été effacé, déformé, modifié d'une quelconque façon ou est devenu illisible ; dommages de nature esthétique notamment les rayures, piqûres, éclats et autres dommages sur la finition de l'appareil ; dommages causés par un abus, un usage inapproprié, des infestations d'insectes, un accident, un incendie, des inondations, ou d'autres catastrophes naturelles ; dommages causés par l'utilisation de matériel, utilitaires, services, pièces, fournitures, accessoires, applications, installations, réparations, câblage externe ou connecteurs non fournis ou non autorisés par SAMSUNG ; dommages causés par un courant de phase ou une tension électrique incorrect(e), des fluctuations et des surtensions ; dommages causés par le non-respect des instructions d'utilisation et d'entretien de l'appareil ; instructions à domicile visant à expliquer la bonne utilisation de votre appareil ; et interventions visant à corriger une installation non conforme aux normes d'électricité ou de plomberie, ou à corriger les raccordements électriques ou de plomberie du domicile (à savoir le câblage du domicile, les fusibles ou les tuyaux d'arrivée d'eau).

Le coût des réparations ou du remplacement dans de telles circonstances exclues sera à la charge au client.

Les interventions effectuées par un agent d'entretien agréé dans le but d'expliquer les fonctions de l'appareil ou les procédures de maintenance ou d'installation ne sont pas couvertes par la présente garantie limitée. Veuillez communiquer avec SAMSUNG en composant le numéro indiqué ci-dessous pour obtenir de l'aide si vous rencontrez l'un de ces problèmes.

EXCLUSION DE GARANTIES IMPLICITES

LES GARANTIES IMPLICITES, Y COMPRIS LES GARANTIES IMPLICITES DE QUALITÉ MARCHANDE OU D'APTITUDE À UN USAGE PARTICULIER, SONT LIMITÉES À UN AN OU À LA PLUS COURTE PÉRIODE AUTORISÉE PAR LA LOI. Certains États et certaines juridictions n'autorisent pas de limitations quant à la durée des garanties implicites ; il se peut par conséquent que les limitations et exclusions énoncées ci-dessus ne s'appliquent pas à votre cas. La présente garantie vous confère des droits spécifiques ; il est donc possible que vous bénéficiiez d'autres droits qui varieront d'une juridiction à une autre.

LIMITATION DE RECOURS

VOTRE SEUL ET EXCLUSIF RECOURS EST LA RÉPARATION DE L'APPAREIL, LE REMPLACEMENT DE L'APPAREIL, OU LE REMBOURSEMENT DE SON PRIX D'ACHAT À LA SEULE DISCRÉTION DE SAMSUNG, COMME PROPOSÉ DANS LA PRÉSENTE GARANTIE LIMITÉE. SAMSUNG NE SAURA ÊTRE TENU RESPONSABLE EN CAS DE DOMMAGES ACCESSOIRES, INDIRECTS OU SPÉCIAUX, NOTAMMENT MAIS SANS POUR AUTANT S'Y LIMITER LE TEMPS PRIS SUR LE TRAVAIL, LES FRAIS D'HÔTELS ET/OU REPAS EN RESTAURANT, LES DÉPENSES DE RÉNOVATION, LA PERTE DE BÉNÉFICES, DE REVENUS OU DE FONDS COMMERCIAL OU L'IMPOSSIBILITÉ DE RÉALISER LES ÉCONOMIES ESCOMPTÉES, QUELLE QUE SOIT LA BASE JURIDIQUE INVOQUÉE POUR JUSTIFIER L'ASSERTION, ET MÊME SI SAMSUNG A ÉTÉ AVISÉ DE LA POSSIBILITÉ DE TELS DOMMAGES. Certains États et certaines juridictions n'autorisent pas l'exclusion ou les limitations pour dommages accessoires ou indirects. Il est donc possible que les limitations ou exclusions ci-dessus ne s'appliquent pas à votre cas. La présente garantie vous confère des droits spécifiques ; il est donc possible que vous bénéficiiez d'autres droits qui varieront d'une juridiction à une autre.

SAMSUNG ne garantit pas un fonctionnement continu ou sans erreur de cet appareil. Samsung ne sera tenue d'honorer aucune garantie faite par toute autre personne, firme ou société en lien avec cet appareil.

Pour bénéficier d'un service d'assistance couvert par votre garantie, contactez SAMSUNG à l'adresse suivante :

Aux États-Unis
Samsung Electronics America, Inc.
85 Challenger Road
Ridgefield Park, NJ 07660
1-800-SAMSUNG (726-7864)
www.samsung.com/us/support

Garantie (ÉTATS-UNIS)

Garantie (CANADA)

LAVE-VAISSELLE SAMSUNG

GARANTIE LIMITÉE À L'ACHETEUR INITIAL

Cet appareil de la marque SAMSUNG, fourni et distribué par SAMSUNG ELECTRONICS CANADA, INC. (SAMSUNG) et livré neuf, s'accompagne d'une garantie de SAMSUNG contre tout vice de fabrication au niveau des pièces et de la main d'œuvre pendant une période limitée de :

Un (1) an (pièces et main d'œuvre)

Cinq (5) ans pour la carte de circuit imprimé, les paniers, ainsi que la contre-porte et la cuve en acier inoxydable en cas de fuite (pièces uniquement).

La présente garantie limitée s'applique à compter de la date d'acquisition originale et couvre uniquement les appareils achetés et utilisés au Canada. Pour se prévaloir du service de garantie, l'acheteur doit contacter SAMSUNG afin d'établir les procédures relatives au diagnostic et à l'intervention nécessaire. Le service de garantie ne peut être assuré que par un centre de dépannage Samsung agréé. La facture datée et originale doit être présentée sur demande comme preuve d'achat à SAMSUNG ou au centre de dépannage SAMSUNG agréé. SAMSUNG fournit un service de réparation gratuit à domicile pendant la période de garantie, en fonction de la disponibilité à l'intérieur des États contigus du Canada.

Le service de réparation à domicile n'est pas disponible partout.

Pour en bénéficier, vous devez veiller à ce que l'appareil soit dégagé et accessible par l'agent de maintenance.

SAMSUNG s'engage à réparer, remplacer ou rembourser ce produit à sa discrétion et gratuitement comme stipulé dans les présentes conditions, avec des pièces ou produits neufs ou reconditionnés, si un défaut est constaté pendant la période de garantie limitée spécifiée ci-dessus. Toute pièce ou tout produit remplacé devient la propriété de SAMSUNG et doit lui être restitué. Les pièces et appareils de rechange sont protégés pour le reste de la période de garantie initiale ou pour quatre-vingt-dix (90) jours, selon l'éventualité la plus éloignée.

La présente garantie limitée couvre les défauts de fabrication au niveau des pièces et de la main-d'œuvre survenant dans le cadre d'un usage normal et non commercial de cet appareil et ne s'applique pas aux situations suivantes : dommages survenant au cours du transport, de la livraison et de l'installation ; applications ou utilisations pour lesquelles cet appareil n'est pas conçu ; modification de l'appareil ou des numéros de série ; dommages de nature esthétique ou sur la finition extérieure ; accident, abus, négligence, incendie, inondation, foudre et autres catastrophes naturelles ; utilisation de produits, matériel, systèmes, utilitaires, services, pièces, fournitures, accessoires, applications, installations, réparations, câblage externe ou connecteurs non fournis ou non autorisés par SAMSUNG et pouvant endommager cet appareil ou entraîner des problèmes d'entretien ; tension secteur incorrecte, fluctuations et surtensions ; réglages faits par le client et non-respect des consignes d'utilisation et d'entretien ou des instructions environnementales décrites et prescrites dans le manuel d'instructions ; déplacement et réinstallation de l'appareil ; problèmes causés par des infestations d'insectes. Cette garantie limitée ne couvre pas les problèmes résultant d'un courant électrique, d'une tension ou d'une alimentation électrique inadéquat(e), les ampoules, les fusibles, le câblage, le coût des appels pour obtenir des instructions, ni les erreurs d'installation. SAMSUNG ne garantit pas un fonctionnement continu ou sans erreur de cet appareil.

À L'EXCEPTION DE CELLES EXPOSÉES PAR LA PRÉSENTE, IL N'EXISTE AUCUNE AUTRE GARANTIE SUR CET APPAREIL, QU'ELLE SOIT EXPRESSE OU IMPLICITE, ET SAMSUNG REJETTE TOUTE AUTRE GARANTIE Y COMPRIS, MAIS SANS S'Y LIMITER, TOUTE GARANTIE IMPLICITE RELATIVE À LA QUALITÉ MARCHANDE, À L'ABSENCE DE CONTREFAÇON OU À L'ADAPTATION À UN USAGE PARTICULIER. SAMSUNG NE SERA TENUE D'HONORER AUCUNE GARANTIE FAITE PAR UNE PERSONNE, UNE FIRME OU UNE SOCIÉTÉ QUELCONQUE EN LIEN AVEC CET APPAREIL. SAMSUNG NE SERA AUCUNEMENT RESPONSABLE DE LA PERTE DE BÉNÉFICES OU DE REVENUS, OU DE L'IMPOSSIBILITÉ DE RÉALISER LES ÉCONOMIES OU BÉNÉFICES ESCOMPTÉS, NI DES AUTRES DOMMAGES ACCESSOIRES, INDIRECTS OU SPÉCIAUX CAUSÉS PAR L'UTILISATION, L'USAGE ABUSIF OU L'INCAPACITÉ À UTILISER CET APPAREIL, QUELLE QUE SOIT LA BASE JURIDIQUE INVOQUÉE POUR JUSTIFIER L'ASSERTION, ET MÊME SI SAMSUNG A ÉTÉ AVISÉE DE LA POSSIBILITÉ DE TELS DOMMAGES.

TOUT TYPE DE COMPENSATION EXIGÉ AUPRÈS DE SAMSUNG NE DEVRA EN AUCUN CAS EXCÉDER LE PRIX D'ACHAT DE L'APPAREIL VENDU PAR SAMSUNG ET À L'ORIGINE DES DOMMAGES ALLÉGUÉS.

SANS LIMITATION AUX DISPOSITIONS PRÉCÉDENTES, L'ACHETEUR ASSUME TOUS LES RISQUES ET TOUTES LES RESPONSABILITÉS EN CAS DE PERTE, DE DOMMAGES OU DE BLESSURES ÉVENTUELLES SUBIS PAR L'ACHETEUR, LES BIENS DE L'ACHETEUR, AUTRUI ET LES BIENS D'AUTRUI SUITE À L'UTILISATION, L'USAGE ABUSIF OU L'INCAPACITÉ À UTILISER CET APPAREIL. LA PRÉSENTE GARANTIE LIMITÉE N'EST VALABLE POUR PERSONNE D'AUTRE QUE L'ACHETEUR INITIAL DE CET APPAREIL, N'EST PAS TRANSFÉRABLE ET ÉNONCE VOTRE RECOURS EXCLUSIF.

Garantie (CANADA)

Certains États ou provinces n'autorisent pas de limitations quant à la durée d'une garantie implicite ni l'exclusion ou la limitation de dommages accessoires ou indirects ; il se peut par conséquent que les limitations ou exclusions énoncées ci-dessus ne s'appliquent pas à votre cas. Cette garantie vous confère des droits légaux spécifiques ; il est donc possible que vous bénéficiiez d'autres droits qui varieront d'un État à un autre ou d'une province à une autre.

Pour bénéficier d'un service d'assistance couvert par votre garantie, contactez SAMSUNG à l'adresse suivante :

Au CANADA

Samsung Electronics Canada Inc.

2050 Derry Road West

Mississauga, Ontario L5N 0B9 Canada

1-800-SAMSUNG (726-7864)

www.samsung.com/ca/support (English)

www.samsung.com/ca_fr/support (French)

Notes

Notes

Notes

SAMSUNG



Scan the QR code* or visit
www.samsung.com/spsn
to view our helpful
How-to Videos and Live Shows

*Requires reader to be installed on your smartphone

bit.ly/samsungdishwashers

UNE QUESTION ? UN COMMENTAIRE ?

PAYS	N° de téléphone	OU CONSULTEZ NOTRE SITE INTERNET
U.S.A - Consumer Electronics	1-800-SAMSUNG (726-7864)	www.samsung.com/us/support
CANADA	1-800-SAMSUNG(726-7864)	www.samsung.com/ca/support (English) www.samsung.com/ca_fr/support (French)

