

ASSEMBLY INSTRUCTIONS (INSTRUCTIONS D'ASSEMBLAGE)

HARDWARE LIST (LISTE DES OUTILS):

NO. NO.	Sketch Schéma	Description Description	Qty Qté
1		Bolt(1/4\"/>	2 PCS 2PCES
2		Bolt(1/4\"/>	4 PCS 4 PCES
3		Bolt(1/4\"/>	12 PCS 12 PCES
4		Spring Washer(1/4\"/>	18PCS 18PCES
5		Washer(1/4\"/>	18 PCS 18PCES
6		Allen wrench(4mm) Clé hexagonale	1 PC 1 PCE

PARTS LIST (LISTE DES PIÉCES):

NO. NO.	Sketch Schéma	Description Description	Qty Qté
A		Table top Dessus de table	1 PC 1 PCE
B		Wing Panel Panneau latéral	2 PCS 2 PCES
C		Pedestal Piédestale	2 PCS 2 PCES
D		Base Ring Anneau de base	1 PC 1 PCE

Step 1 / Étape 1

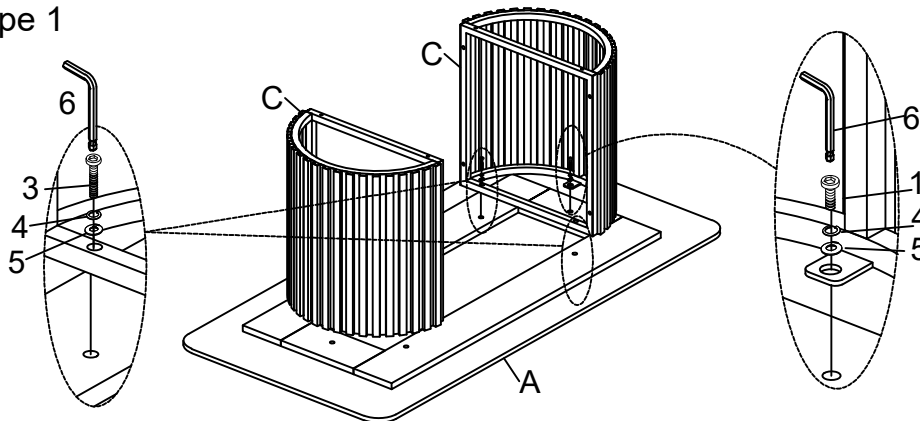

Note: At this stage, do not fully tighten the bolts .

À noter qu'il ne faut pas serrer complètement les boulons à ce stade.

Step 2

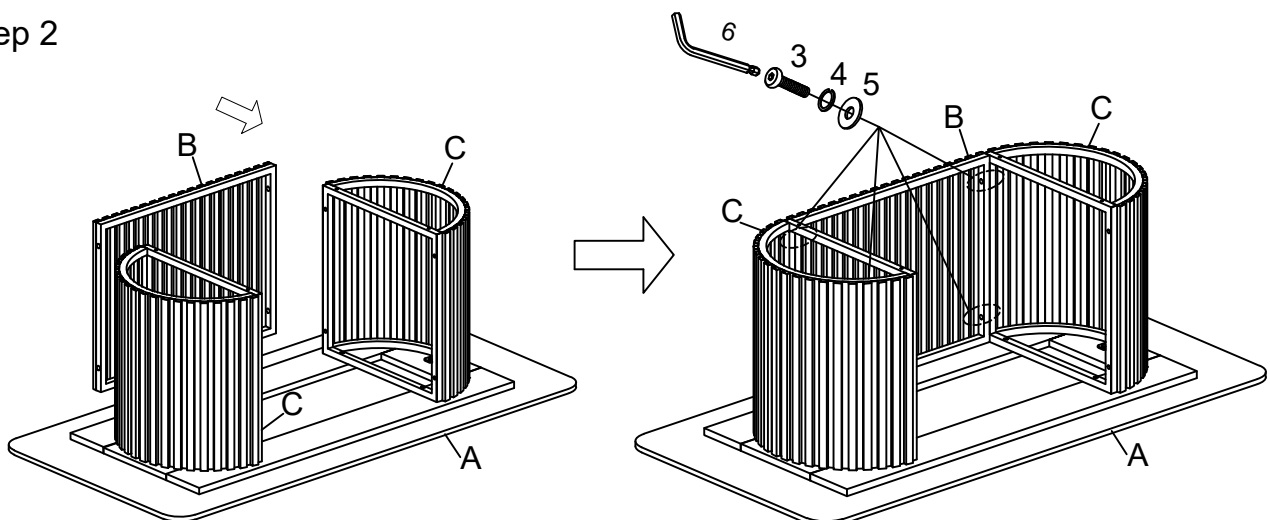

Note: At this stage, do not fully tighten the bolts .

À noter qu'il ne faut pas serrer complètement les boulons à ce stade.

ASSEMBLY INSTRUCTIONS (INSTRUCTIONS D'ASSEMBLAGE)

Step 3

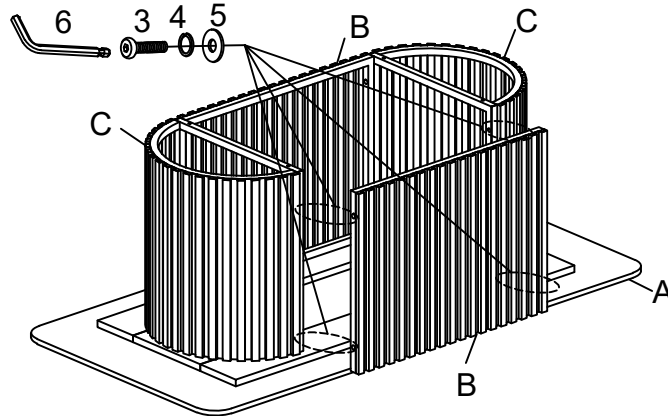

Note: At this stage, do not fully tighten the bolts .
À noter qu'il ne faut pas serrer complètement les boulons à ce stade.

Step 4

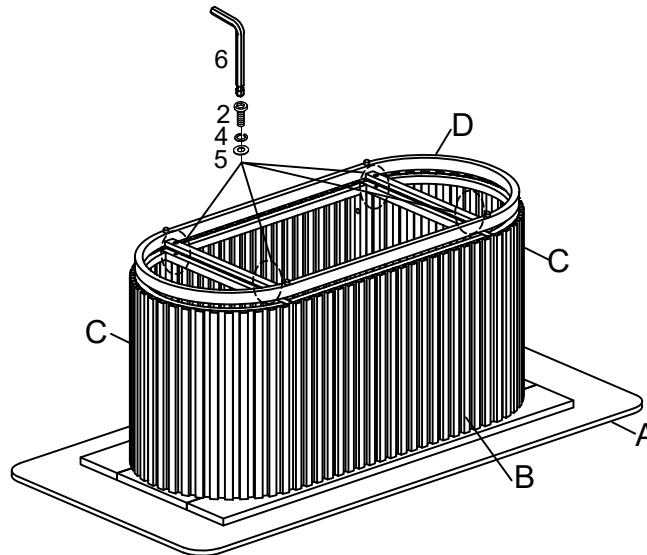

Note: At this stage, do not fully tighten the bolts .
À noter qu'il ne faut pas serrer complètement les boulons à ce stade.

Step 5

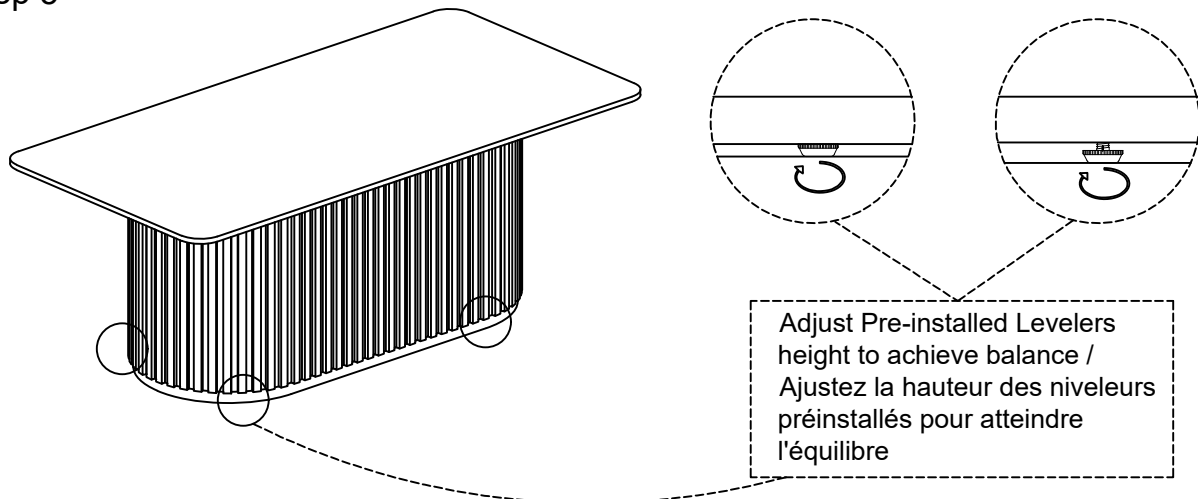

Note: Fully tighten all bolts at this step.
Serrer complètement tous les boulons à cette étape.