

## ASSEMBLY INSTRUCTIONS(INSTRUCTIONS D'ASSEMBLAGE)

### HARDWARE LIST(LISTE DES OUTILS):

NO.	SKETCH	DESCRIPTION	QTY
A		connector rod (1/4**1-3/7") Tige de connexion	30 PCS
B		Cam(5/9**1/2") Came	30 PCS
C		Wood Dowel(3/14**1-1/6") Cheville en bois	28 PCS
D		Screw (3/11**1-4/7") Vis	6 PCS
E		Bolt(1/4**5/9") Boulon	6 PCS
F		Bolt(1/4**1-1/10") Boulon	8 PCS
G		Bolt(1/6**11/20") Boulon	8 PCS
H		Washer(1/4") Rondelle	14 PCS
I		Spring Washer(1/4") Rondelle élastique	14 PCS
J		Lifting frame Cadre de levage	1 PC
K		Adjustable foot (1-1/6**1/4**2/5") Pied réglable	6 PCS
L		Allen key/screwdriver Clé Allen/tournevis	1 PC
M		Felt pads(1-1/6") Patins en feutre	6 PCS

### PARTS LIST(LISTE DES PIECES):

NO.	SKETCH	DESCRIPTION	QTY
1		Table top Plateau de table	1 PC
2		Front/Rear Panels Panneaux avant/arrière	2 PCS
3		Left side panel Panneau de pied gauche	1 PC
4		Right side panel Panneau de pied droit	1 PC
5		Bottom panel Panneau inférieur	1 PC
6		Top Leg Panel Panneau de pied supérieur	2 PCS
7		Bottom Leg Panel Panneau de pied inférieur	2 PCS
8		Side Leg Panel Panneau de pied latéral	2PCS
9		Left middle leg Panel Panneau de pied central gauche	1 PC
10		Right middle leg panel Panneau de pied central droit	1 PC
11		Trim panel Panneau d'habillage	2 PCS

### Step 1 / Étape 1

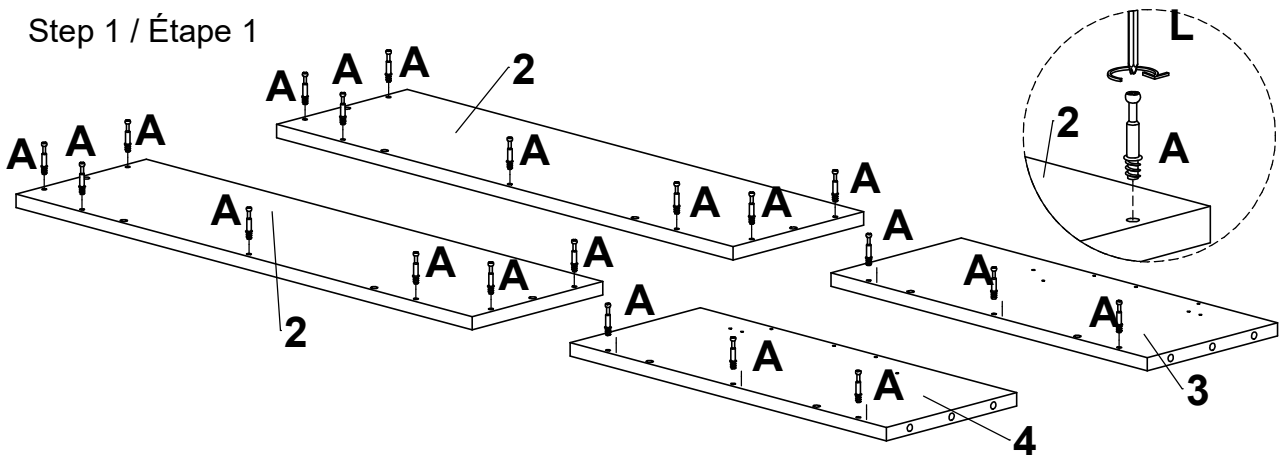

Note: Attach 14 x connector rods(A) to 2 x front/rear panels(2), attach 6 x connector rods(A) to 2 x side panels(3) and (4). Tighten with the screwdriver(L).

Remarque: Fixez 14 tiges de connexion (A) aux 2 panneaux avant/arrière (2), fixez 6 tiges de connexion (A) aux 2 panneaux latéraux (3) et (4). Serrez à l'aide du tournevis (L).

**ASSEMBLY INSTRUCTIONS(INSTRUCTIONS D'ASSEMBLAGE)**

Step 2 / Étape 2

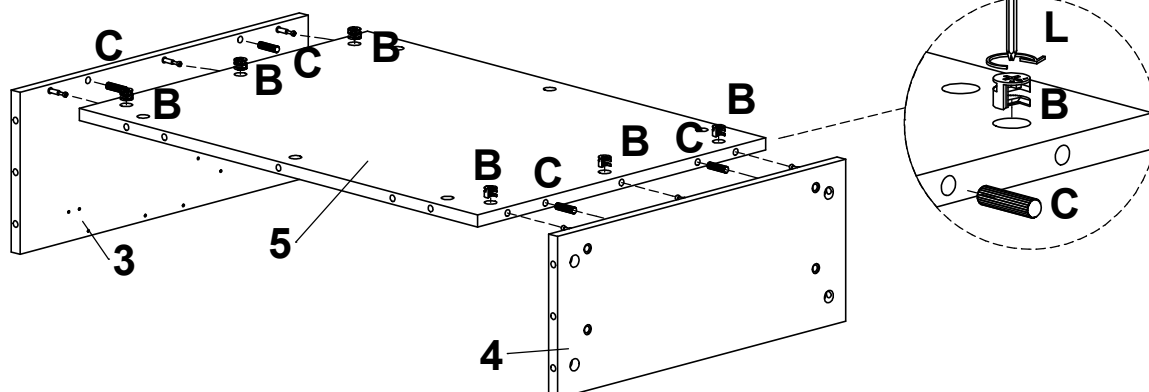

**Note:** Attach 1 x bottom panel(5) to the 2 x side panels(3) and (4),using 6 x cams(B) and 4 x wood dowels(C). Tighten with screwdriver(L).

**Remarque :** Fixez 1 panneau inférieur (5) aux 2 panneaux latéraux (3) et (4) à l'aide de 6 cames (B) et de 4 chevilles en bois (C). Serrez à l'aide d'un tournevis (L).

Step 3 / Étape 3

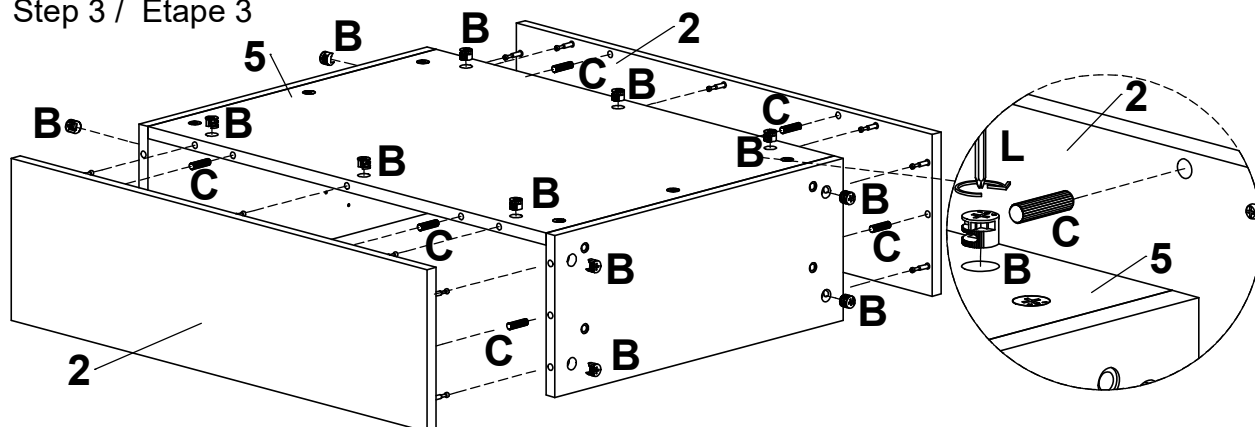

**Note:** Attach the 2 x front/rear panels(2) to the frame assembled in step 2 ,using 14 x cams(B) and 8 x dowels (C).Tighten with the screwdriver(L).

**Remarque :** Fixez les 2 panneaux avant/arrière (2) au cadre assemblé à l'étape 2 à l'aide de 14 tiges de connexion (A) et de 8 chevilles (C). Serrez à l'aide du tournevis (L).

Step 4 / Étape 4

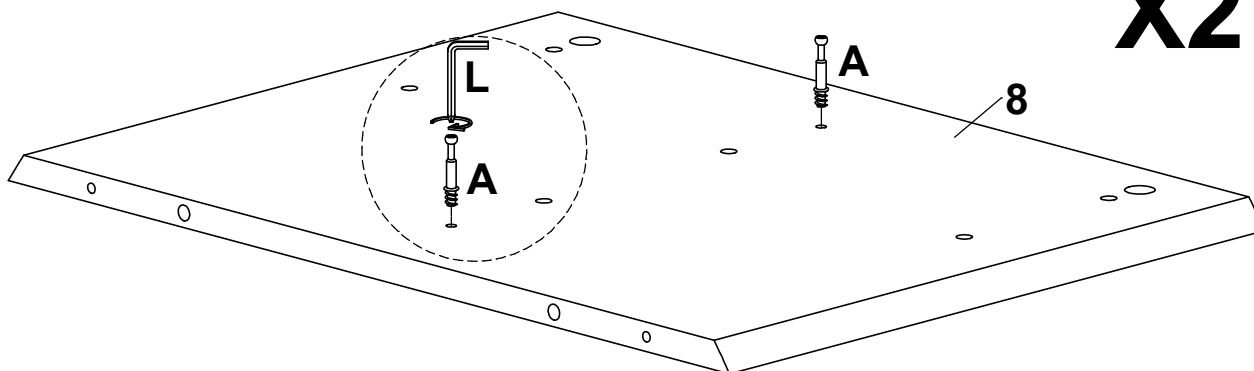

**Note:** Attach 2 x connector rods(A) to 1 x side leg panel(8).Tighten with screwdriver(L). (x2)

**Remarque :** Fixez 2 tiges de connexion (A) à 1 panneau latéral (8). Serrez à l'aide d'un tournevis (L). (x2)

**ASSEMBLY INSTRUCTIONS(INSTRUCTIONS D'ASSEMBLAGE)**

Step 5 / Étape 5

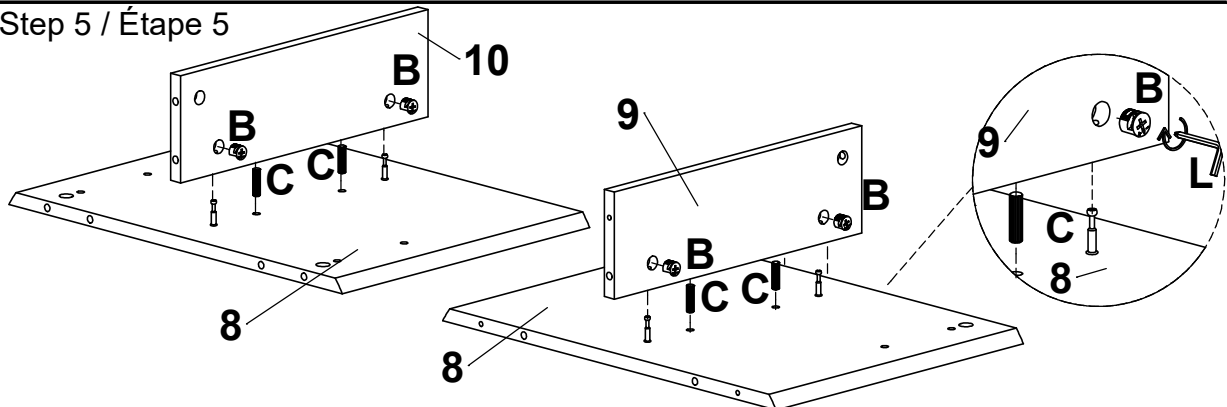

**Note:** Attach 1x left middle leg panel (9) to 1 x side leg panel(8),using 2 x cams(B) and 2 x dowels(C). Attach 1x right middle leg panel (10) to 1 x side leg panel(8),using 2 x cams(B) and 2 x dowels(C). Tighten with screwdriver(L).

**Remarque :** Fixez 1 panneau de pied central gauche (9) et 1 panneau de pied central droit (10) aux 2 panneaux de pied latéraux (8) à l'aide de 4 cames (B) et de 4 chevilles (C) . Serrez à l'aide d'un tournevis (L).

Step 6 / Étape 6

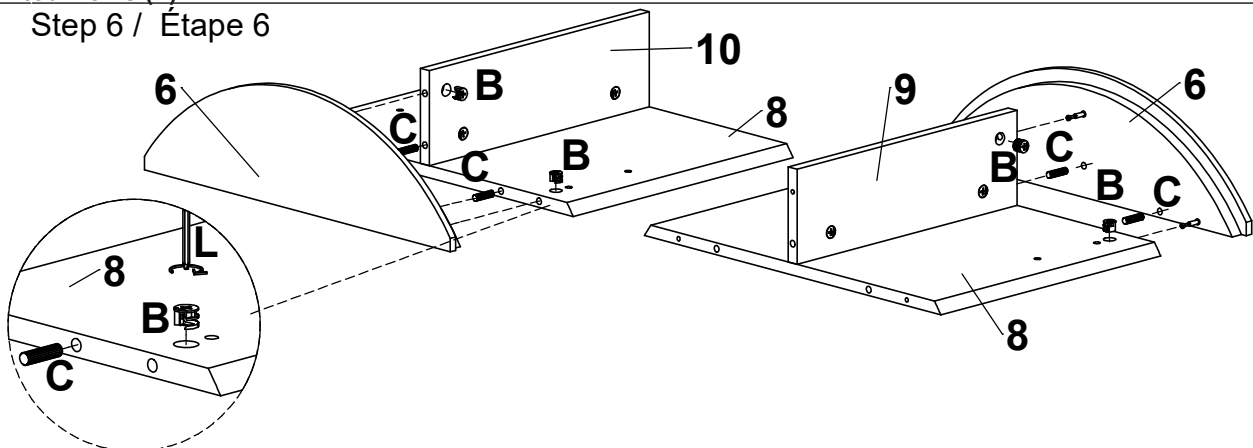

**Note:** Attach 2 x top leg panels(6) to the frame assembled in step 5 ,using 4 x cams(B) and 4 x dowels(C). Tighten with screwdriver(L).

**Remarque :** Fixez les 2 panneaux supérieurs des pieds (6) au cadre assemblé à l'étape 5 à l'aide de 4 cames (B) et de 4 chevilles (C). Serrez à l'aide d'un tournevis (L).

Step 7 / Étape 7

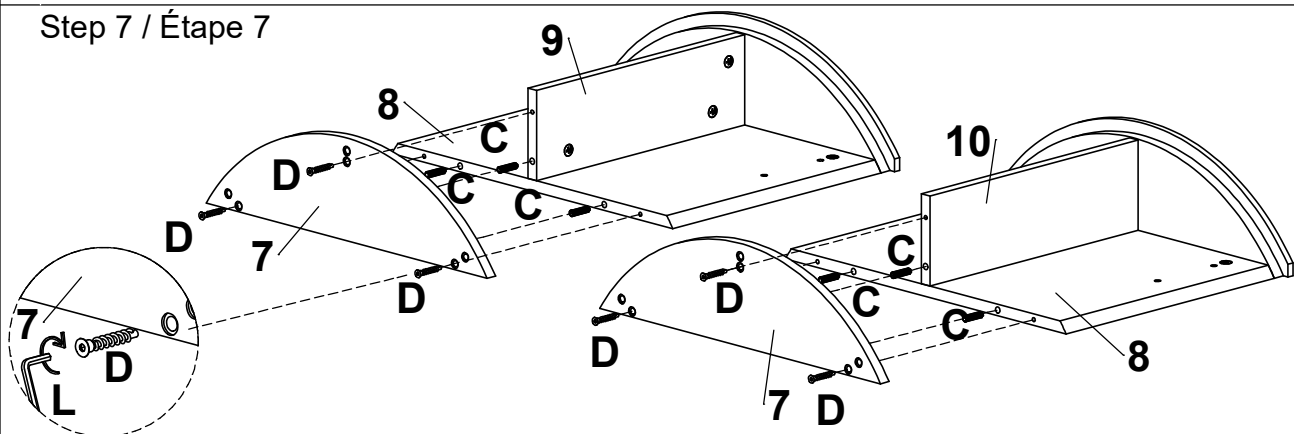

**Note:**Attach 2 x bottom leg panels(7) to the frame assembled in step 6,using 6 x dowels(C) and 6 x bolts(D). Tighten with Allen key(L).

**Remarque :** Fixez les 2 panneaux inférieurs des pieds (7) au cadre assemblé à l'étape 6 à l'aide de 6 chevilles (C) et de 6 vis (D). Serrez à l'aide d'une clé Allen (L).

**ASSEMBLY INSTRUCTIONS(INSTRUCTIONS D'ASSEMBLAGE)**

Step 8 / Étape 8

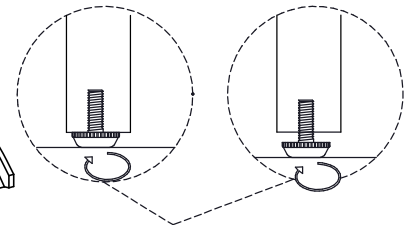
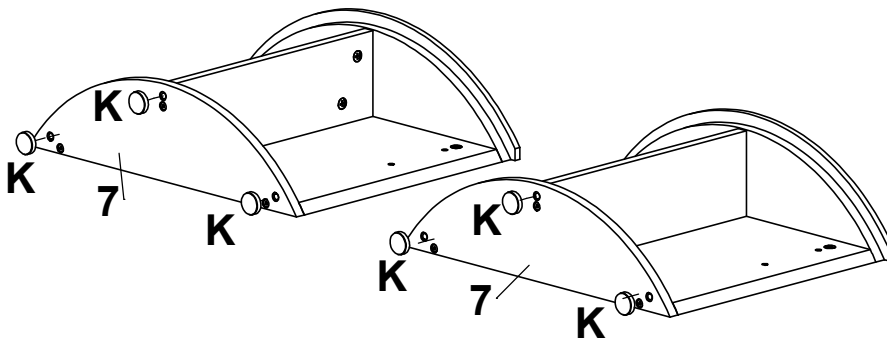

Adjust Pre-installed Levelers height to achieve balance / Ajustez la hauteur des niveleurs préinstallés pour atteindre l'équilibre

Note: Attach 6 x adjustable feet (K) to 2 x bottom leg panels(7). Tighten.

Remarque : Fixez 6 pieds réglables (K) aux 2 panneaux inférieurs des pieds (7). Serrez.

Step 9 / Étape 9

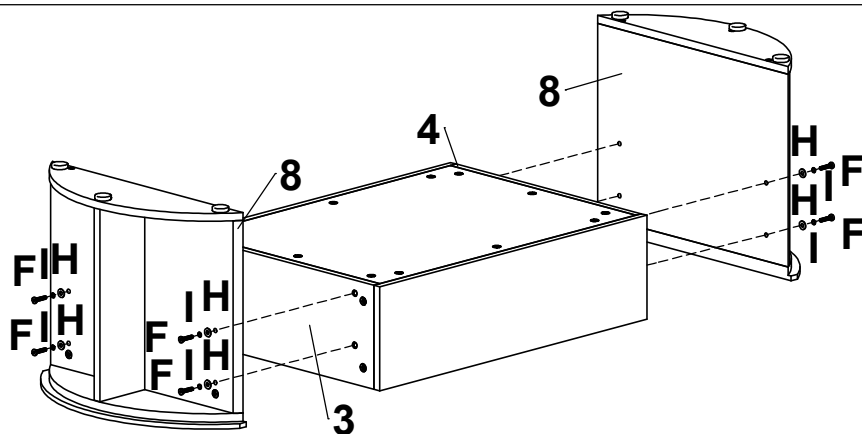
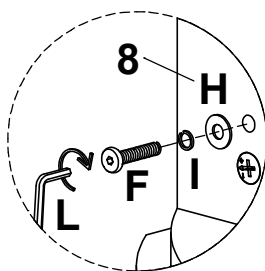

Note: Attach the 2 x frames assembled in step 8 to the frame assembled in step 3, using 8 x bolt(F), 8 x spring washers (I), 8 x washers(H). Tighten with Allen key(L).

Remarque : Fixez les 2 cadres assemblés à l'étape 8 au cadre assemblé à l'étape 3 à l'aide de 8 boulons (F), 8 rondelles élastiques (I) et 8 rondelles (H). Serrez à l'aide d'une clé Allen (L).

Step 10 / Étape 10

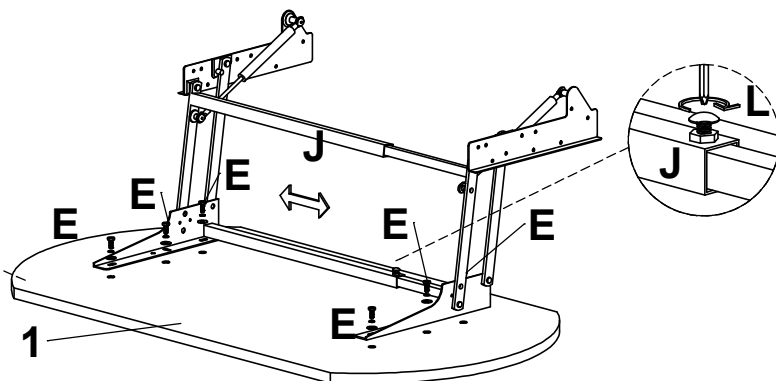
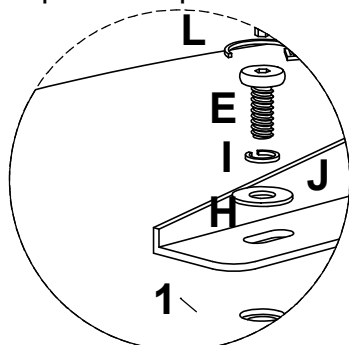

Note: Before assembly, adjust the lifting frame(J) to the appropriate length. Need loosen screws on the top and bottom cross bars to adjust the length of the base.

Attach 1 x lifting frame(J) to the table top(1), using 6 x bolts(E), 6 x spring washers(I), 6 x washers(H). Do not fully tighten the bolts until all parts are aligned.

Remarque : Avant l'assemblage, réglez le cadre de levage (J) à la longueur appropriée. Desserrez les vis sur les barres transversales supérieure et inférieure pour régler la longueur de la base.

Fixez 1 cadre de levage (J) au dessus de la table (1) à l'aide de 6 boulons (E), 6 rondelles élastiques (I) et 6 rondelles (H). Ne serrez pas complètement les boulons tant que toutes les pièces ne sont pas alignées.

**ASSEMBLY INSTRUCTIONS(INSTRUCTIONS D'ASSEMBLAGE)**

Step 11 / Étape 11

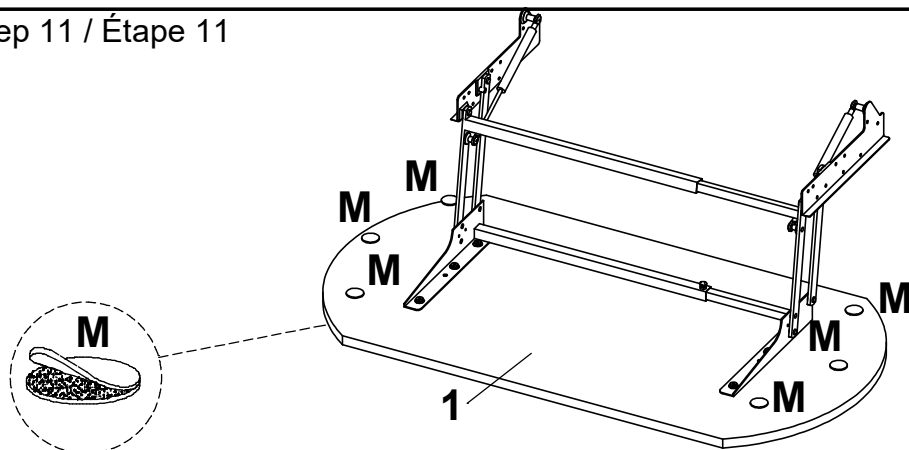

Note: Stick the 6 x felt pads(M) to the table top(1) .

Remarque : collez les 6 patins en feutre (M) sur le plateau de table (1) .

Step 12 / Étape 12

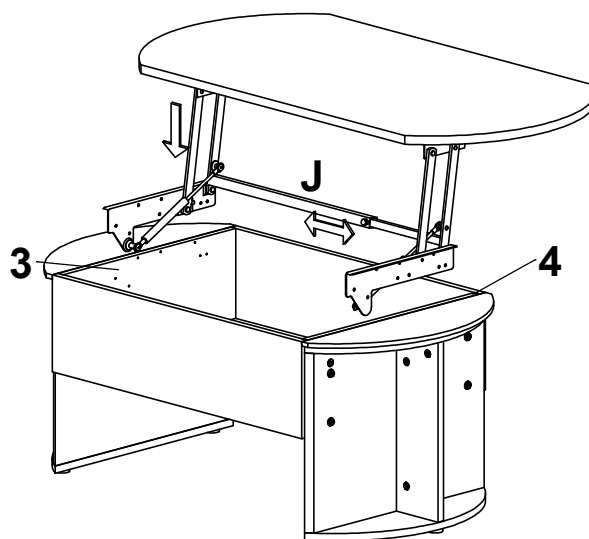

Note: At this stage,with two people, one person should steady the table top(1)to prevent it from tipping over.

Remarque : À ce stade, si vous êtes deux personnes, l'une d'elles doit stabiliser le plateau de la table (1) pour l'empêcher de basculer.

Step 13 / Étape 13

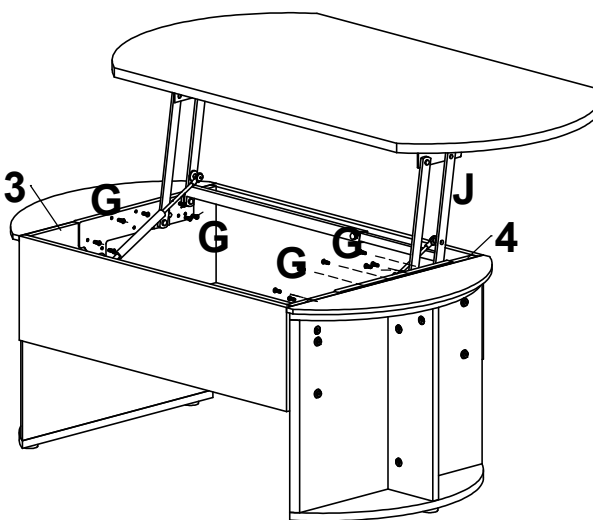
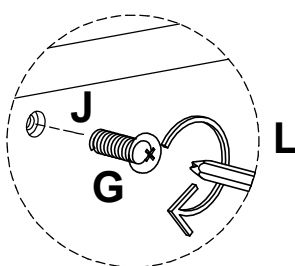

Note:Attach the frame assembled in step 12 to the frame assembled in step 9, using 8 x bolts (G). Tighten with the screwdriver (L).

Remarque : Fixez le cadre assemblé à l'étape 12 au cadre assemblé à l'étape 9 à l'aide de 8 boulons (G). Serrez à l'aide du tournevis (L).

**ASSEMBLY INSTRUCTIONS(INSTRUCTIONS D'ASSEMBLAGE)**

Step 14 / Étape 14

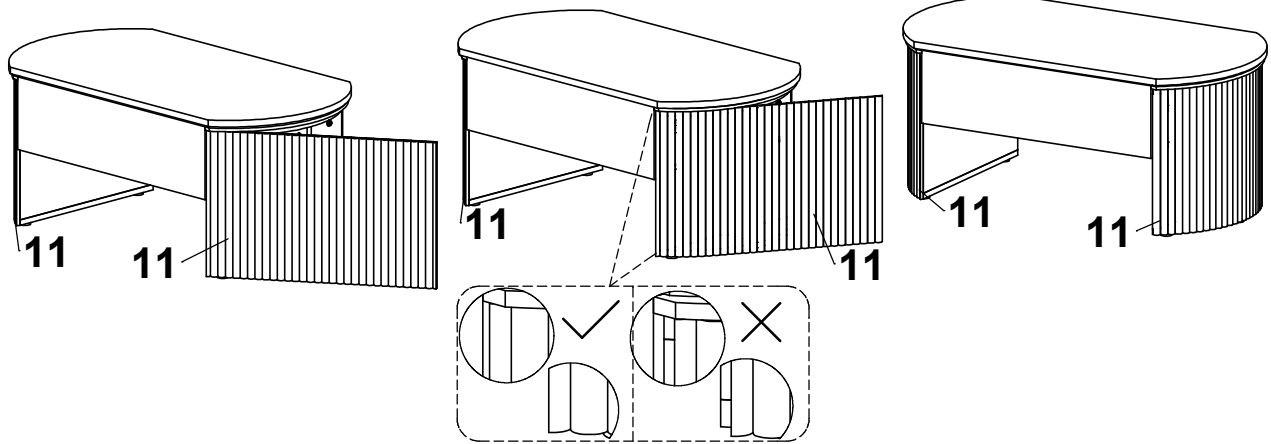

**Note:** Fix 2 x trim panels(11) with Velcro closures.Ensure the trim panels flush with the bottom of table top.

**Remarque :** Fixez 2 panneaux d'habillage (11) à l'aide de fermetures Velcro. Assurez-vous que le panneau d'habillage est aligné avec le bas du plateau de table.

Step 15 / Étape 15

