

## ASSEMBLY INSTRUCTIONS(INSTRUCTIONS D'ASSEMBLAGE)

### HARDWARE LIST (LISTE DES OUTILS):







NO.	SKETCH	DESCRIPTION	QTY
A		Bolt(1/4\"*3/5") Boulon	24 PCS
B		Bolt(1/4\"*1-3/8") Boulon	8 PCS
C		Scre(1/9\"*11/20") Vis	38 PCS
D		Screw(1/9\"*1-1/5") Vis	14 PCS
E		Screw(1/4\"*1-3/5") Vis	16 PCS
F		Wood Dowel (1/3\"*1-1/5") Cheville en bois	16 PCS
G		Connector rods (1/4\"*1-3/8") Tiges de connexion	25 PCS
H		Cam(3/5\"*1/2") Came	12 PCS
I		Cam(3/5\"*5/14") Came	13 PCS
J		Spring Washer(1/4") Rondelle élastique	32 PCS
K		Washer(1/4") Rondelle	32 PCS
L		Allen key/ Screwdriver (4mm) Clé hexagonale / tournevis	1 PC
M		Charger Chargeur	1 PC

### PARTS LIST (LISTE DES PIECES):

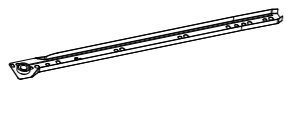
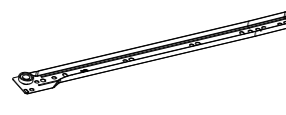
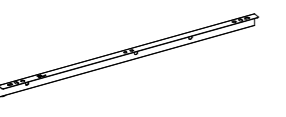
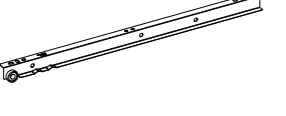
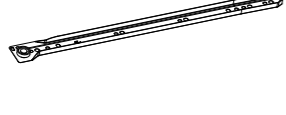
NO.	SKETCH	DESCRIPTION	QTY
1		Desk top Plateau de bureau	1 PC
2		Top panel Panneau supérieur	1 PC
3		Side panel Panneau latéral	1 PC
4		Side panel Panneau latéral	1 PC
5		Back panel Panneau arrière	1 PC
6		Top panel Panneau supérieur	1 PC
7		Side panel Panneau latéral	1 PC
8		Side panel Panneau latéral	1 PC
9		Back panel Panneau arrière	1 PC
10		Bottom panel Panneau inférieur	2 PCS
11		Back panel Panneau arrière	1 PCS
12		Drawer front Façade de tiroir	2 PCS
13		Drawer left side Côté gauche du tiroir	2 PCS

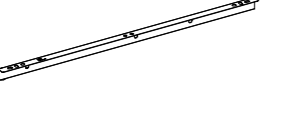
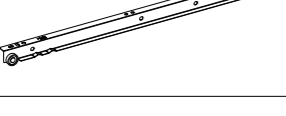
## ASSEMBLY INSTRUCTIONS(INSTRUCTIONS D'ASSEMBLAGE)

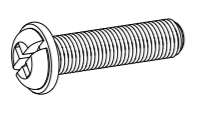
### HARDWARE LIST (LISTE DES OUTILS):

NO.	SKETCH	DESCRIPTION	QTY
N		Slide (400mm) Glissière	2 PCS
O		Slide (400mm) Glissière	2 PCS
P		Slide (400mm) Glissière	2 PCS
Q		Slide (400mm) Glissière	2 PCS
R		Slide (450mm) Glissière	1 PC
S		Slide (450mm) Glissière	1 PC
T		Slide (450mm) Glissière	1 PC
U		Slide (450mm) Glissière	1 PC
V		Handle (4-1/8*3/5*3/11) Poignée	3 PCS
W		Bolt(4/25"*7/10") Boulon	6 PCS
X		Screw covers(3/4") Cache-vis	12 PCS

### PARTS LIST (LISTE DES PIECES):

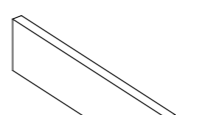
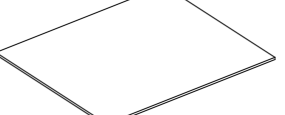
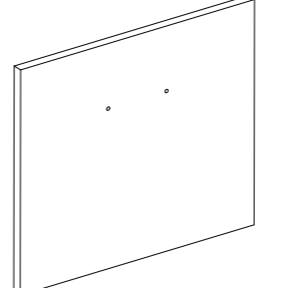
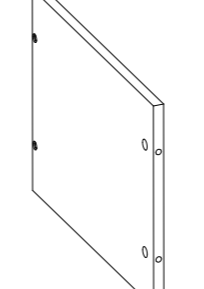
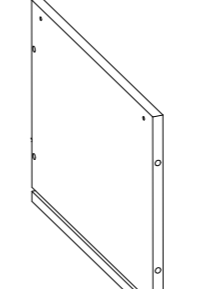
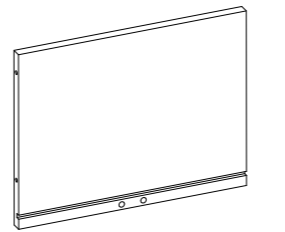
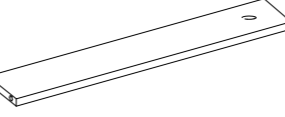
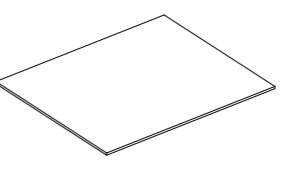
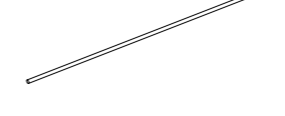
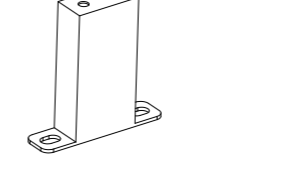
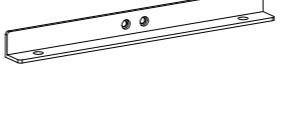
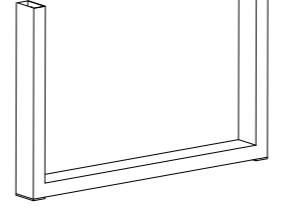
NO.	SKETCH	DESCRIPTION	QTY
14		Drawer right side Côté droit du tiroir	2 PCS
15		Drawer back Arrière du tiroir	2 PCS
16		Drawer bottom Fond du tiroir	2 PCS
17		Drawer front Façade de tiroir	1 PC
18		Drawer left side Côté gauche du tiroir	1 PC
19		Drawer right side Côté droit du tiroir	1 PC
20		Drawer back Arrière du tiroir	1 PC
21		Drawer support panel Panneau de support du tiroir	1 PC
22		Drawer bottom Fond du tiroir	1 PC
23		Hanging folder bar Barre pour dossiers suspendus	2 PCS
24		Metal support Support métallique	4 PCS
25		Metal bracket Équerre métallique	4 PCS
26		Metal Leg Pied métallique	2 PCS

## ASSEMBLY INSTRUCTIONS(INSTRUCTIONS D'ASSEMBLAGE)

### Step1 / Étape1

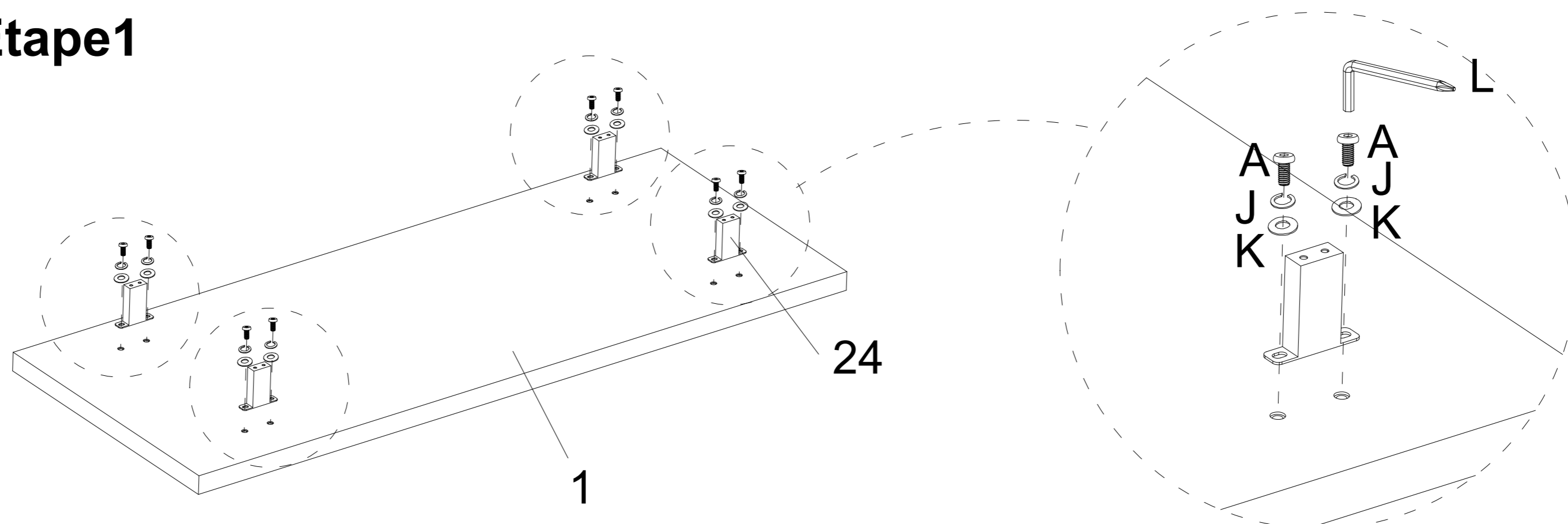

**Note:** Attach 4 x Metal supports(24) to 1 x table top (1), using 8 x bolts(A), 8 x spring washers(J), 8 x washers(K). Tighten with the Allen key(L).

Fixez 4 supports métalliques (24) à 1 plateau de bureau (1) à l'aide de 8 boulons (A), 8 rondelles élastiques(J) et 8 rondelles (K). Serrez à l'aide de la clé hexagonale (L).

### Step2 / Étape2

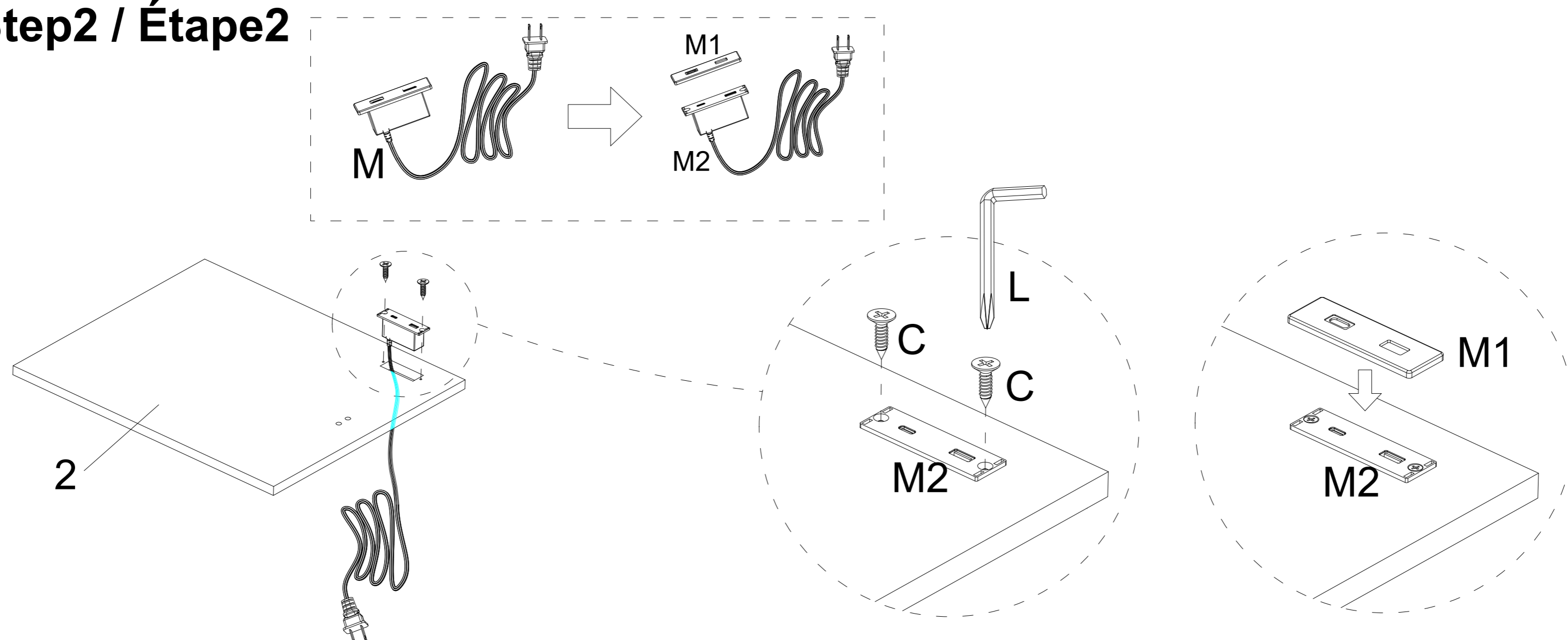

**Note:** Before assembly, remove the charger(M)'s cover(M1). Then attach the charger(M2) to the top panel(2), using 2 x screws(C). Tighten with the screwdriver(L). Put the cover(M1) to the charger (M2).

Avant l'assemblage, retirez le couvercle (M1) du chargeur (M). Fixez ensuite le chargeur (M2) au panneau supérieur (2) à l'aide de 2 vis (C). Serrez à l'aide du tournevis (L). Remettez le couvercle (M1) sur le chargeur (M2).

### Step3 / Étape3

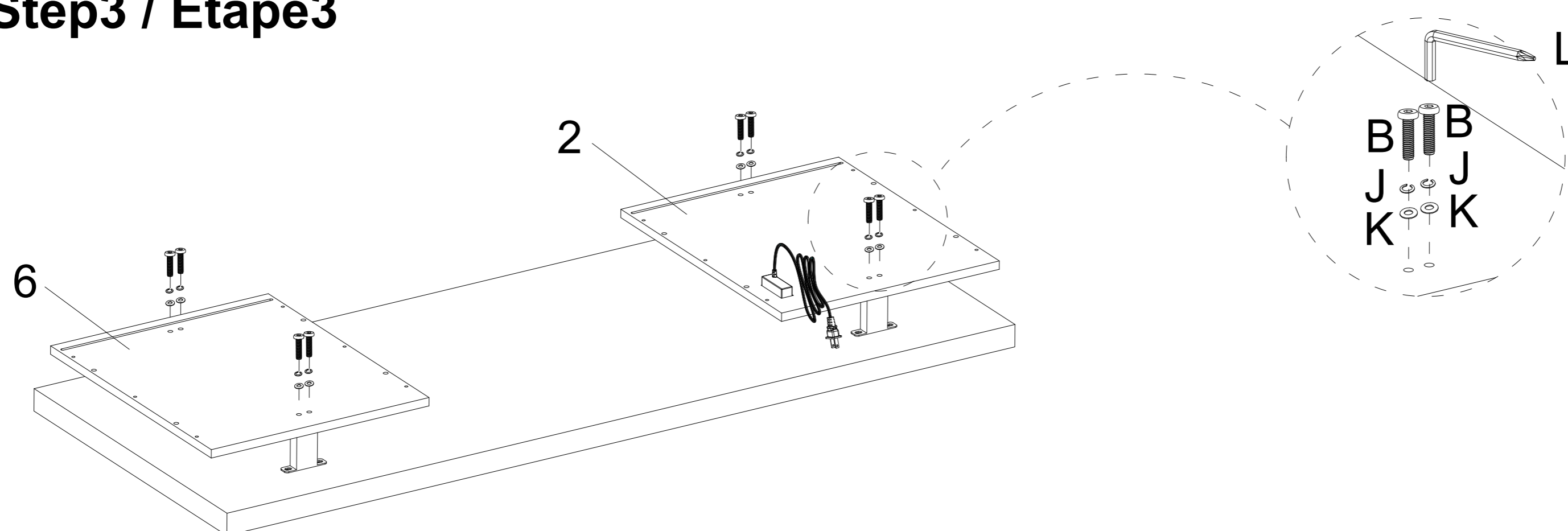

**Note:** Attach 2 x top panels(6) and (2) to the frame assembled in the step1, using 8 x bolts(B), 8 x spring washers (J), 8 x washers(K). Tighten with Allen key (L).

Fixez 2 panneaux supérieurs (6) et (2) au cadre assemblé à l'étape 1 à l'aide de 8 boulons (B), 8 rondelles élastiques (J) et 8 rondelles (K). Serrez à l'aide de la clé hexagonale (L).

## ASSEMBLY INSTRUCTIONS(INSTRUCTIONS D'ASSEMBLAGE)

### Step4 / Étape4

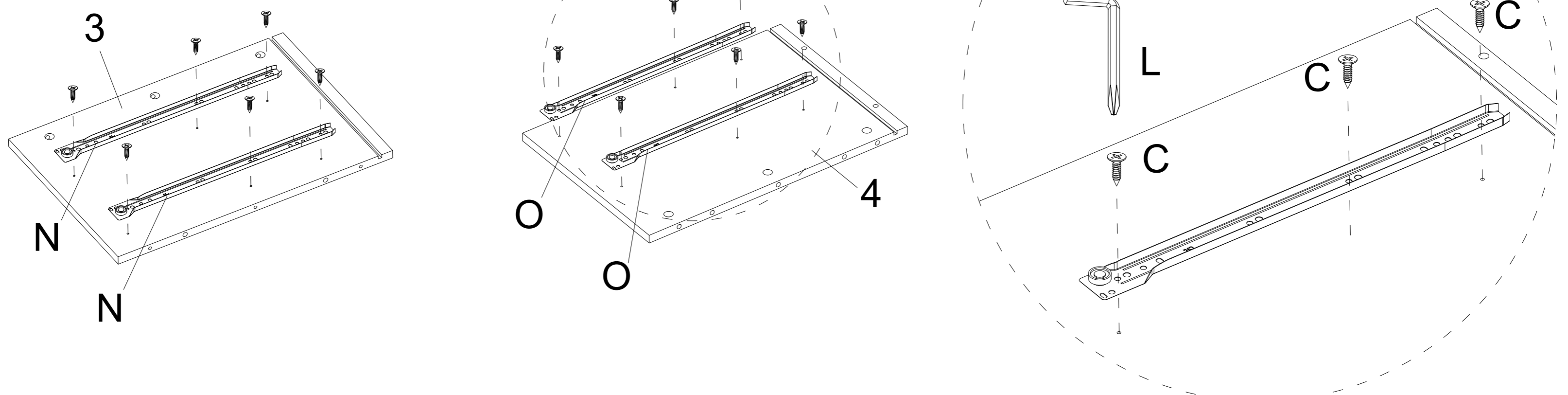

**Note:** Attach 2 x slides(N) to 1 x side panel(3),using 6 x screws(C).Tighten with screwdriver(L).  
Attach 2 x slides(O) to 1 x side panel(4),using 6 x screws(C).Tighten with screwdriver(L).

Fixez 2 glissières (N) à 1 panneau latéral (3) à l'aide de 6 vis (C). Serrez à l'aide du tournevis (L).

Fixez 2 glissières (O) à 1 panneau latéral (4) à l'aide de 6 vis (C). Serrez à l'aide du tournevis (L).

### Step5 / Étape5

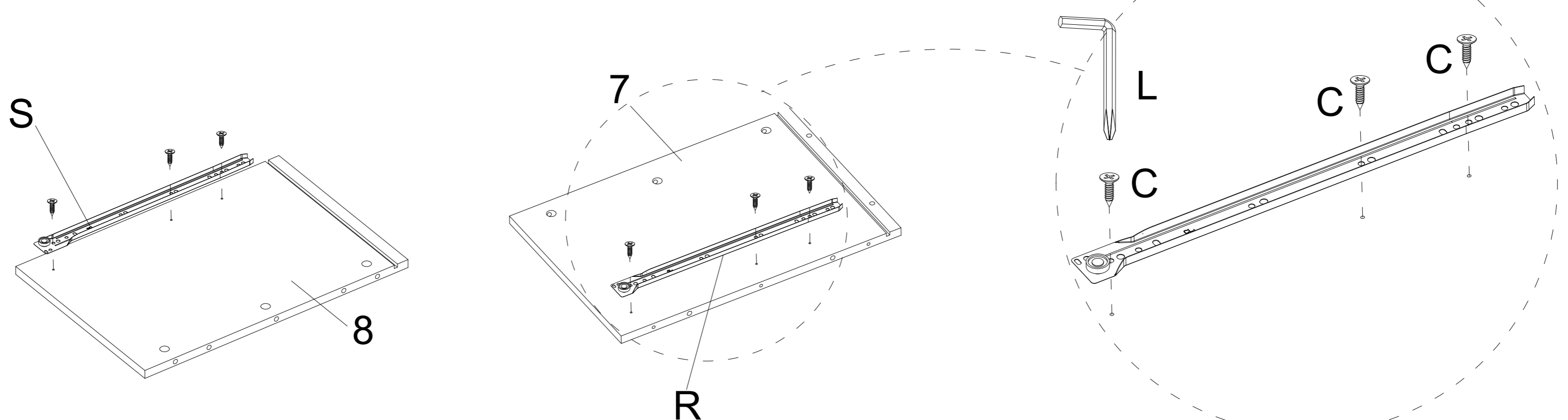

**Note:** Attach 1 x slide(S) to 1 x side panel(8),using 3 x screws(C).Tighten with screwdriver(L).

Attach 1 x slide(R) to 1 x side panel(4),using 3 x screws(C).Tighten with screwdriver(L).

Fixez 1 glissière (S) à 1 panneau latéral (8) à l'aide de 3 vis (C). Serrez à l'aide d'un tournevis (L).

Fixez 1 glissière (R) à 1 panneau latéral (4) à l'aide de 3 vis (C). Serrez à l'aide d'un tournevis (L).

### Step6 / Étape6

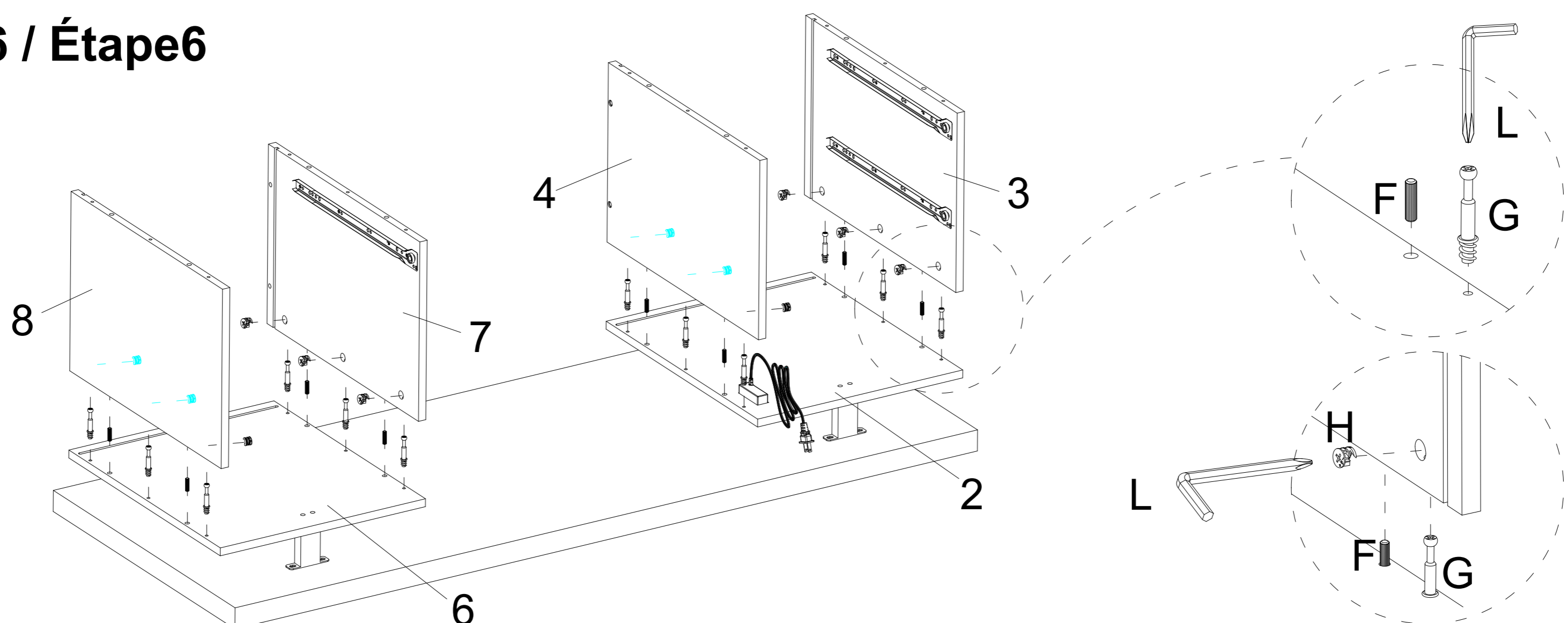

**Note:** Attach 2 x side panels (3) and (4) to 1 x top panel(2).Attach 2 x side panels (7) and (8) to 1 x top panel(6).  
Using 12 x connector rods(G),8 x wood dowels(F),12 x cams(H).Tighten with screwdriver(L).

Fixez 2 panneaux latéraux (3) et (4) à 1 panneau supérieur (2). Fixez 2 panneaux latéraux (7) et (8) à 1 panneau supérieur (6). Utilisez 12 tiges de connexion (G),8 chevilles en bois (F) et 12 cames (H). Serrez à l'aide d'un tournevis (L).

## ASSEMBLY INSTRUCTIONS(INSTRUCTIONS D'ASSEMBLAGE)

### Step7 / Étape7

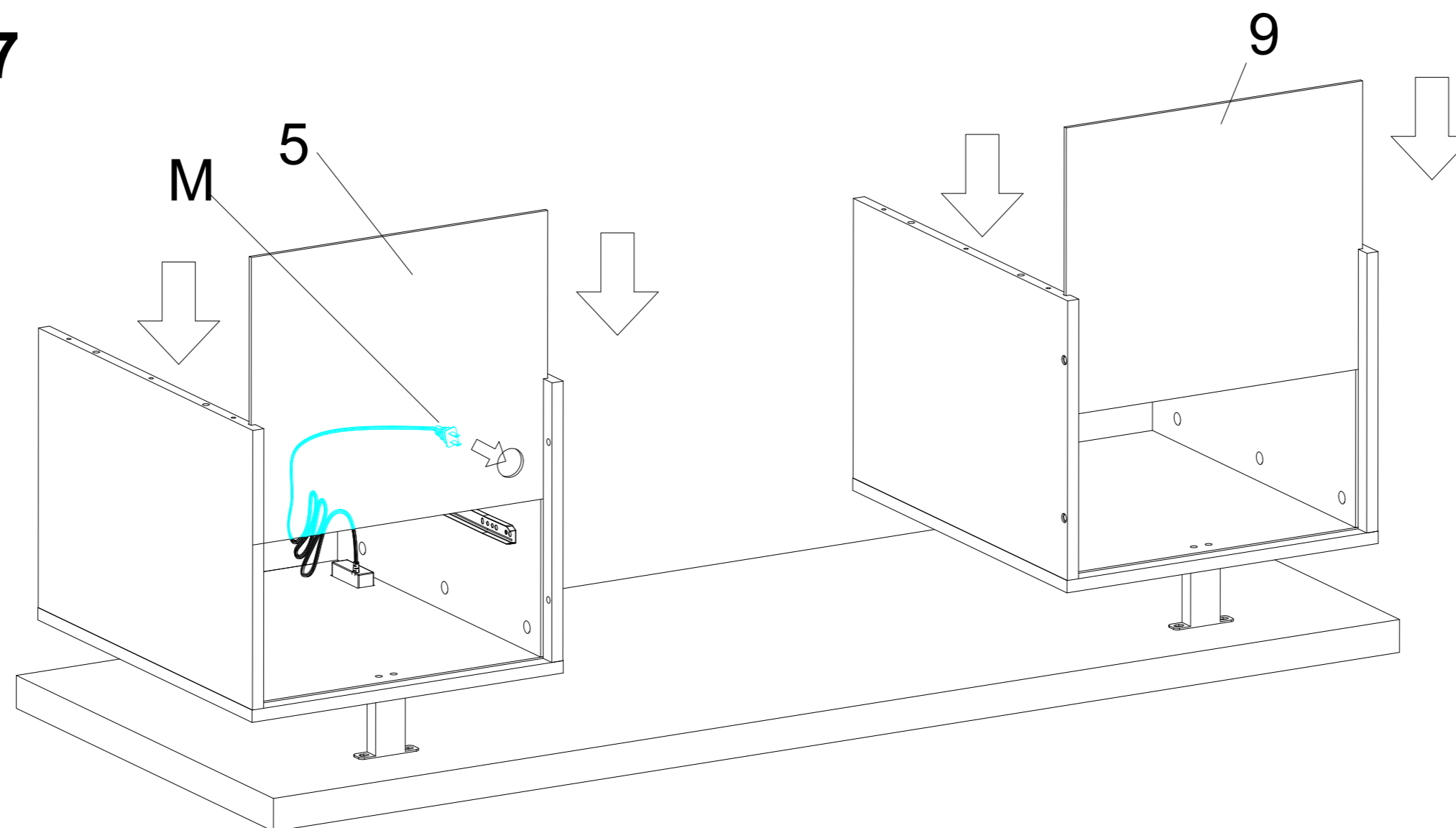

**Note:** Attach 2 x back panel(5) and (9) to the frame assembled in the step6. Thread the charger's power cord through the hole on the back panel(5).

Fixez les 2 panneaux arrière (5) et (9) au cadre assemblé à l'étape 6. Faites passer le cordon d'alimentation du chargeur à travers le trou situé sur le panneau arrière (5).

### Step8 / Étape8

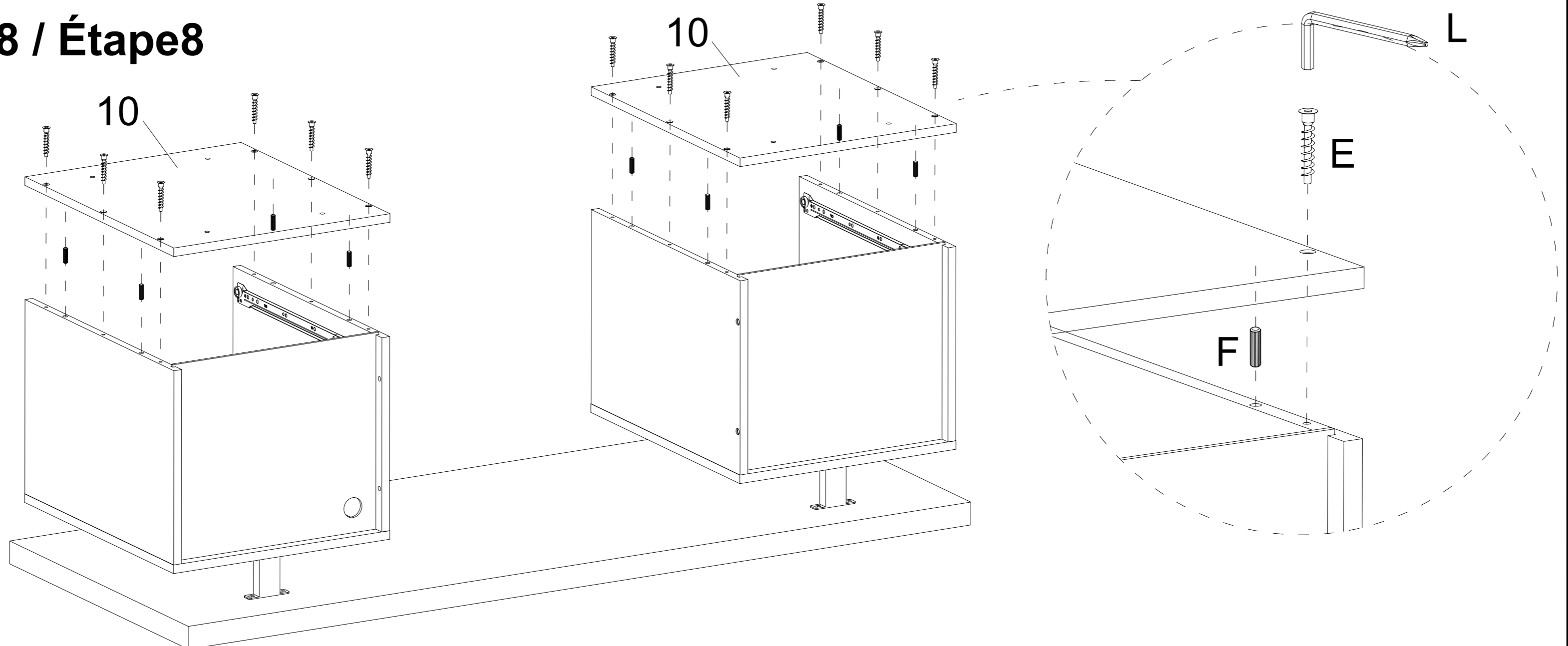

**Note:** Attach 2 x bottom panels(10) to the frame assembled in the step7, using 8 x wood dowels(F), 12 x screws(E). Tighten with Allen key(L).

Fixez 2 panneaux inférieurs (10) au cadre assemblé à l'étape 7, à l'aide de 8 chevilles en bois (F) et de 12 vis (E). Serrez à l'aide de la clé hexagonale (L).

### Step9 / Étape9

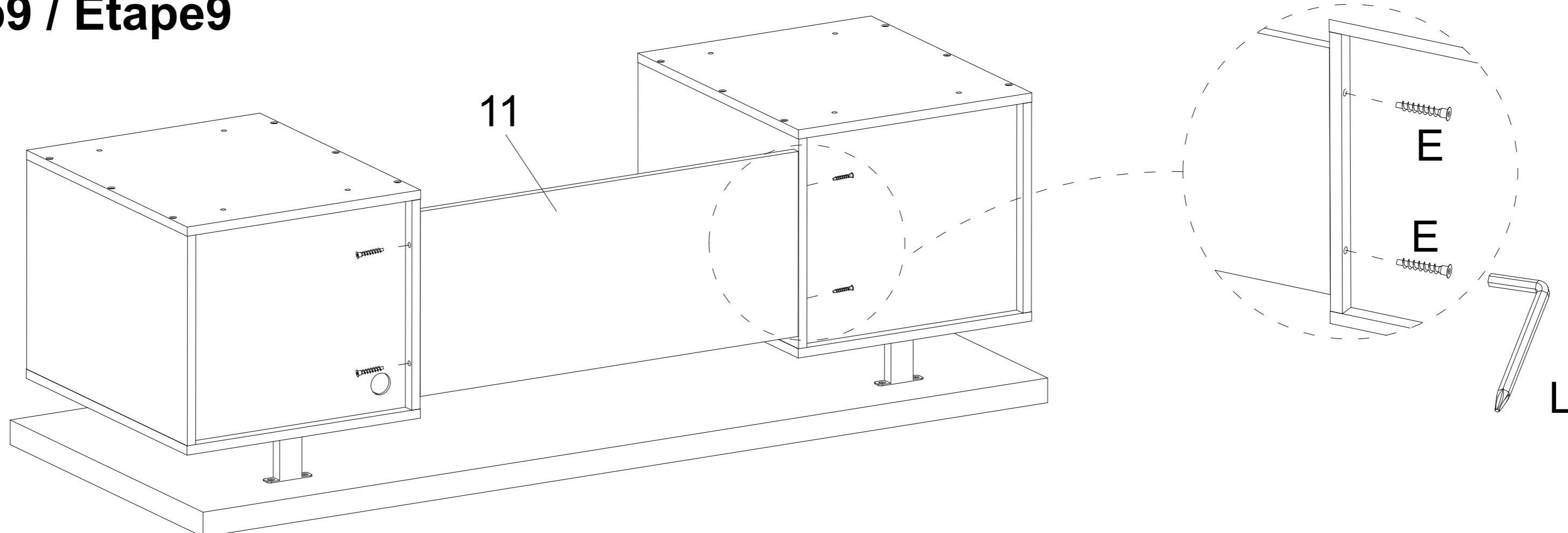

**Note:** Attach 1 x back panel(11) to the frame assembled in the step8, using 4 x screws(E). Tighten with Allen key(L).

Fixez 1 panneau arrière (11) au cadre assemblé à l'étape 8, à l'aide de 4 vis (E). Serrez à l'aide de la clé hexagonale (L).

**ASSEMBLY INSTRUCTIONS(INSTRUCTIONS D'ASSEMBLAGE)**

**Step10 / Étape10**

**x2**

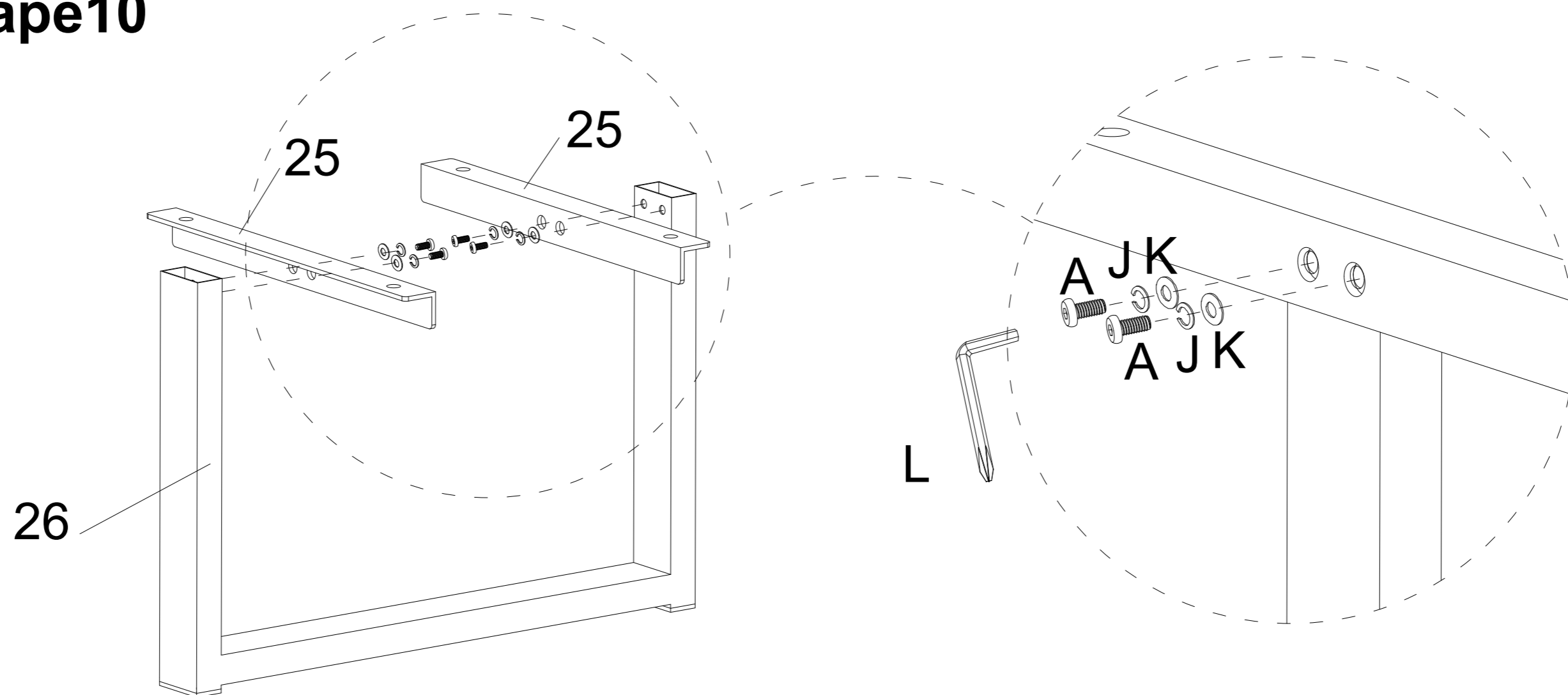

**Note:** Attach 2 x metal brackets(25) to 1 x metal leg(26),using 4 x bolts(A),4 x spring washers(J),4 x washers(K). Tighten with the Allen key(L). **(X2)**

Fixez 2 supports métalliques (25) à 1 pied métallique (26) à l'aide de 4 boulons (A), 4 rondelles élastiques (J) et 4 rondelles (K). Serrez à l'aide de la clé hexagonale (L). **(X2)**

**Step11 / Étape11**

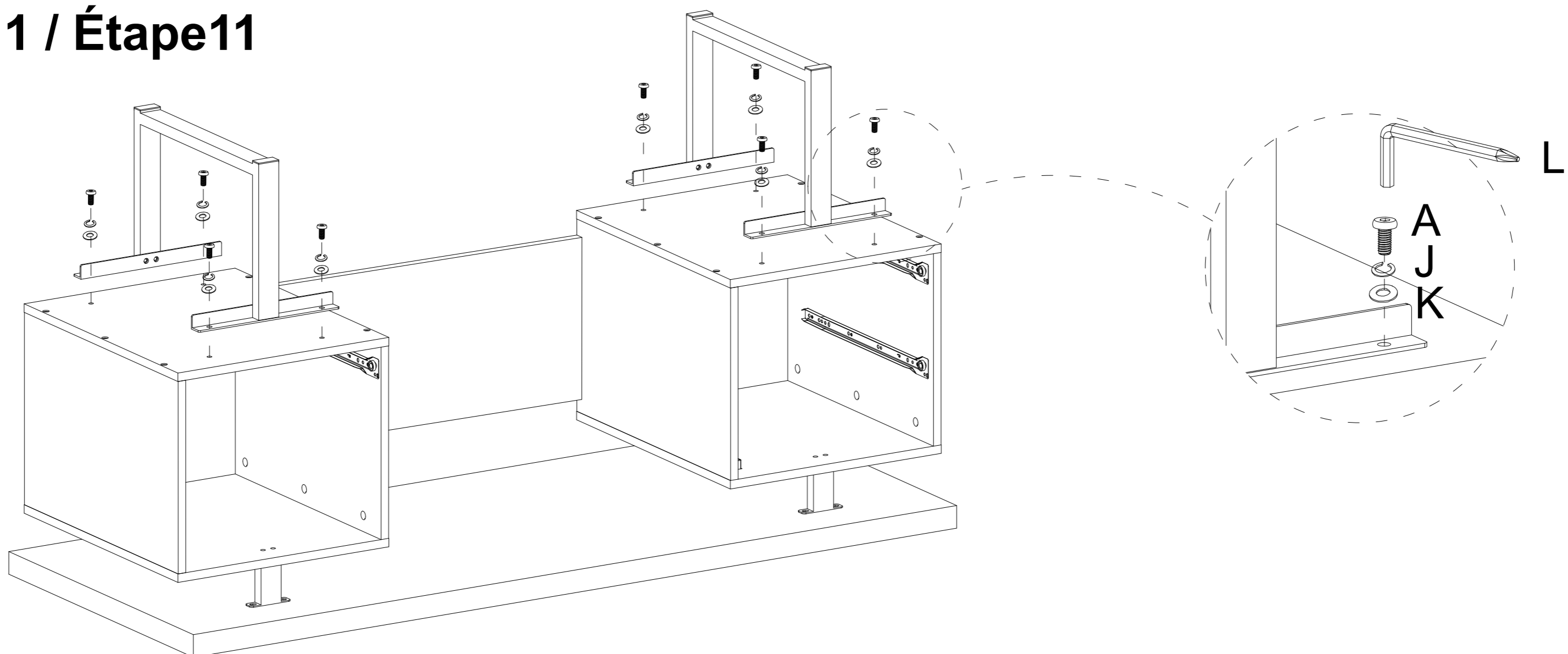

**Note:** Attach the frame assembled in the step10 to the frame assembled in the step9,using 4 x bolts(A),4 x spring washers(J),4 x washers(K). Tighten with the Allen key(L).

Fixez le cadre assemblé à l'étape 10 au cadre assemblé à l'étape 9 à l'aide de 4 boulons (A), 4 rondelles élastiques (J) et 4 rondelles (K). Serrez à l'aide de la clé hexagonale (L).

**Step12 / Étape12**

**x2**

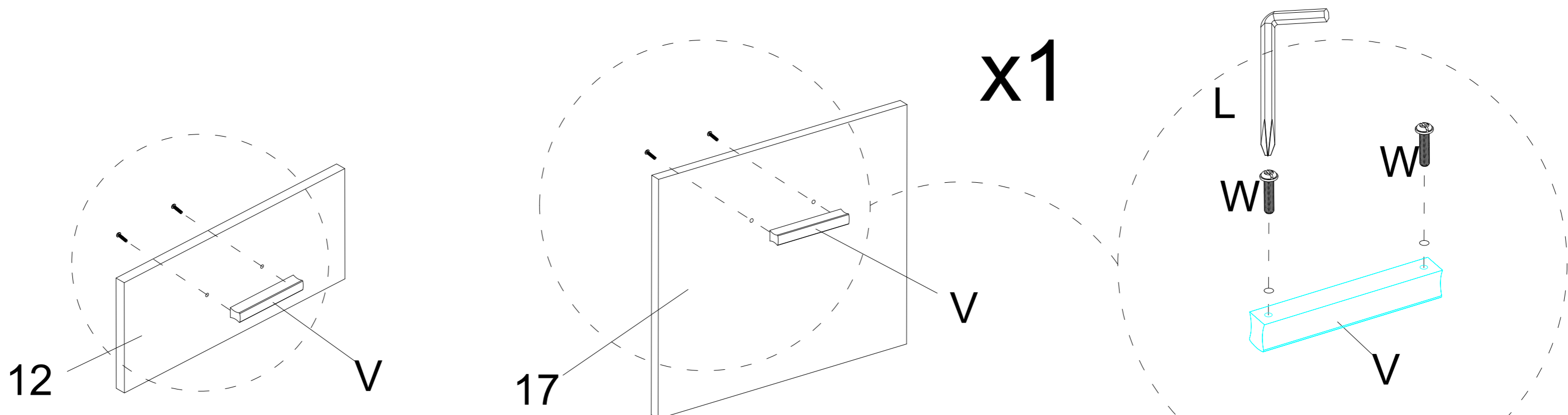

**x1**

**Note:** Attach 1 x handle(V) to 1 x drawer front(12),using 2 x bolts(W).**(X2)**

Attach 1 x handle(V) to 1 x drawer front(17),using 2 x bolts(W).Tighten with screwdriver (L).

Fixez 1 poignée (V) à 1 façade de tiroir (12) à l'aide de 2 boulons (W). **(X2)**

Fixez 1 poignée (V) à 1 façade de tiroir (17) à l'aide de 2 boulons (W). Serrez à l'aide du tournevis (L).

## ASSEMBLY INSTRUCTIONS(INSTRUCTIONS D'ASSEMBLAGE)

### Step13 / Étape13

x2

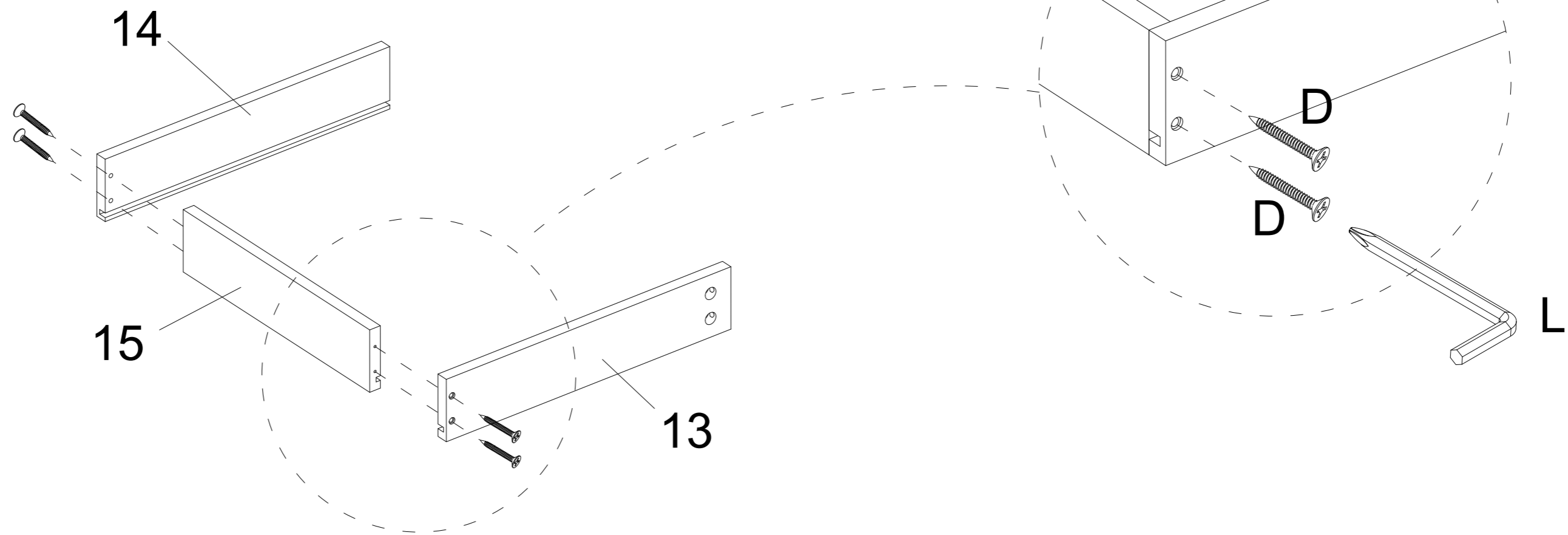

**Note:** Attach 1 x drawer back (15) to 2 x drawer sides (13) and (14), using 4 x screws (D). Tighten with screwdriver(L). (X2)

Fixez 1 fond de tiroir (15) aux 2 côtés de tiroir (13) et (14) à l'aide de 4 vis (D). Serrez à l'aide du tournevis (L). (X2)

### Step14 / Étape14

x2

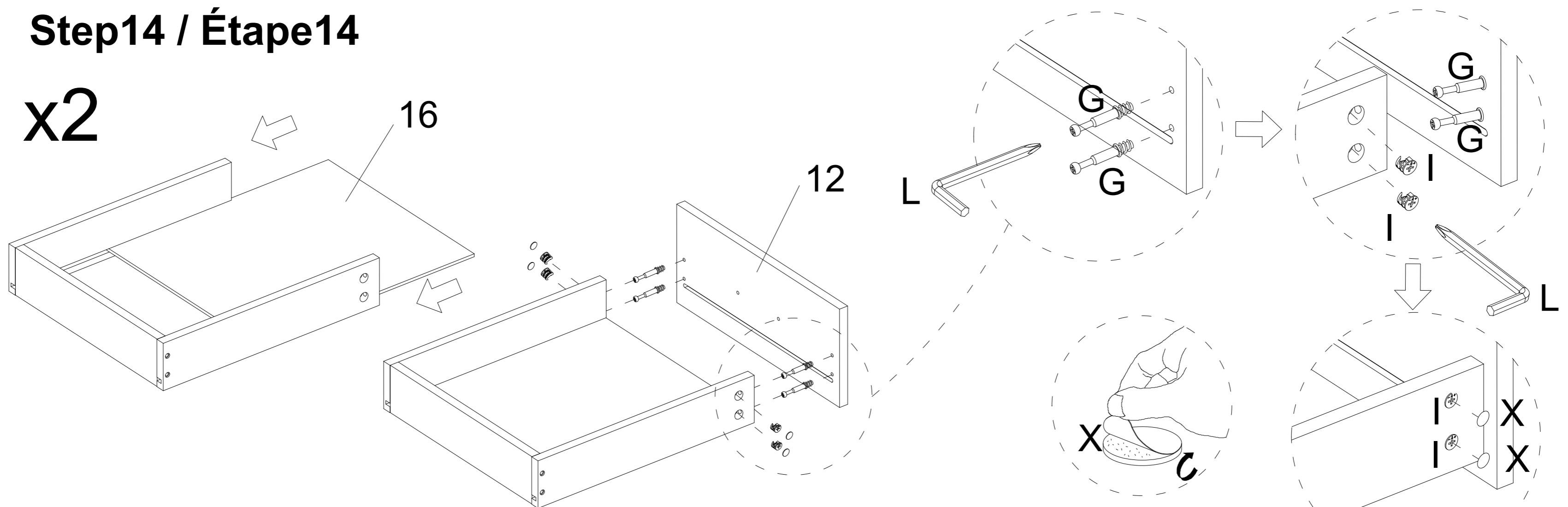

**Note:** Attach 1 x drawer bottom (16) to the frame assembled in step13. Next, attach 1 x drawer front (12) to the frame assembled in the previous step, using 4 x cams (I), 4 x connector rods (G). Tighten with screwdriver(L). Then stick 4 x screw covers (X) to the cam hole. (X2)

Fixez 1 fond de tiroir (16) au cadre assemblé à l'étape 13. Ensuite, fixez 1 façade de tiroir (12) au cadre assemblé à l'étape précédente à l'aide de 4 cames (I) et 4 tiges de connexion (G).

Serrez à l'aide du tournevis (L). Collez ensuite 4 cache-vis (X) sur les trous des cames. (X2)

### Step15 / Étape15

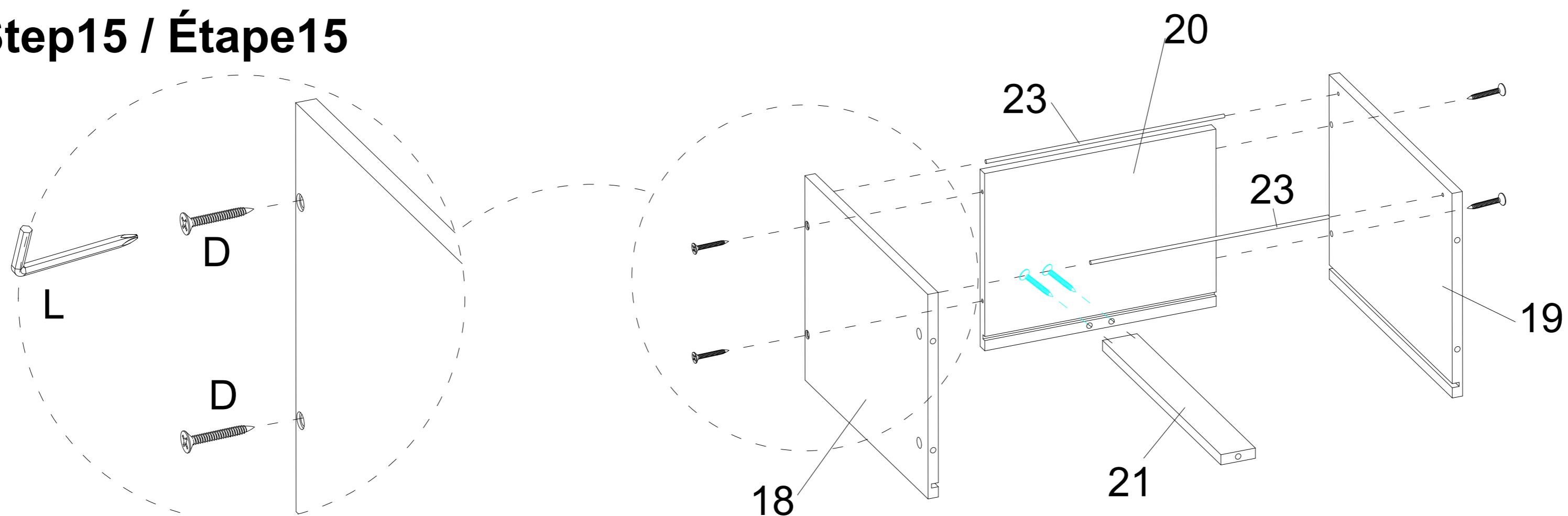

**Note:** Attach 1 x drawer left side (18), 1 x drawer right side (19), 1 x drawer bottom support panel (21) to the drawer back (20), using 6 x screws (D). Tighten with screwdriver (L). Then attach 2 x hanging folder bar (23) to the frame assembled in the previous step.

Fixez 1 côté gauche de tiroir (18), 1 côté droit de tiroir (19) et 1 panneau de support de fond de tiroir (21) à l'arrière du tiroir (20) à l'aide de 6 vis (D). Serrez à l'aide du tournevis (L). Fixez ensuite 2 barres pour dossiers suspendus (23) au cadre assemblé à l'étape précédente.

## ASSEMBLY INSTRUCTIONS(INSTRUCTIONS D'ASSEMBLAGE)

### Step16 / Étape16

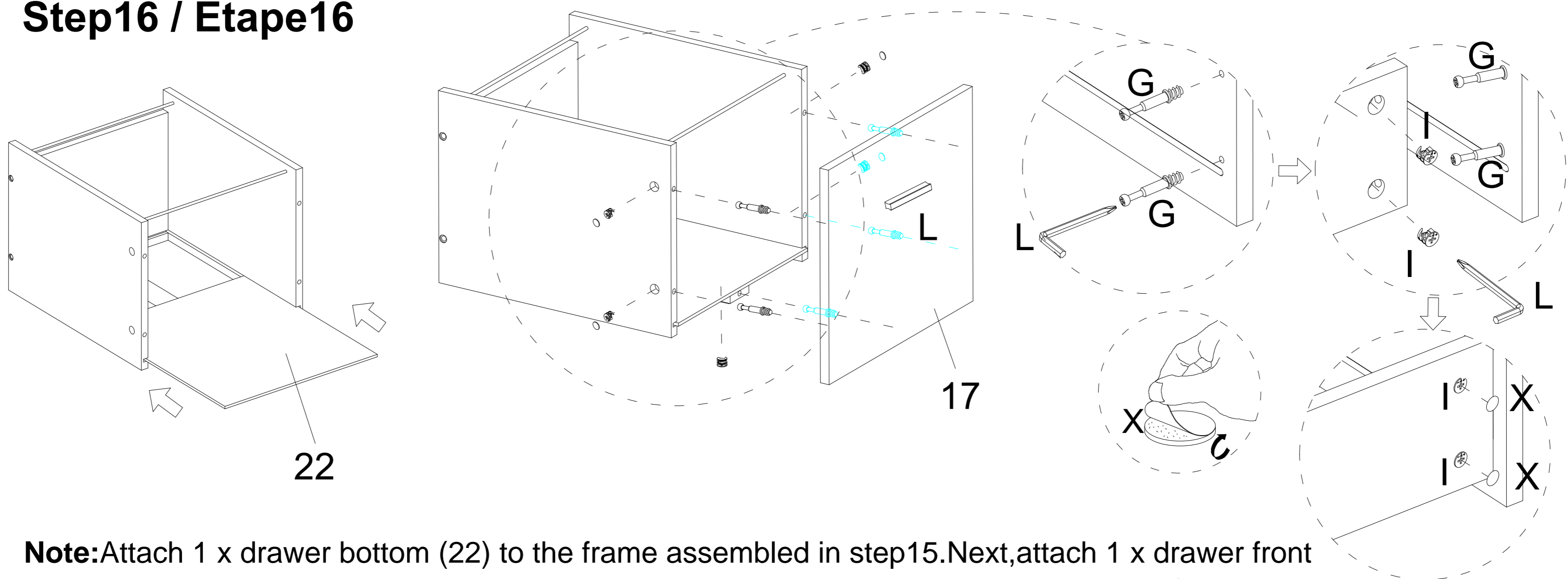

**Note:** Attach 1 x drawer bottom (22) to the frame assembled in step15. Next, attach 1 x drawer front (17) to the frame assembled in the previous step, using 4 x cams (I), 4 x connector rods (G). Tighten with screwdriver (L). Then stick 4 x screw covers (X) to the cam hole.

Fixez 1 fond de tiroir (22) au cadre assemblé à l'étape 15. Ensuite, fixez 1 façade de tiroir (17) au cadre assemblé à l'étape précédente à l'aide de 4 cames (I) et de 4 tiges de connexion (G). Serrez à l'aide du tournevis (L). Collez ensuite 4 cache-vis (X) sur le trou de came.

### Step17 / Étape17

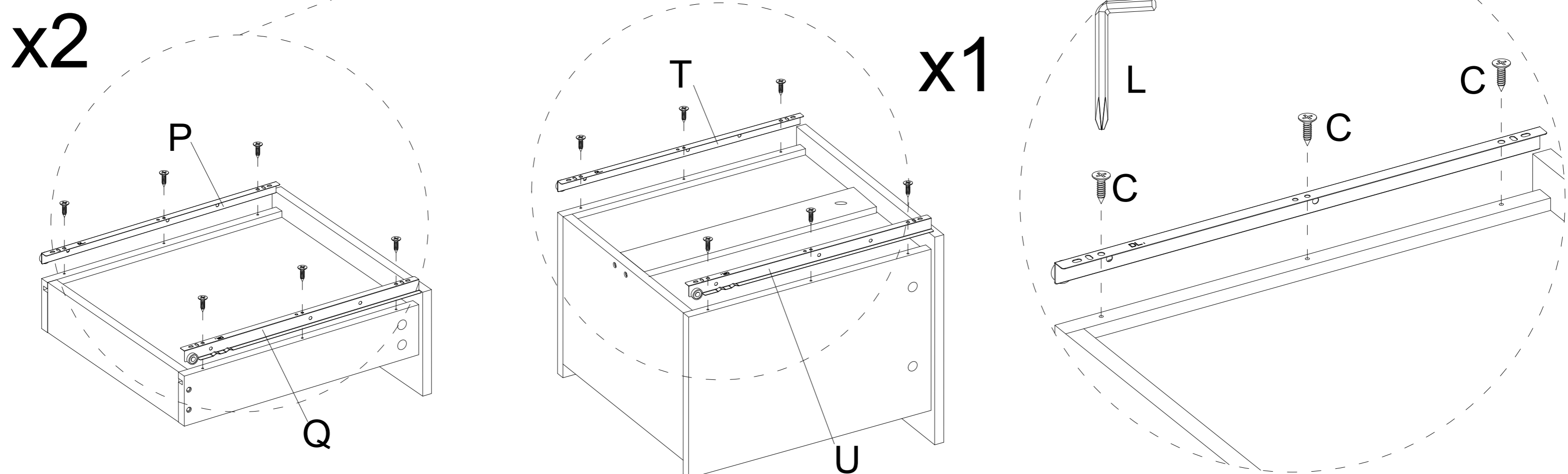

**Note:** Attach 2 x slides (P) and (Q) to 1 x small drawer, using 6 x screws (C). (X2)

Attach 2 x slides (T) and (U) to the large drawer, using 6 x screws (C). Tighten with screwdriver (L).

Fixez 2 glissières (P) et (Q) à 1 petit tiroir à l'aide de 6 vis (C). (X2)

Fixez 2 glissières (T) et (U) au grand tiroir à l'aide de 6 vis (C). Serrez à l'aide du tournevis (L).

### Step18 / Étape18

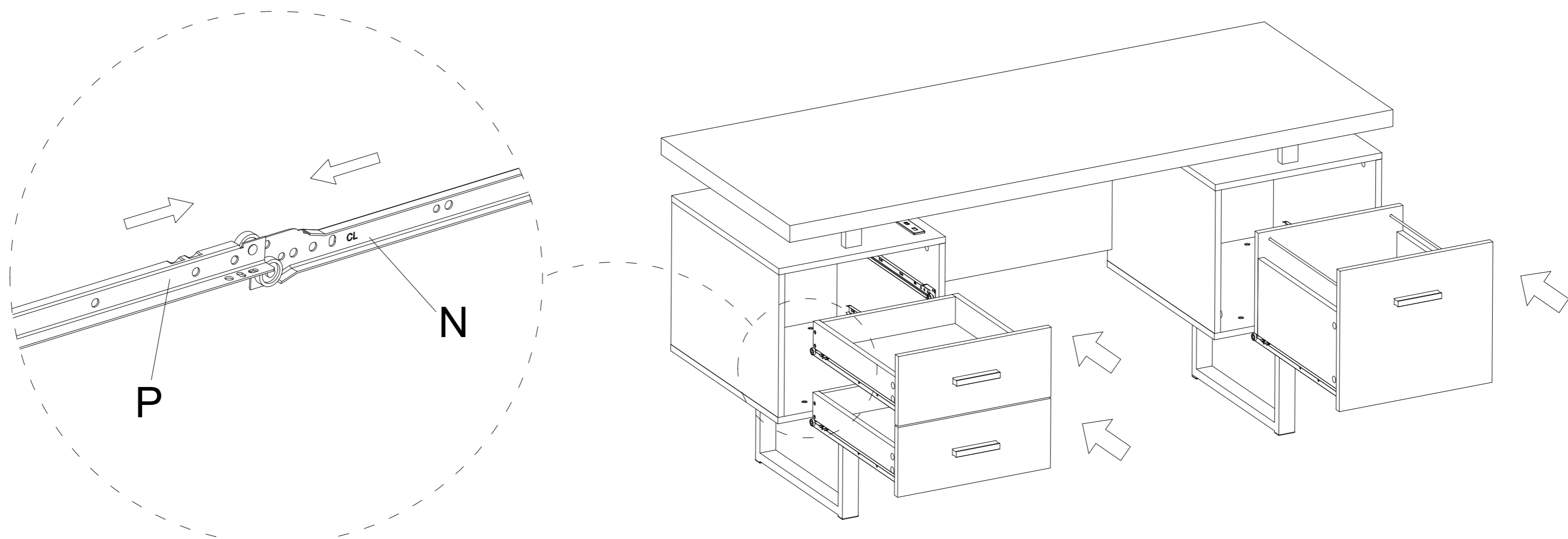

**Note:** Insert the assembled drawers into the total frame.

Insérez les tiroirs assemblés dans le cadre complet.

**ASSEMBLY INSTRUCTIONS(INSTRUCTIONS D'ASSEMBLAGE)**

**Step19 / Étape19**

