

ASSEMBLY INSTRUCTIONS

ITEM #: D285-38 DINING BENCH

Thank you for purchasing this product. Be sure to check all packing material carefully for small parts that may have come loose inside the carton during shipment.

Before You Assemble: Please read all instructions carefully before beginning assembly.



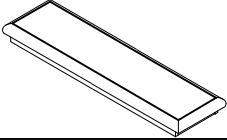
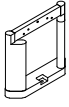
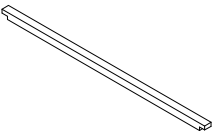

It is recommended that 2 people work together during assembly to prevent personal injury and to ensure that heavy or cumbersome parts are not damaged during the process.

CAUTION: For your safety, this product requires two people to lift.

PARTS LIST:

NO	DESCRIPTION	SKETCH	QTY
A	SEAT FRAME		1PC
B	LEGS		2PCS
C	STRETCHER		1PC

HARDWARE PACKAGE: EHF# D285-38-HDWR

NO	DESCRIPTION	SKETCH	SIZE	QTY
1	Allen key		4*59*23mm	1 pcs
2	Bolt		Ø5/16*35mm	8 pcs
3	Spring Washer		Ø5/16	8 pcs
4	Flat Washer		Ø5/16*19mm	8 pcs

STEP 1 Place the seat frame (A) upside down on a soft surface such as a carpet to protect against scratches. Attach the legs (B) by using allen key (1), bolts (2) spring washer (3) and flat washer (4).

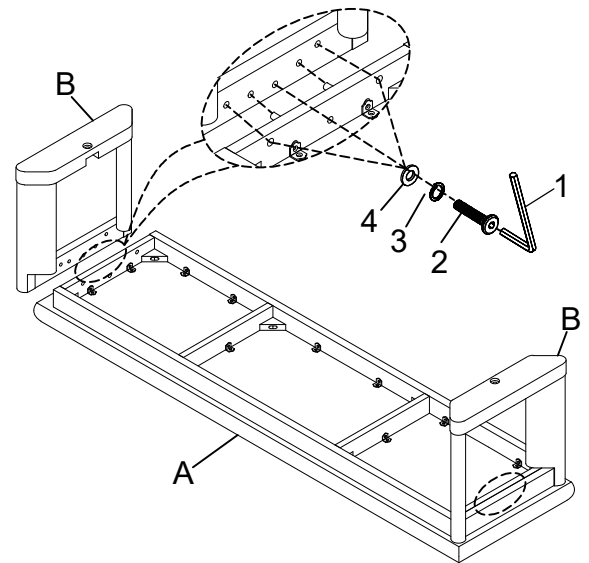

STEP 2 Attach stretcher (C) to the legs (B) using allen key (1), bolt (2), spring washer (3) and flat washer (4)

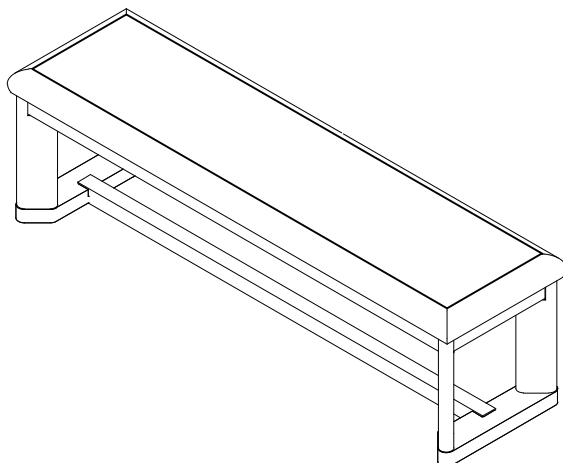
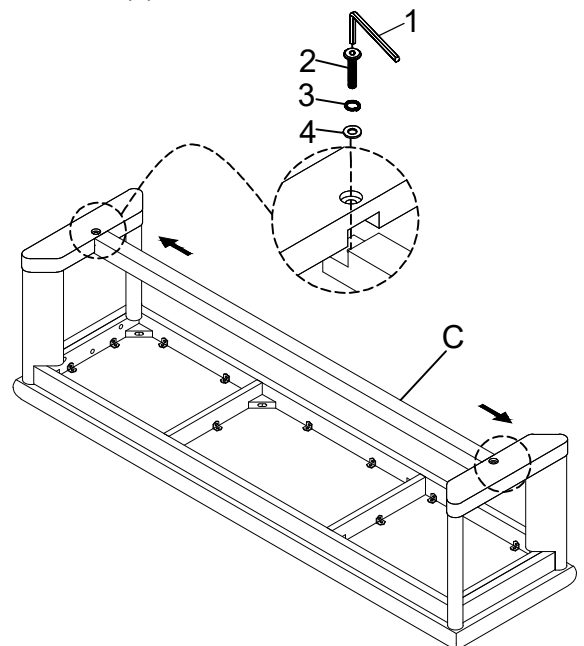

INSTRUCTIONS DE MONTAGE

ARTICLE # : D285-38 BANC À MANGER

Merci d'avoir acheté ce produit. Assurez-vous de vérifier soigneusement tout le matériel d'emballage pour détecter les petits pièces qui peuvent s'être détachées à l'intérieur du carton pendant le transport.

Avant l'assemblage : veuillez lire attentivement toutes les instructions avant de commencer l'assemblage. Il est recommandé que 2 personnes travaillent ensemble pendant l'assemblage pour éviter les blessures et pour assurez-vous que les pièces lourdes ou encombrantes ne sont pas endommagées pendant le processus.

ATTENTION : Pour votre sécurité, ce produit nécessite deux personnes pour le soulever.

LISTE DES PIÈCES:

NO	DESCRIPTION	SKETCH	QTY
A	CADRE DE SIÈGE		1PC
B	JAMBES		2PCS
C	LE TENDEUR		1PC

ENSEMBLE MATÉRIEL : EHF# D285-38-HDWR

NO	DESCRIPTION	SKETCH	SIZE	QTY
1	Clé Allen		4*59*23mm	1 pcs
2	Boulon		Ø5/16*35mm	8 pcs
3	Rondelle à ressort		Ø5/16	8 pcs
4	Rondelle plate		Ø5/16*19mm	8 pcs

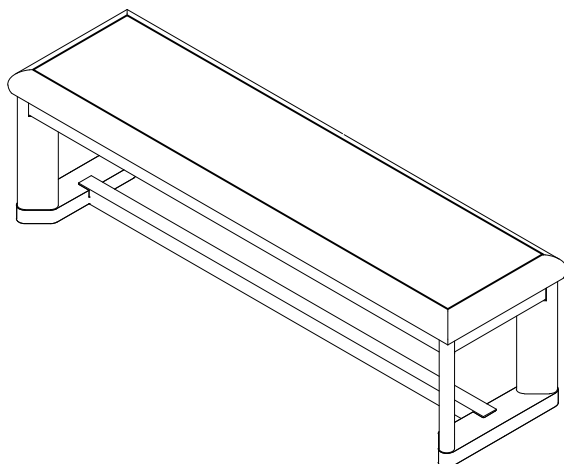

ÉTAPE 1 Placez le cadre du siège (A) à l'envers sur une surface douce comme un tapis pour se protéger des rayures. Fixez les pieds (B) à l'aide d'une clé Allen (1), de boulons (2), d'une rondelle élastique (3) et d'une rondelle plate (4).

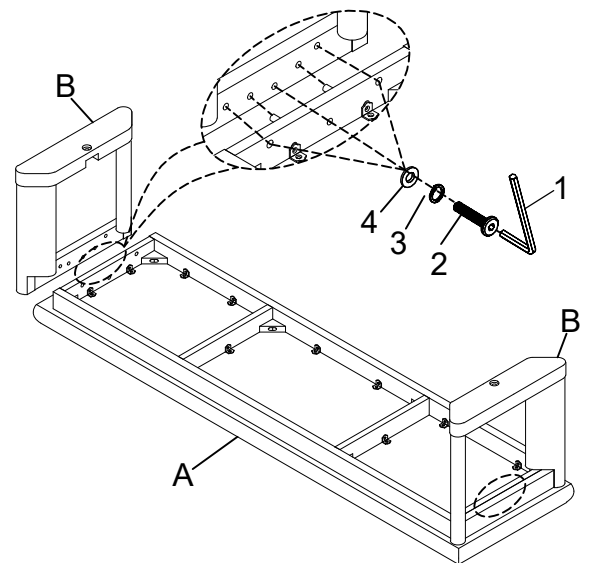

ÉTAPE 2 Fixez la civière (C) aux jambes (B) à l'aide de la clé Allen (1), du boulon (2), de la rondelle élastique (3) et rondelle plate (4)

