

CONTACT US FIRST BEFORE MAKING ANY RETURNS TO THE RETAILER.

Visit [sauder.com/service](https://www.sauder.com/service) to order replacement parts, view video assembly tips, or chat with a live rep.
Prefer the phone? Give us a ring at 1-800-445-1527.

Customer Service is available Monday-Friday - 9 a.m. to 5:30 p.m. EST (except holidays)

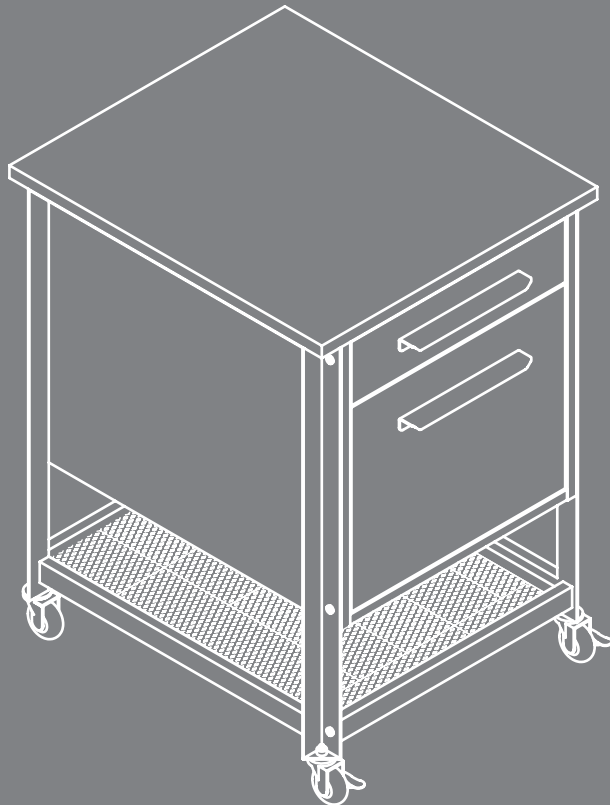

Get all **organized**
and **stuff**.

2-Drawer Mobile Pedestal

Briarbrook Collection | **Model 430078**

Sauder.com

NOTE: THIS INSTRUCTION BOOKLET CONTAINS **IMPORTANT** SAFETY INFORMATION.

PLEASE READ AND KEEP FOR FUTURE REFERENCE.

English pg 1-22
Français pg 23-25
Español pg 26-28

Lot # **573701**
Purchased: _____

10/12/21

Share your journey!



Table of Contents

Assembly Tools Required

Part Identification	3
Hardware Identification	4
Hardware Usage Guide	5
Assembly Steps	5-22
Français	23-25
Español	26-28
Safety	29-30
Warranty	31

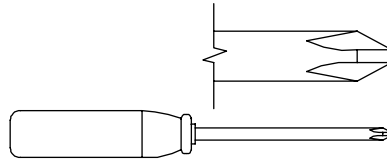

No. 2 Phillips Screwdriver
Tip Shown Actual Size

Part Identification

Now you know
our ABCs.

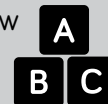

⚡ While not all parts are labeled, some of the parts will have a label or an inked letter on the edge to help distinguish similar parts from each other. Use this part identification to help identify similar parts.



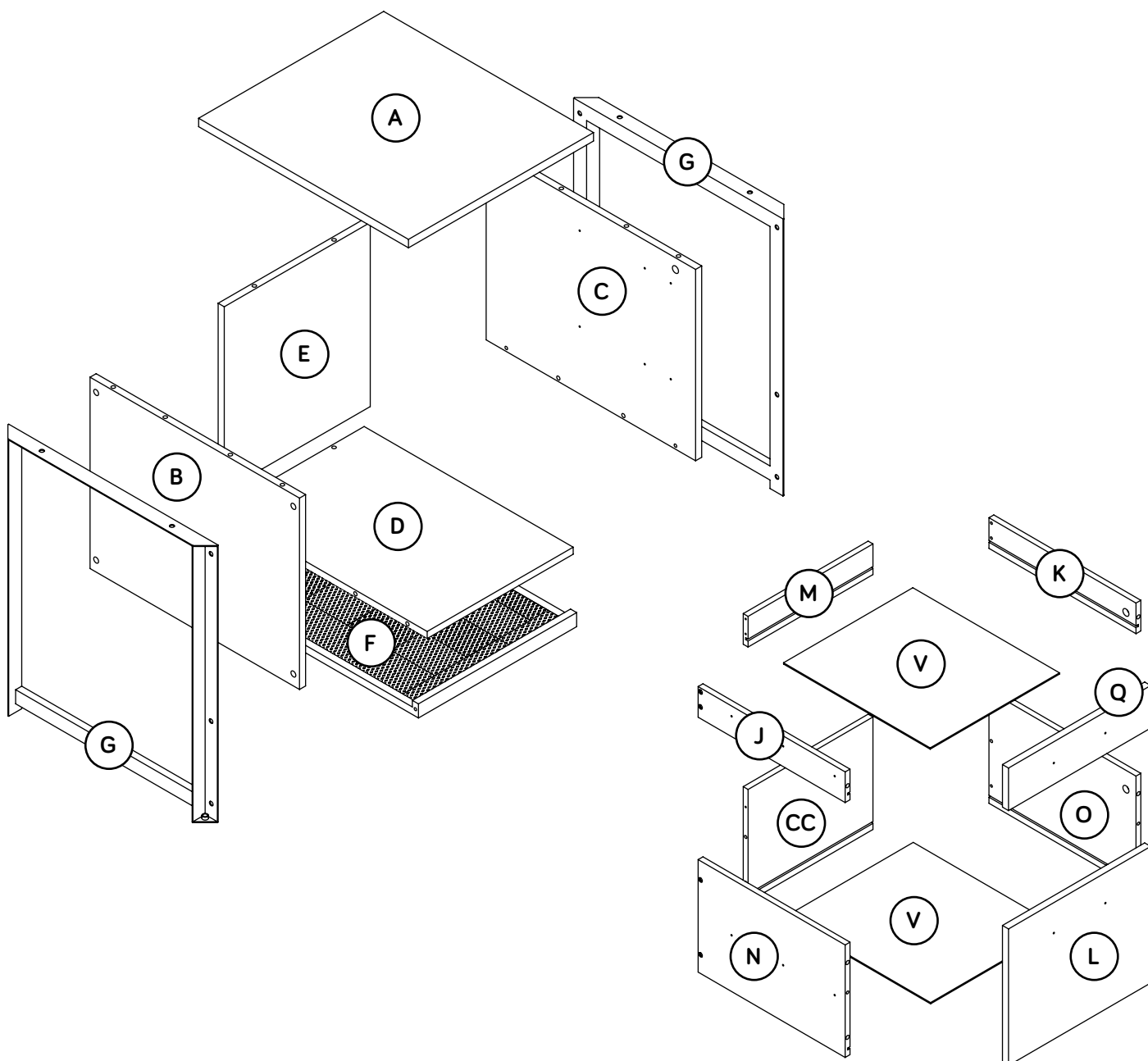

A	TOP (1)	G	END FRAME (2)	O	LARGE RIGHT DRAWER SIDE (1)
B	LEFT END (1)	J	SMALL LEFT DRAWER SIDE (1)	Q	SMALL DRAWER FRONT (1)
C	RIGHT END (1)	K	SMALL RIGHT DRAWER SIDE (1)	V	DRAWER BOTTOM (2)
D	BOTTOM (1)	L	LARGE DRAWER FRONT (1)	CC	LARGE DRAWER BACK (1)
E	BACK (1)	M	SMALL DRAWER BACK (1)		
F	SHELF (1)	N	LARGE LEFT DRAWER SIDE (1)		

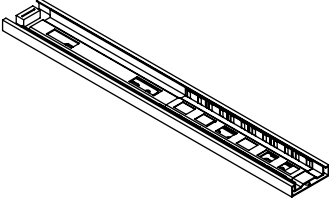
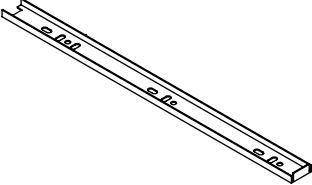
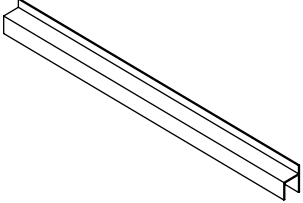
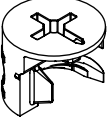
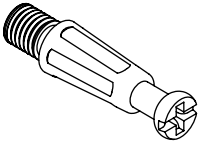
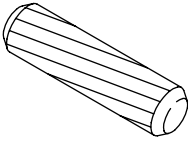
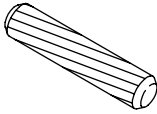
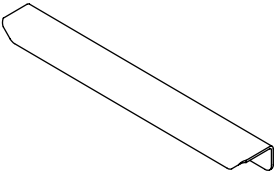
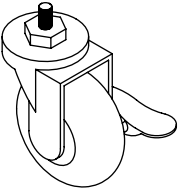
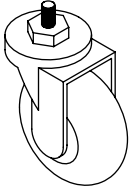
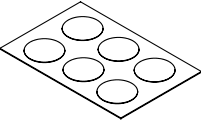
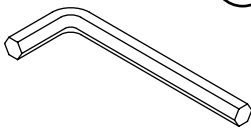
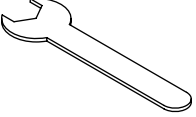
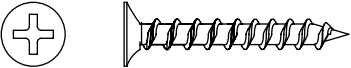

Hardware Identification

† Screws are shown actual size. You may receive extra hardware with your unit.

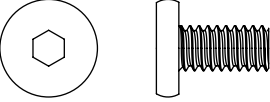
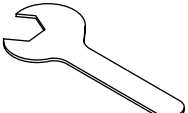
(EXTENSION SET SHOWN SEPARATED)

- 1** EXTENSION RAIL - 4

- 2** EXTENSION SLIDE - 4

- 3** FILE GLIDE - 2

- 4** HIDDEN CAM - 14

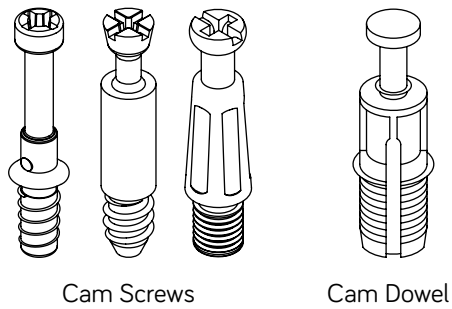
- 5** CAM SCREW - 14

- 6** LARGE WOOD DOWEL - 12

- 7** SMALL WOOD DOWEL - 4

- 8** PULL - 2

- 9** LOCKING CASTER - 2

- 10** CASTER - 2

- 11** APPLIQUE CARD - 1

- 12** L-WRENCH - 1

- 13** WRENCH - 1

- 14** 1-3/16" FLAT HEAD SCREW - 8

- 15** 1/2" PAN HEAD SCREW - 4

- 16** 1/2" FLAT HEAD SCREW - 24

- 17** 1/2" HEX HEAD SCREW - 16

- 18** LARGE WRENCH - 1

- 19** NUT - 4

Hardware Usage Guide

HOW TO USE A HIDDEN CAM & CAM SCREW OR CAM DOWEL

1. NOTE: Various CAM SCREWS or a CAM DOWEL may be used.



Turn the CAM SCREW or gently tap the CAM DOWEL until the shoulder is against the surface of the part.

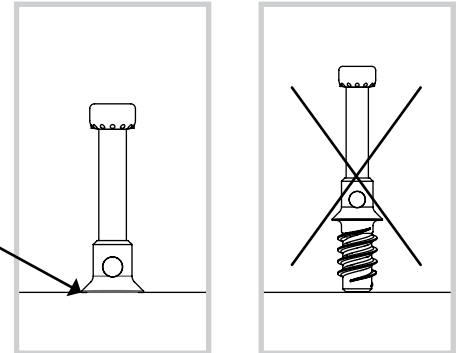

2.

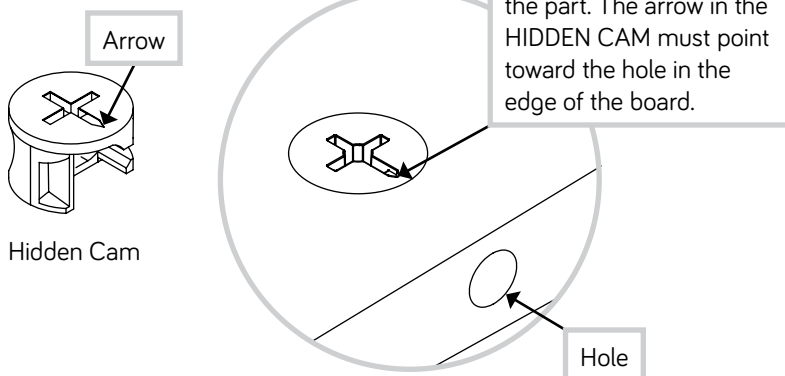

3.

Insert the CAM SCREW or CAM DOWEL into the HIDDEN CAM. Tighten the HIDDEN CAM.

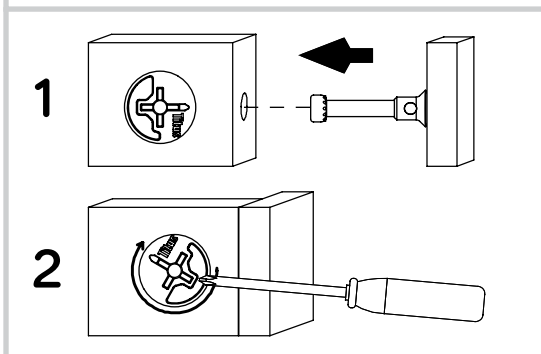

Step 1

Look for this icon. It means a video assembly tip is available at www.sauder.com/service/tips
Find the numbered video or scan the QR code.



- ⚡ Assemble your unit on a carpeted floor or on the empty carton to avoid scratching your unit or the floor.
- ⚡ Push four HIDDEN CAMS (4) into the ENDS (B and C).
- ⚡ Turn four CAM SCREWS (5) into the ENDS (B and C).

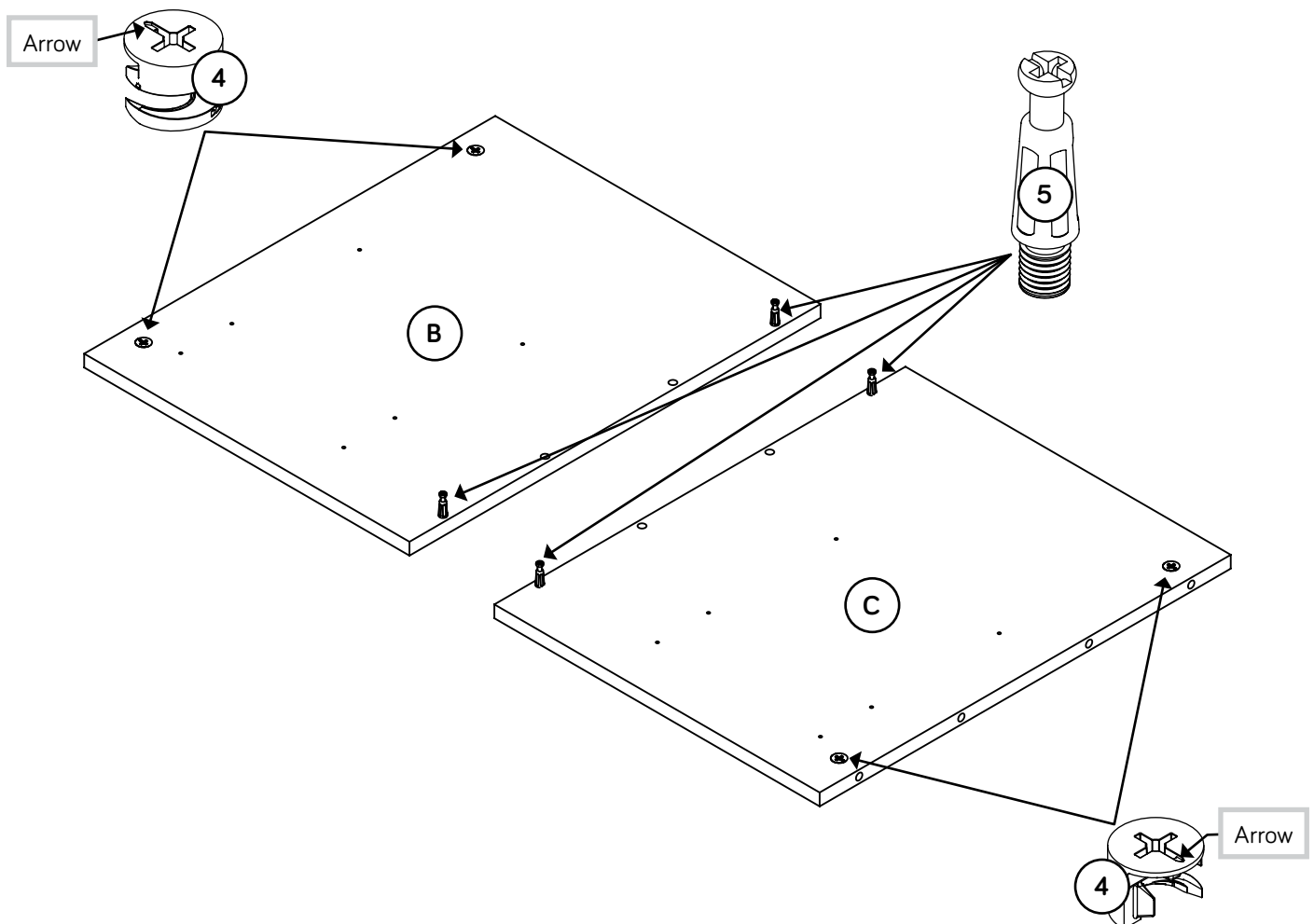

Step 2



- ✚ Separate the EXTENSION SLIDES (2) from the EXTENSION RAILS (1) as shown in the upper diagram below. Be prepared, the parts are greasy.
- ✚ Fasten the EXTENSION RAILS (1) to the ENDS (B and C). Use twelve 1/2" FLAT HEAD SCREWS (16) in the exact holes shown.
- ✚ **NOTE:** For each EXTENSION RAIL, turn a SCREW into the hole shown in the enlarged diagram. Then, slide the inner cartridge of the EXTENSION RAIL in to find the other holes that line up with the holes in the END. Turn a SCREW into these holes.
- ✚ **NOTE:** The EXTENSION SLIDES will be used later for the DRAWERS.

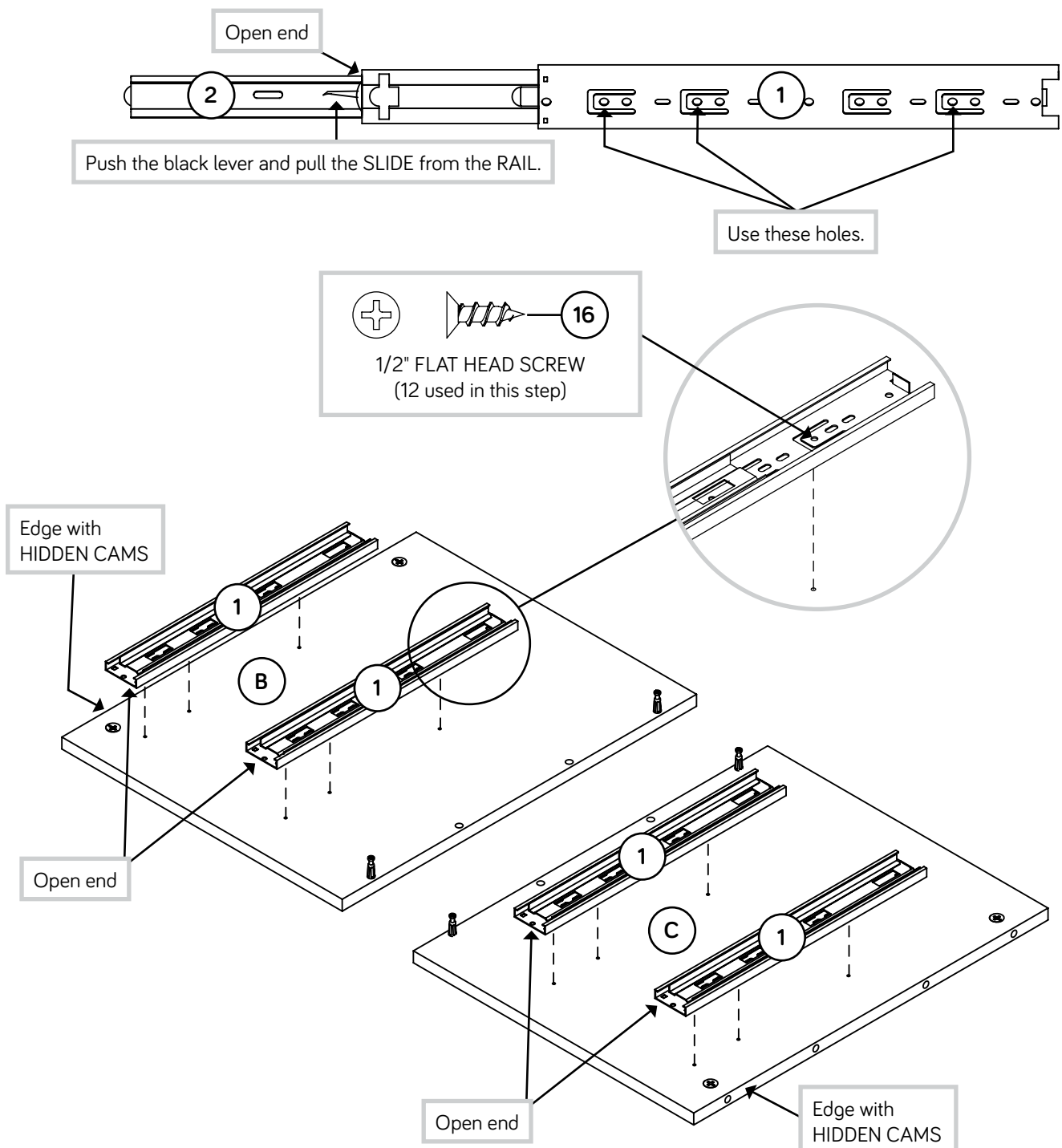

Step 3



- ✚ Push four HIDDEN CAMS (4) into the BOTTOM (D).
- ✚ Insert four LARGE WOOD DOWELS (6) into the ENDS (B and C).
- ✚ Fasten the ENDS (B and C) to the BOTTOM (D). Tighten four HIDDEN CAMS.
- ✚ **NOTE:** Be sure the WOOD DOWELS in the ENDS insert into the BOTTOM.

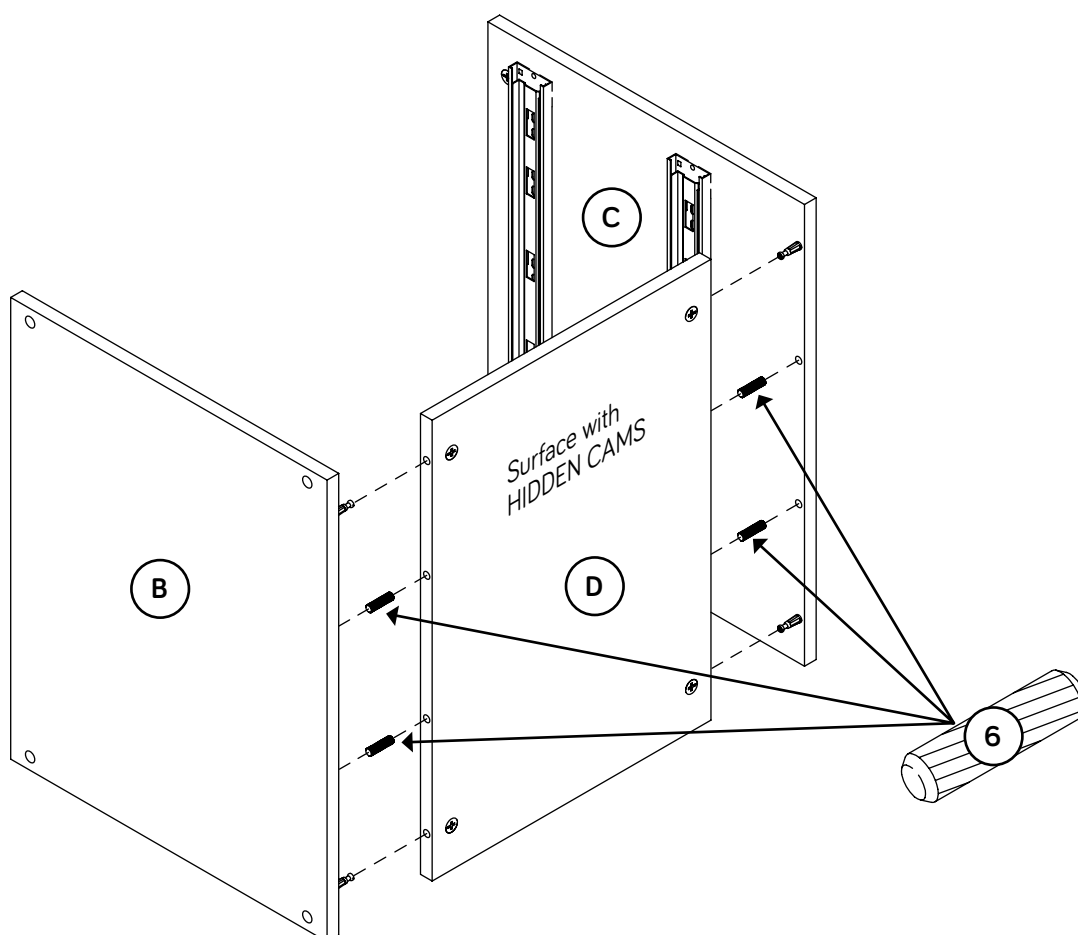
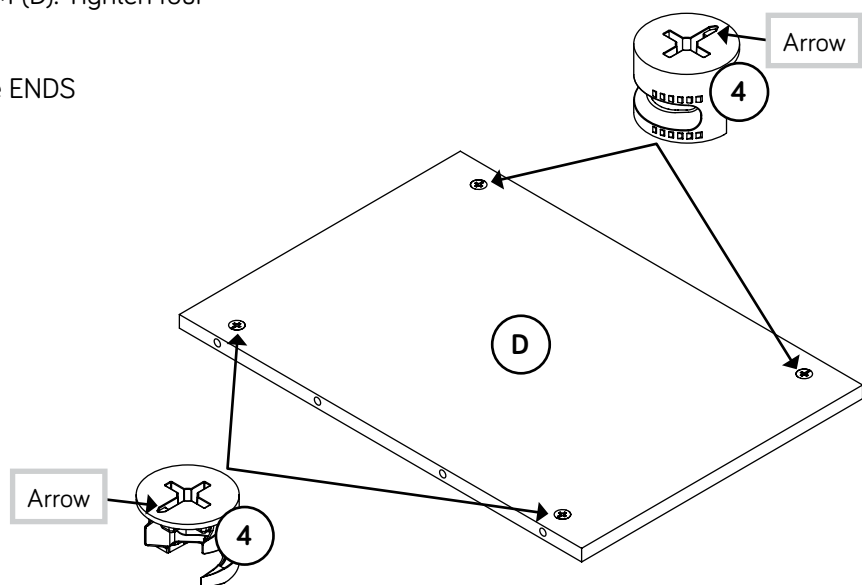

Step 4

- ✚ Insert two LARGE WOOD DOWELS (6) into the BOTTOM (D).
- ✚ Push the BACK (E) onto the WOOD DOWELS in the BOTTOM (D).

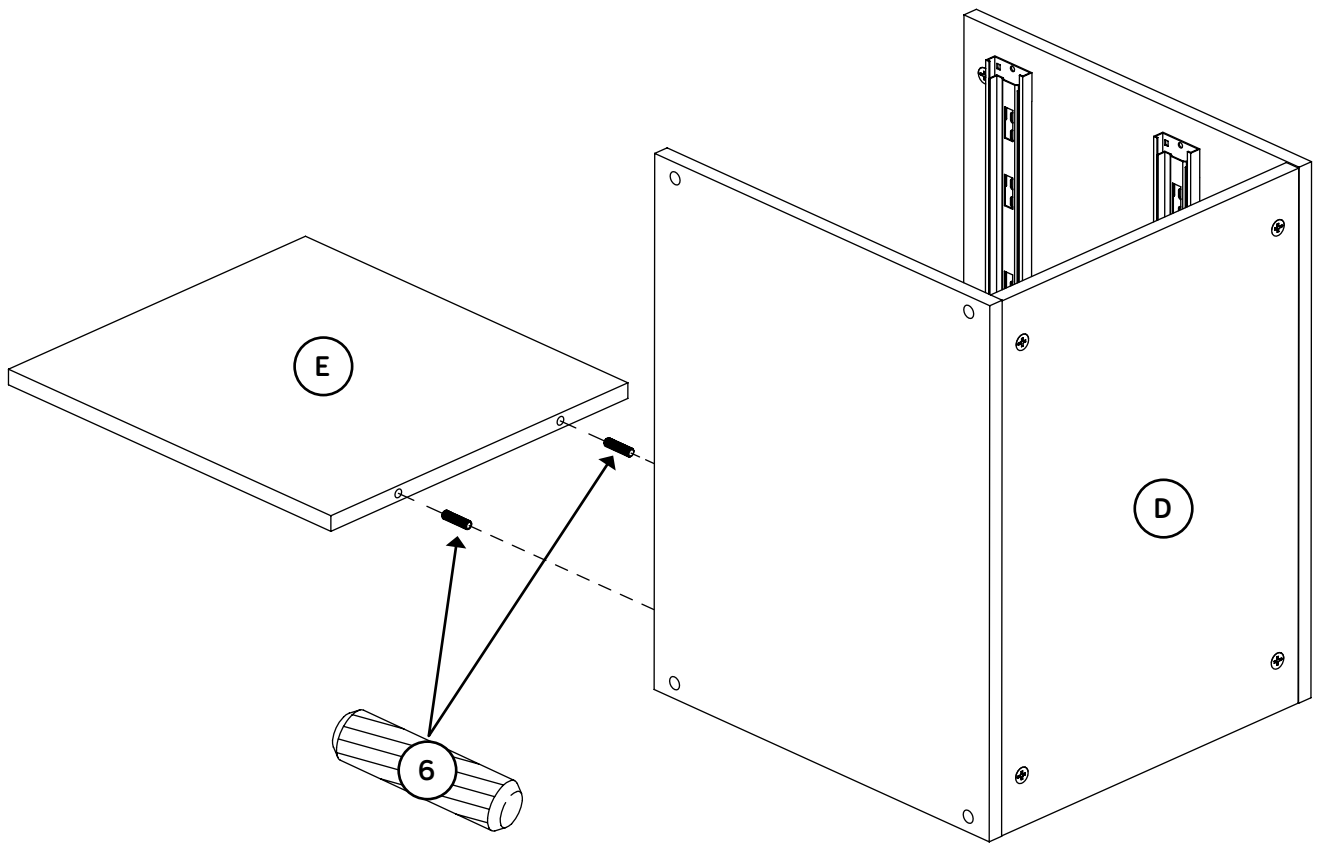

Step 5



- ✚ Turn four CAM SCREWS (5) into the TOP (A).
- ✚ Insert six LARGE WOOD DOWELS (6) into the ENDS (B and C) and BACK (E).
- ✚ Fasten the TOP (A) to the ENDS (B and C). Tighten four HIDDEN CAMS.
- ✚ NOTE: Be sure the WOOD DOWELS in the ENDS and BACK insert into the TOP.

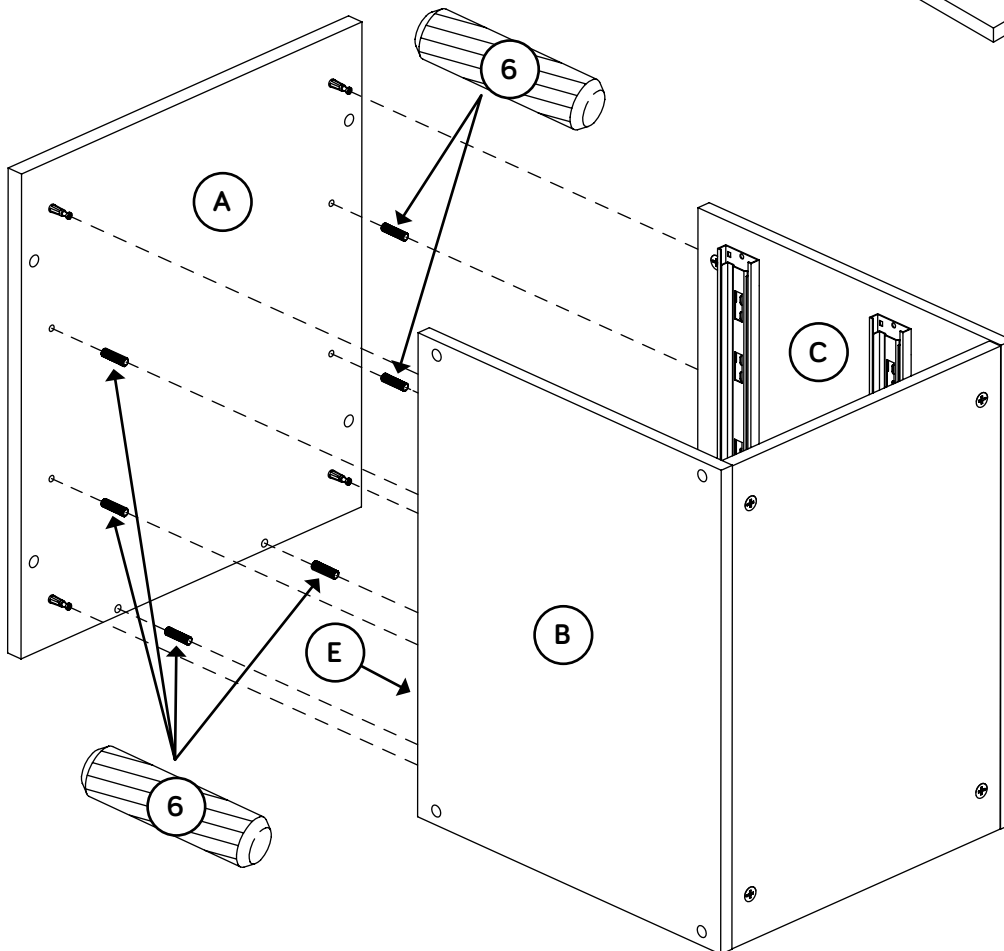
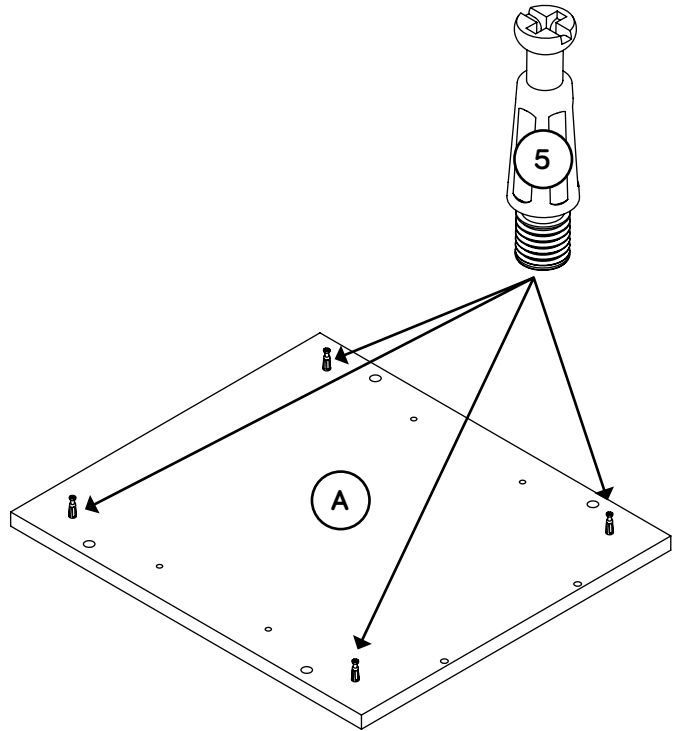

Step 6

- Fasten the END FRAMES (G) to the SHELF (F). Tighten four 1/2" HEX HEAD SCREWS (17) using the L-WRENCH (12).
- NOTE:** You should start each SCREW a few turns before completely tightening any of them.

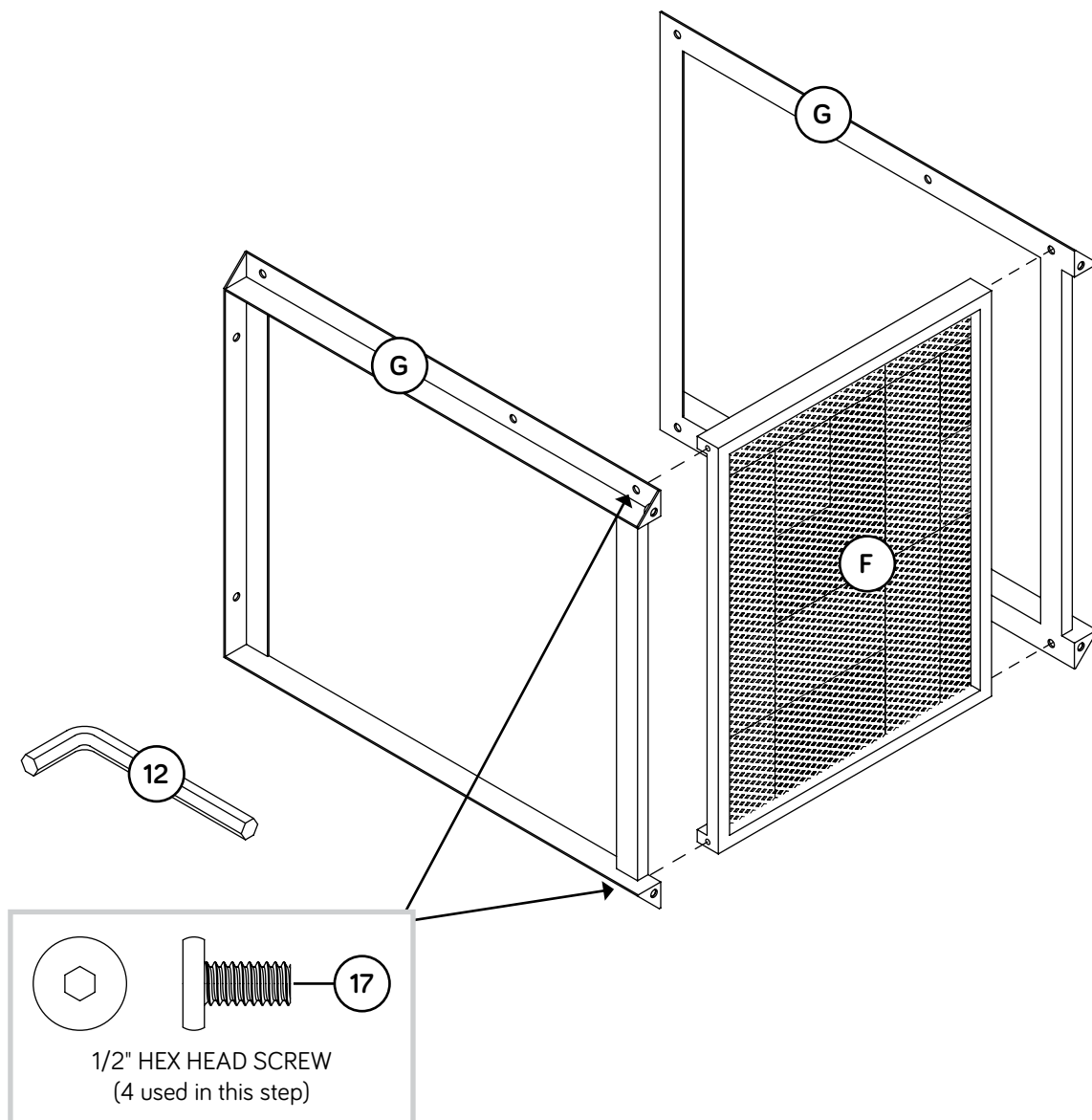

Step 7

- Fasten the END FRAMES (G) to the TOP (A) and ENDS (B and C). Tighten twelve 1/2" HEX HEAD SCREWS (17) using the L-WRENCH (12).
- NOTE:** You should start each SCREW a few turns before completely tightening any of them.

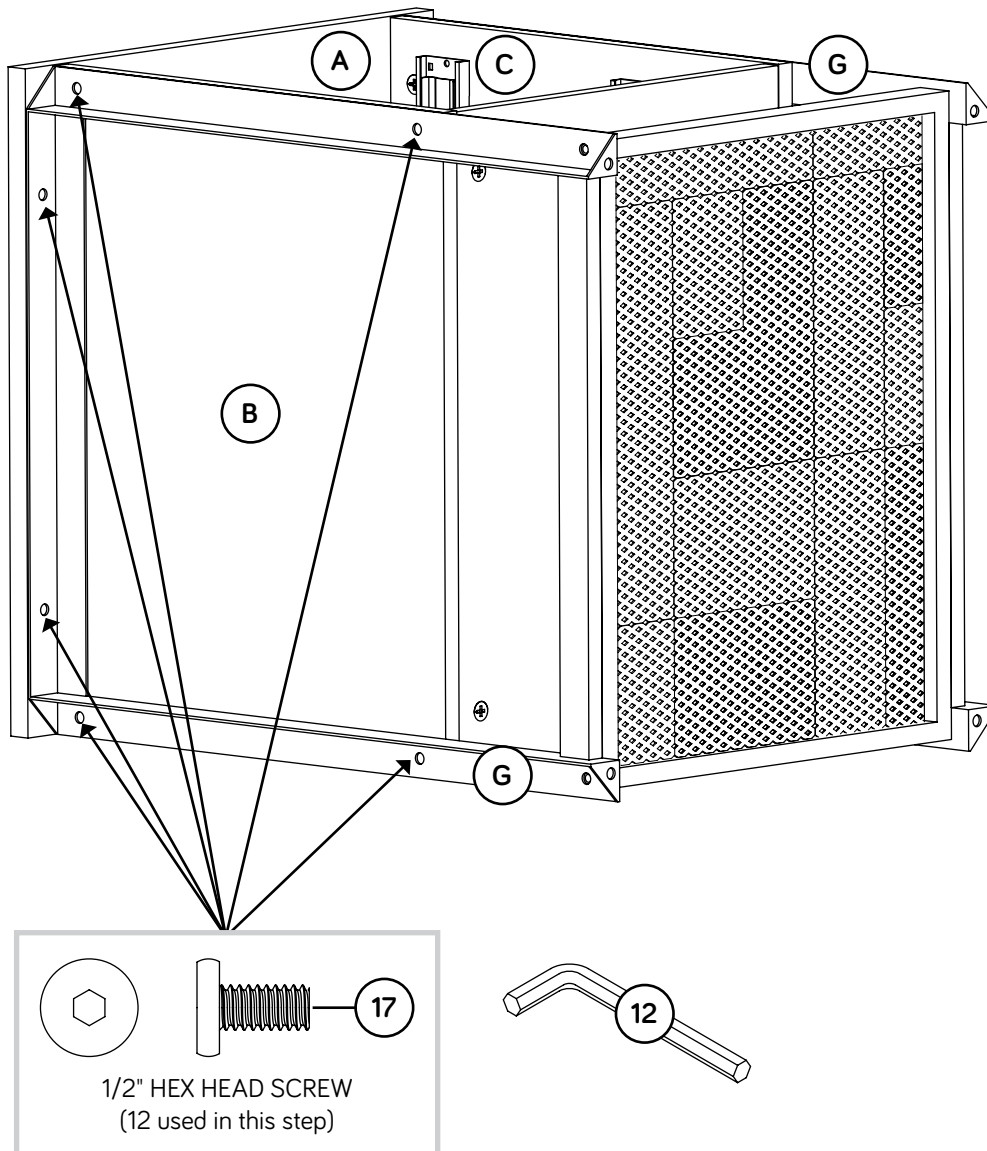

Step 8

- Using the WRENCHES (13 and 18), remove the NUT (19) from each CASTER (9 and 10) as shown.
- Fasten the CASTERS (9 and 10) to the END FRAMES (G). Tighten the NUTS (19) back onto the threads of the CASTERS showing through the END FRAMES.

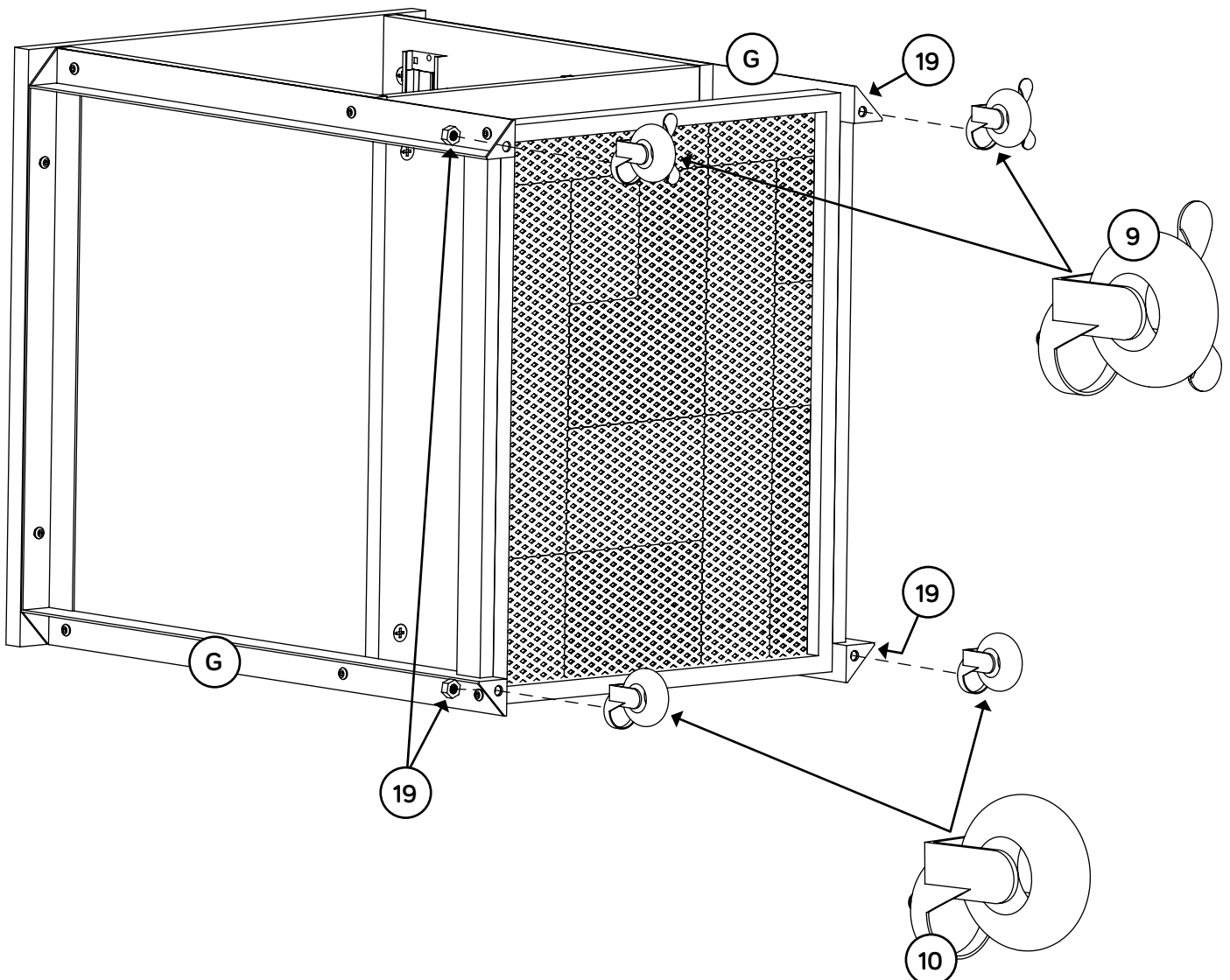
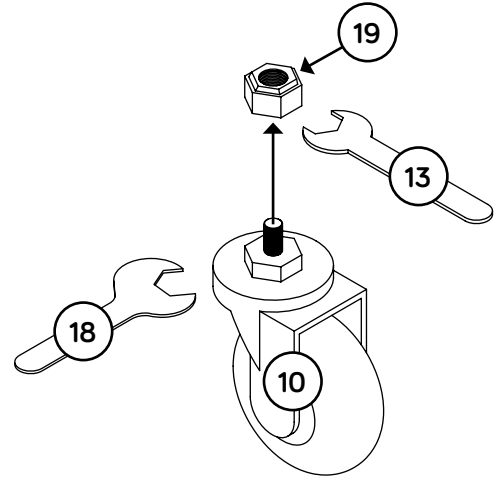

Step 9



- ✚ Push two HIDDEN CAMS (4) into the SMALL DRAWER SIDES (J and K).
- ✚ Fasten the SMALL DRAWER SIDES (J and K) to the SMALL DRAWER BACK (M). Use four 1-3/16" FLAT HEAD SCREWS (14).
- ✚ NOTE: You should start each SCREW a few turns before completely tightening any of them.

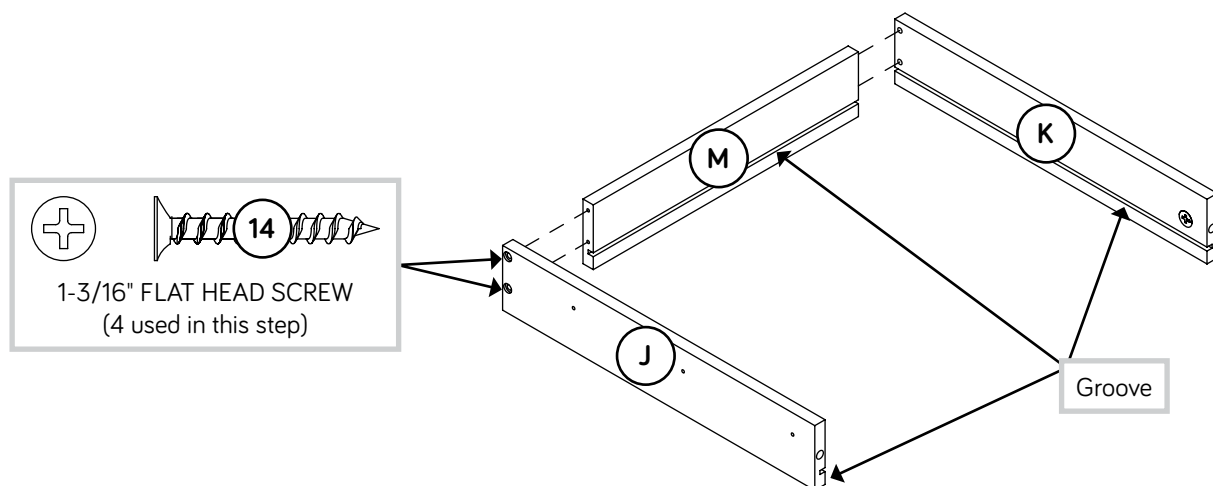
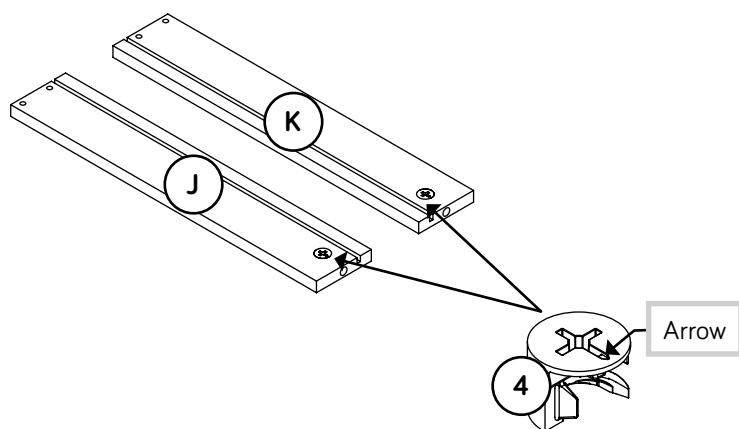

Step 10



- Slide one DRAWER BOTTOM (V) into the grooves in the SMALL DRAWER SIDES (J and K) and SMALL DRAWER BACK (M).
- Turn two CAM SCREWS (5) into the SMALL DRAWER FRONT (Q).
- Fasten the SMALL DRAWER FRONT (Q) to the SMALL DRAWER SIDES (J and K). Tighten two HIDDEN CAMS.

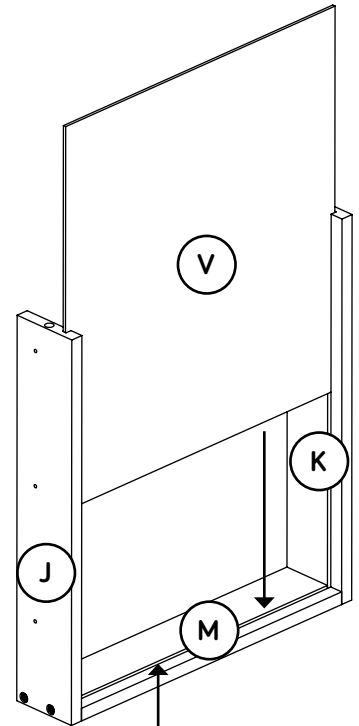
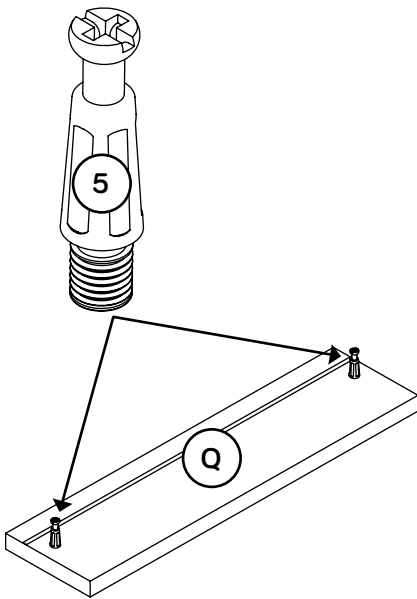

Be sure the DRAWER BOTTOM inserts into the DRAWER BACK groove.

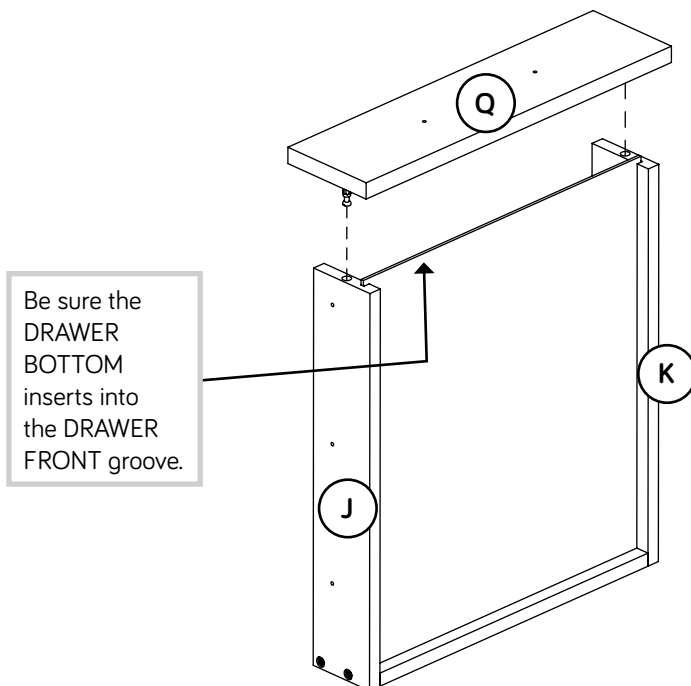

Step 11

- Fasten one PULL (8) to the SMALL DRAWER FRONT (Q).
Use two 1/2" PAN HEAD SCREWS (15).
- Fasten two EXTENSION SLIDES (2) to the SMALL DRAWER SIDES (J and K). Use six 1/2" FLAT HEAD SCREWS (16) in the small round holes as shown.

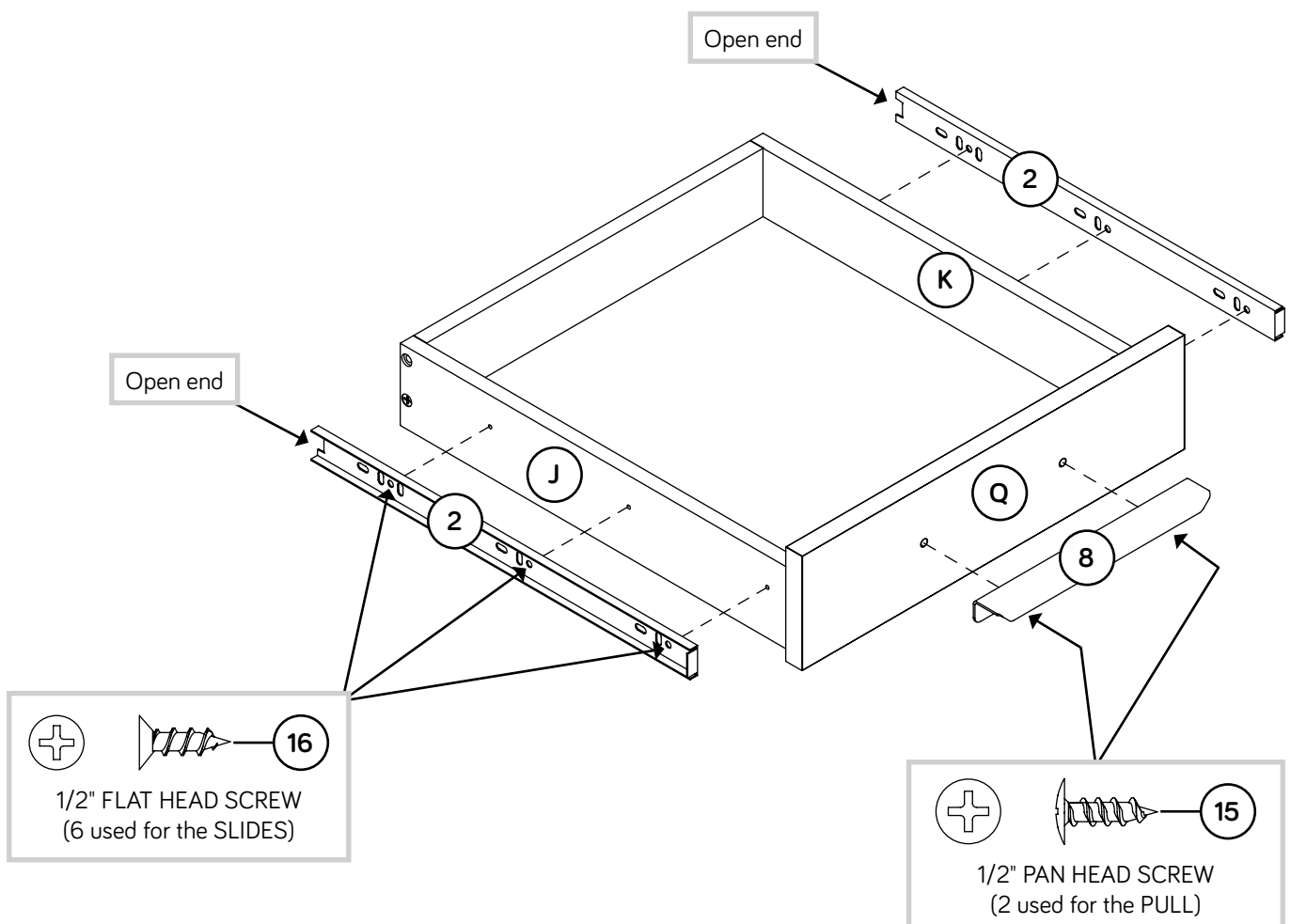

Step 12



- ✚ Push four HIDDEN CAMS (4) into the LARGE DRAWER SIDES (N and O).
- ✚ Insert two SMALL WOOD DOWELS (7) into the LARGE DRAWER BACK (CC).
- ✚ Fasten the LARGE DRAWER SIDES (N and O) to the LARGE DRAWER BACK (CC). Use four 1-3/16" FLAT HEAD SCREWS (14).
- ✚ NOTE: You should start each SCREW a few turns before completely tightening any of them.

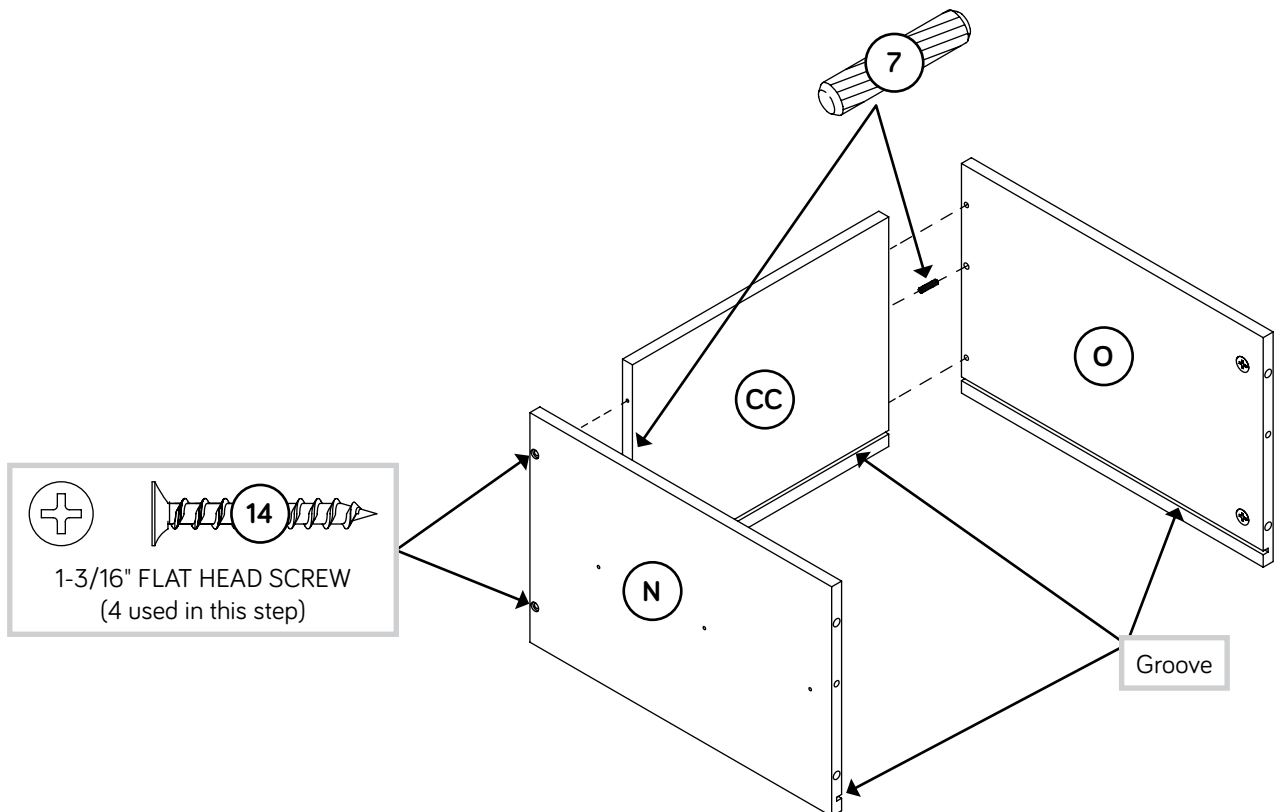
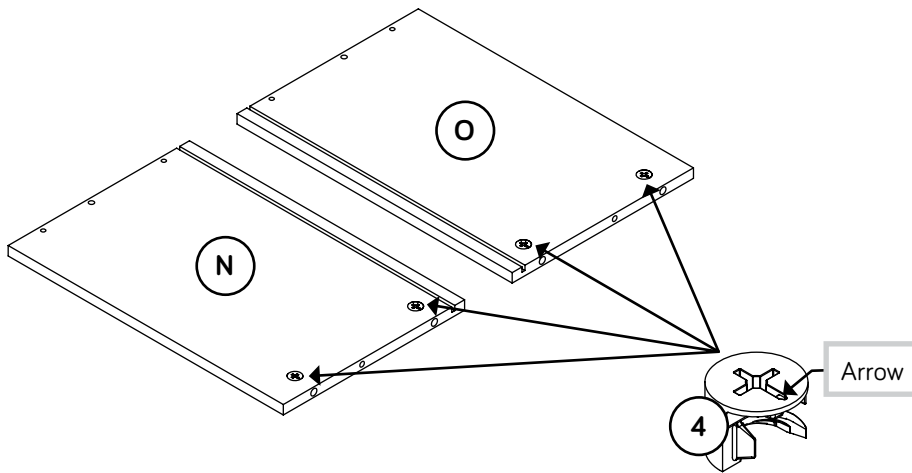

Step 13



- Slide one DRAWER BOTTOM (V) into the grooves in the LARGE DRAWER SIDES (N and O) and LARGE DRAWER BACK (CC).
- Turn four CAM SCREWS (5) into the LARGE DRAWER FRONT (L).
- Insert two SMALL WOOD DOWELS (7) into the LARGE DRAWER SIDES (N and O).
- Fasten the LARGE DRAWER FRONT (L) to the LARGE DRAWER SIDES (N and O)
Tighten four HIDDEN CAMS.

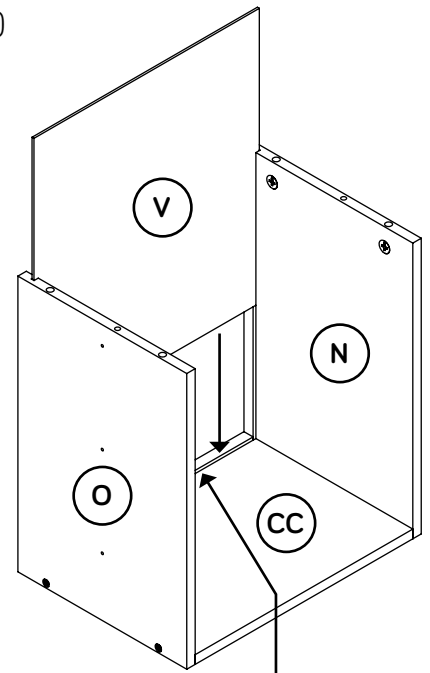
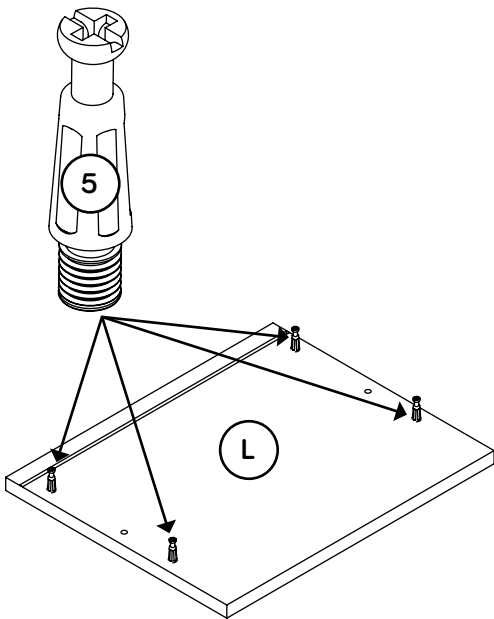

Be sure the DRAWER BOTTOM inserts into the DRAWER BACK groove.

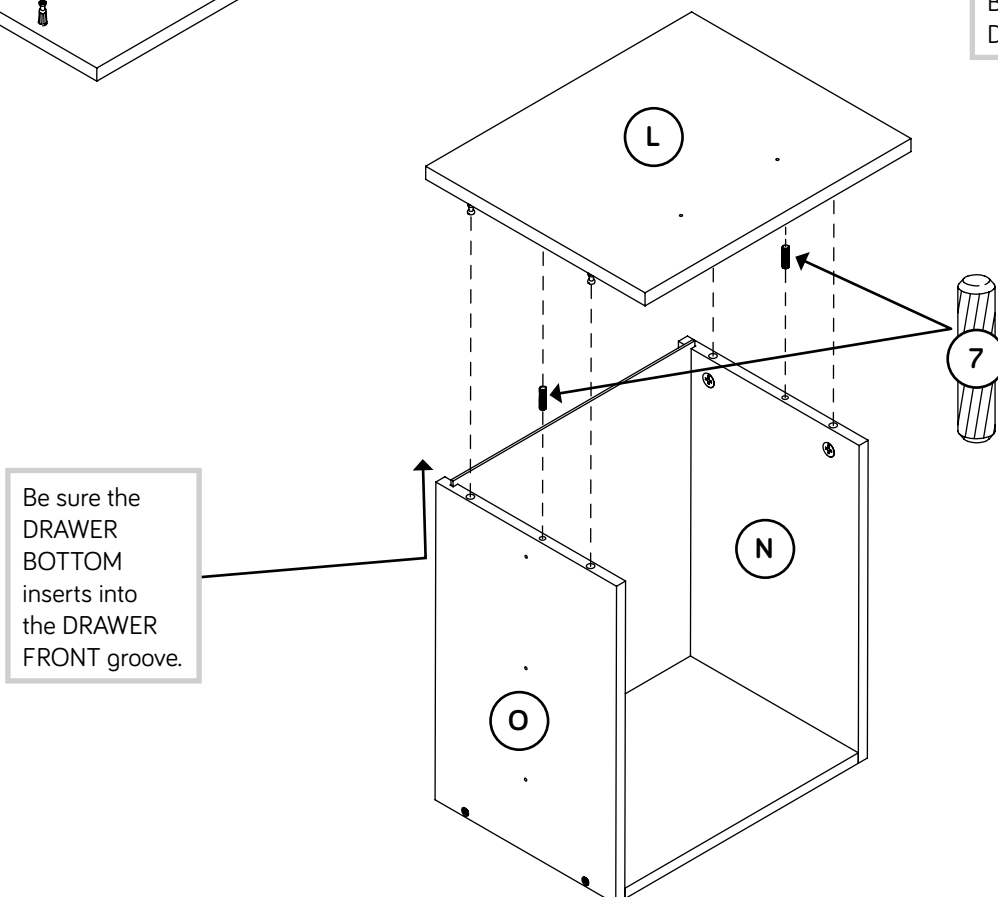

Step 14

- Fasten one PULL (8) to the LARGE DRAWER FRONT (L).
Use two 1/2" PAN HEAD SCREWS (15).
- Fasten two EXTENSION SLIDES (2) to the LARGE DRAWER SIDES (N and O). Use six 1/2" FLAT HEAD SCREWS (16) in the small round holes as shown.

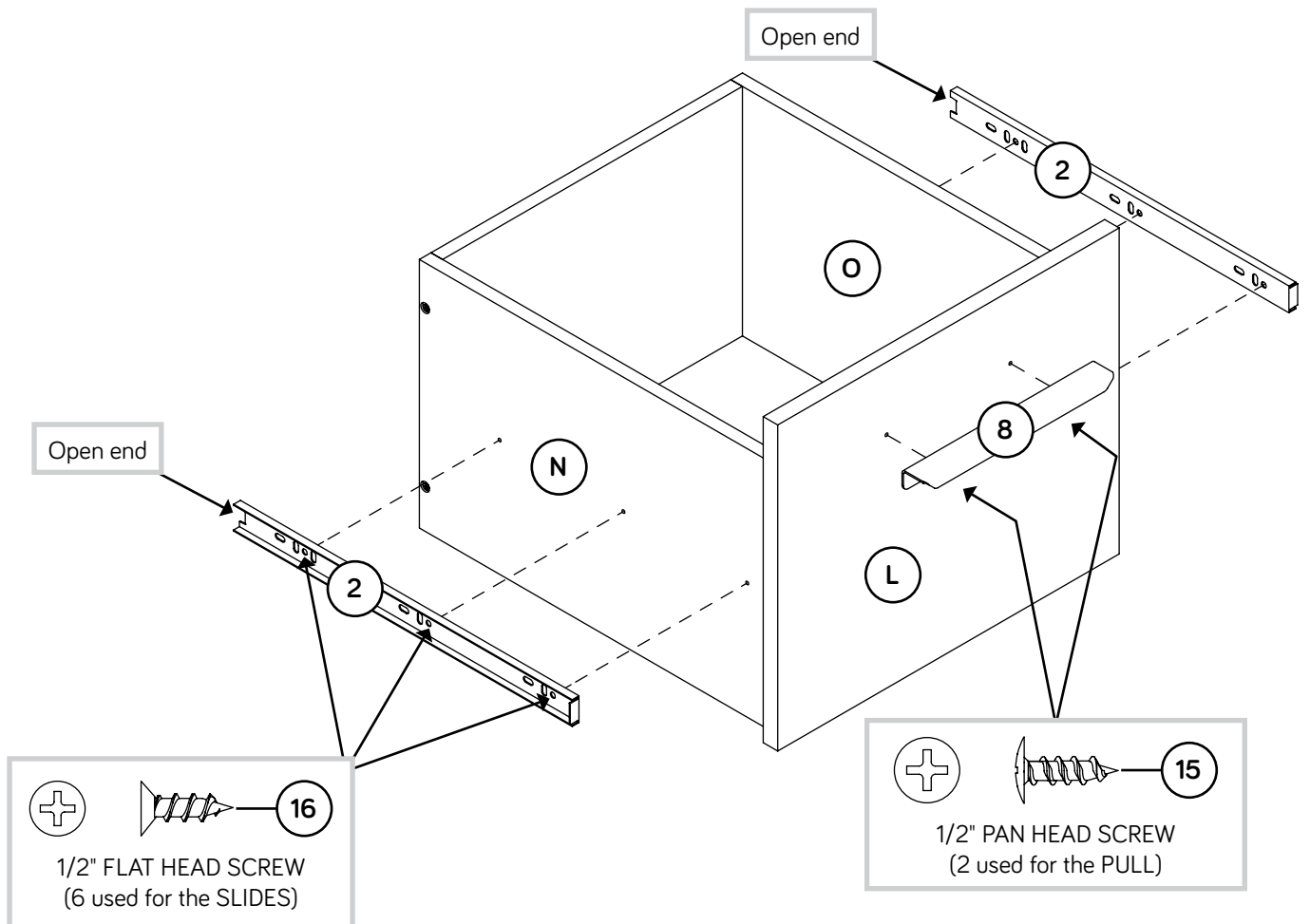

Step 15

- Push two FILE GLIDES (3) onto the LARGE DRAWER SIDES (N and O).



If you're doing this to help a friend, don't leave without a bite.

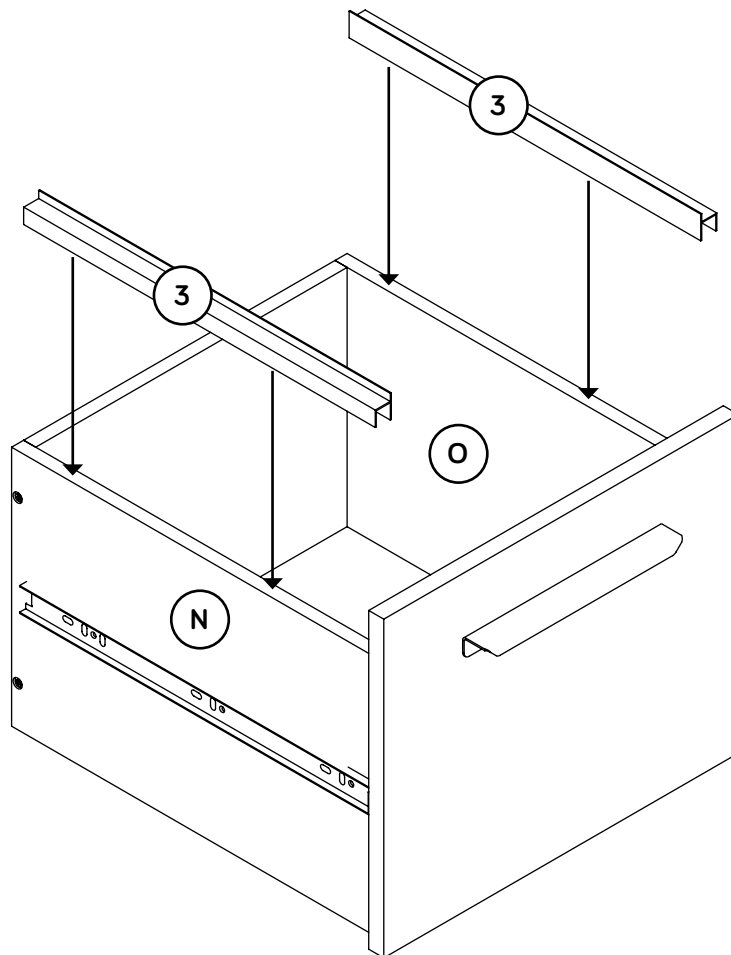

Step 16

- ✦ Carefully stand your unit upright.
- ✦ To insert a drawer into your unit, line up the EXTENSION SLIDES on the drawer with the EXTENSION RAILS on the unit and push the drawer into the unit until the drawer is fully inserted. The drawer will push in hard until it is all the way in, then it will slide in and out easier.

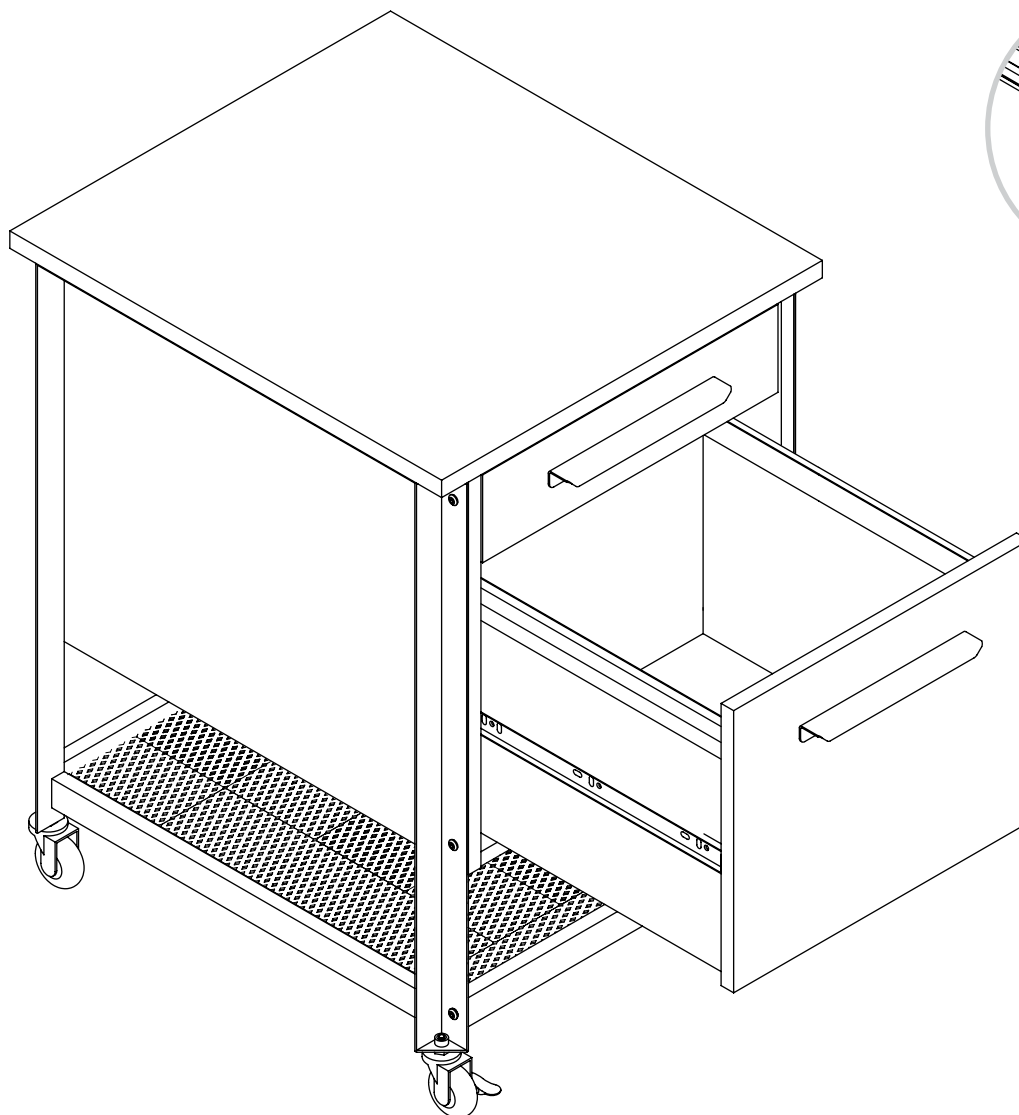
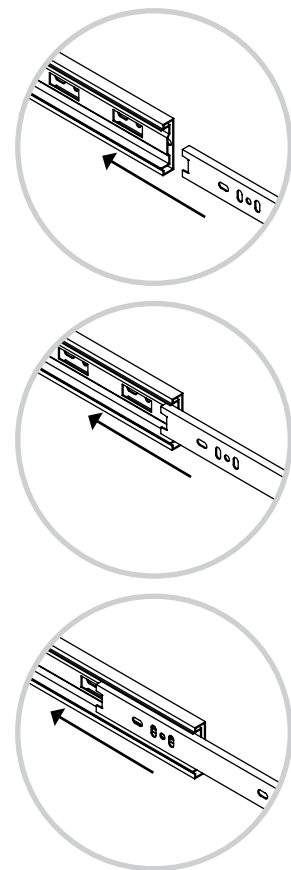

Step 17

📌 Peel APPLIQUES from the APPLIQUE CARD (11) and stick them onto each visible HIDDEN CAM.

📌 NOTE: Please read the back pages of the instruction booklet for important safety information.

📌 This completes assembly. Clean with a damp cloth. Wipe dry.

★ And to celebrate, why not share your success story at sauder.com or

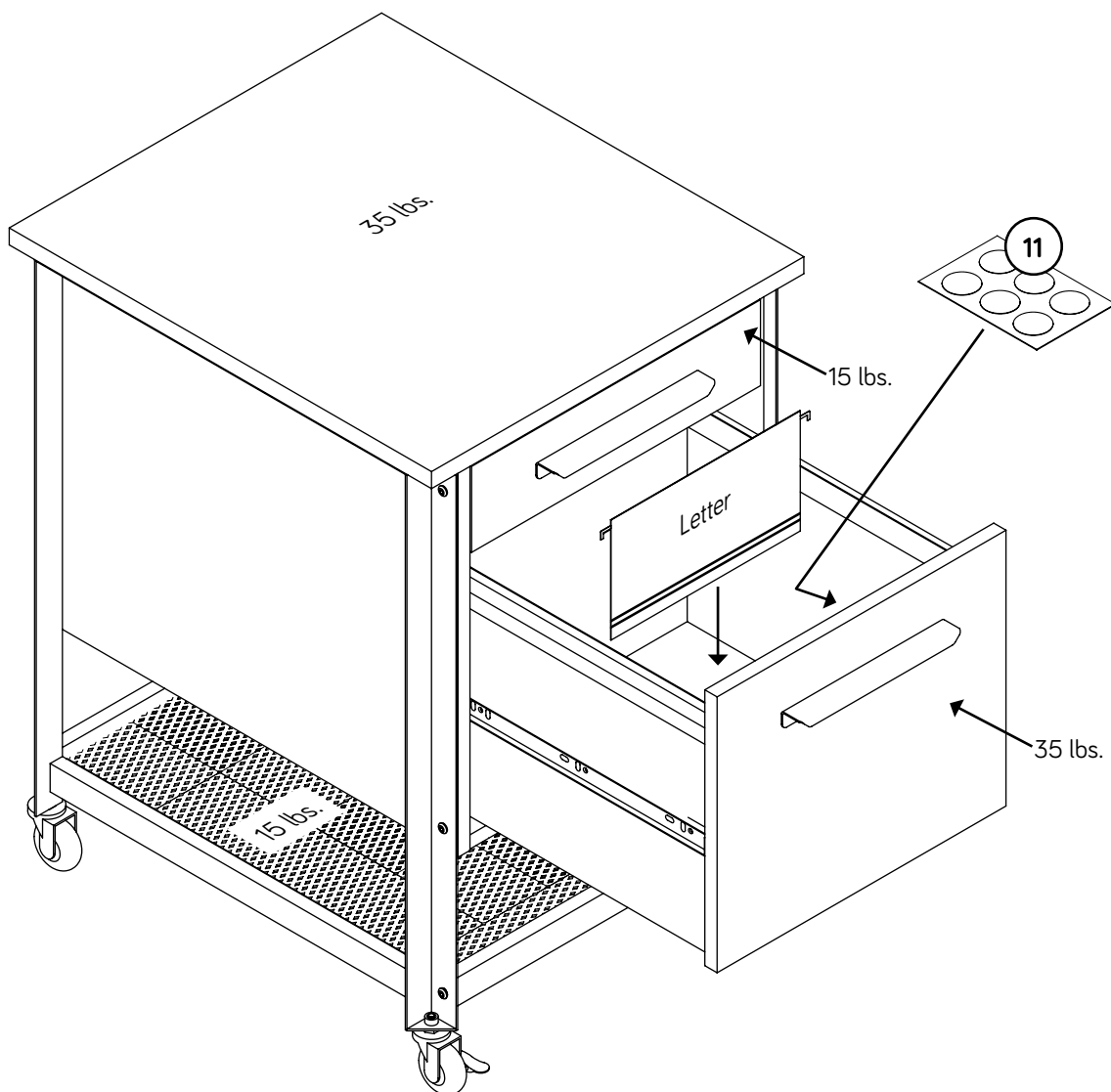

Utilisez les instructions d'assemblage en français avec les schémas étape par étape du manuel d'instruction en anglais. Chaque étape en français correspond à la même étape en anglais. Comparer la "Liste de pièces" ci-dessous avec la "PART IDENTIFICATION" du manuel en anglais pour vous familiariser avec les pièces avant l'assemblage.

REMARQUE : CE MANUEL D'INSTRUCTIONS CONTIENT D'IMPORTANTES INFORMATIONS RELATIVES À LA SÉCURITÉ. À LIRE ET CONSERVER POUR TOUTE RÉFÉRENCE FUTURE.

**NOUS CONTACTER EN PREMIER
AVANT D'EFFECTUER TOUT RETOUR AU MAGASIN.**

Nous faisons de notre mieux pour nous assurer que votre meuble arrive dans d'excellentes conditions. Nos représentants du service Clientèle sont aimables et prêts à vous aider au cas où une pièce aurait été endommagée ou manquerait (ou si vous aviez besoin d'aide pour l'assemblage). Composez ce numéro d'appel gratuit:

1-800-445-1527

**Du lundi au vendredi, de 9 heures du matin à
5:30 heures du soir (horaire Côte Est)
(sauf jours fériés)**

Si une pièce a besoin d'être remplacée, la pièce de remplacement sera envoyée dans les 48 heures. (Sauf week-ends et jours fériés)

Noter la date d'achat de cet élément et conserver le livret pour future référence. Pour contacter Sauder en ce qui concerne cet élément, faire référence au numéro de lot et numéro de modèle en appelant notre numéro sans frais.

Lot n° : _____

Date de l'achat : _____

LISTE DE PIÈCES			LISTE DE PIÈCES		
REFERENCE	DESCRIPTION	QUANTITÉ	REFERENCE	DESCRIPTION	QUANTITÉ
A	DESSUS.....	1	(ENSEMBLE DE GLISSIÈRE ILLUSTRÉ À PART)		
B	EXTRÉMITÉ GAUCHE.....	1	1	GLISSIÈRE D'EXTENSION.....	4
C	EXTRÉMITÉ DROITE.....	1	2	COULISSE D'EXTENSION.....	4
D	DESSOUS.....	1	3	ARMATURE POUR DOSSIERS.....	2
E	ARRIÈRE.....	1	4	EXCENTRIQUE ESCAMOTABLE.....	14
F	TABLETTE.....	1	5	VIS D'EXCENTRIQUE.....	14
G	CADRE D'EXTRÉMITÉ.....	2	6	GRANDE CHEVILLE EN BOIS.....	12
J	CÔTÉ GAUCHE DE PETIT TIROIR.....	1	7	PETITE CHEVILLE EN BOIS.....	4
K	CÔTÉ DROIT DE PETIT TIROIR.....	1	8	POIGNÉE.....	2
L	DEVANT DE GRAND TIROIR.....	1	9	ROULETTE NON-PIVOTANTE.....	2
M	ARRIÈRE DE PETIT TIROIR.....	1	10	ROULETTE.....	2
N	CÔTÉ GAUCHE DE GRAND TIROIR.....	1	11	FICHE D'APPLIQUÉS.....	1
O	CÔTÉ DROIT DE GRAND TIROIR.....	1	12	CLÉ EN L.....	1
Q	DEVANT DE PETIT TIROIR.....	1	13	CLÉ.....	1
V	FOND DE TIROIR.....	2	14	VIS TÊTE PLATE 30 mm.....	8
CC	ARRIÈRE DE GRAND TIROIR.....	1	15	VIS TÊTE GOUTTE DE SUIF 13 mm.....	4
			16	VIS TÊTE PLATE 13 mm.....	24
			17	VIS TÊTE HEX 13 mm.....	16
			18	GRANDE CLÉ.....	1
			19	ÉCROU.....	4

Guide d'utilisation de la visserie

UTILISATION DE LA EXCENTRIQUE ESCAMOTABLE ET DE LA VIS D'EXCENTRIQUE OU DE LA CHEVILLE D'EXCENTRIQUE

REMARQUE : Plusieurs VIS D'EXCENTRIQUE ou une CHEVILLE D'EXCENTRIQUE peut être utilisé.

1 Faire tourner la VIS D'EXCENTRIQUE ou taper doucement la CHEVILLE D'EXCENTRIQUE jusqu'à ce que l'épaulement repose sur la surface de la pièce.

2 Enfoncer un EXCENTRIQUE ESCAMOTABLE dans la partie. La flèche dans l'EXCENTRIQUE ESCAMOTABLE doit être dirigée vers le trou dans le chant de la planche.

3 Insérer la VIS D'EXCENTRIQUE ou la CHEVILLE D'EXCENTRIQUE dans l'EXCENTRIQUE ESCAMOTABLE. Serrer l'EXCENTRIQUE ESCAMOTABLE.

ÉTAPE 1

Assembler l'élément sur un sol à moquette ou sur le carton vide pour éviter d'endommager l'élément ou le sol.

Enfoncer quatre EXCENTRIQUES ESCAMOTABLES (4) dans les EXTRÉMITÉS (B et C).

Faire tourner quatre VIS D'EXCENTRIQUE (5) dans les EXTRÉMITÉS (B et C).

ÉTAPE 2

Séparer les COULISSES D'EXTENSION (2) des GLISSIÈRES D'EXTENSION (1) comme l'indique le schéma ci-dessous supérieure. Faire attention car les pièces sont graissées.

Fixer les GLISSIÈRES D'EXTENSION (1) aux EXTRÉMITÉS (B et C). Utiliser douze VIS TÊTE PLATE 13 mm (16) dans les trous exacts indiqués.

REMARQUE : Pour chaque GLISSIÈRE D'EXTENSION, faire tourner une VIS dans le trou indiqué dans le schéma agrandi. Ensuite, enfiler la cartouche interne de la GLISSIÈRE D'EXTENSION vers l'intérieur pour trouver les autres trous qui sont alignés sur les trous dans l'EXTRÉMITÉ. Faire tourner une VIS dans ces trous.

REMARQUE : Les COULISSES D'EXTENSION seront utilisées ultérieurement pour les TIROIRS.

ÉTAPE 3

Enfoncer quatre EXCENTRIQUES ESCAMOTABLES (4) dans le DESSOUS (D).

Insérer quatre GRANDES CHEVILLES EN BOIS (6) dans les EXTRÉMITÉS (B et C).

Fixer les EXTRÉMITÉS (B et C) au DESSOUS (D). Serrer quatre EXCENTRIQUES ESCAMOTABLES.

REMARQUE : S'assurer d'insérer les CHEVILLES EN BOIS des EXTRÉMITÉS dans le DESSOUS.

ÉTAPE 4

Insérer deux GRANDES CHEVILLES EN BOIS (6) dans le DESSOUS (D).

Enfoncer l'ARRIÈRE (E) sur les CHEVILLES EN BOIS du DESSOUS (D).

ÉTAPE 5

Faire tourner quatre VIS D'EXCENTRIQUE (5) dans le DESSUS (A).

Insérer six GRANDES CHEVILLES EN BOIS (6) dans les EXTRÉMITÉS (B et C) et l'ARRIÈRE (E).

Fixer le DESSUS (A) aux EXTRÉMITÉS (B et C). Serrer quatre EXCENTRIQUES ESCAMOTABLES.

REMARQUE : S'assurer d'insérer les CHEVILLES EN BOIS des EXTRÉMITÉS et de l'ARRIÈRE dans le DESSUS.

ÉTAPE 6

Fixer les CADRES D'EXTRÉMITÉ (G) à la TABLETTE (F). Serrer quatre VIS TÊTE HEX 13 mm (17) à l'aide de la CLÉ EN L (12).

REMARQUE : Il est préférable de donner quelques tours de tournevis à chaque VIS avant de les serrer toutes à bloc.

ÉTAPE 7

Fixer les CADRES D'EXTRÉMITÉ (G) au DESSUS (A) et aux EXTRÉMITÉS (B et C). Serrer douze VIS TÊTE HEX 13 mm (17) à l'aide de la CLÉ EN L (12).

REMARQUE : Il est préférable de donner quelques tours de tournevis à chaque VIS avant de les serrer toutes à bloc.

ÉTAPE 8

Utilisation des clés (13 et 18), retirer l'ÉCROU de chaque ROULETTE (9 et 10) comme l'indique le schéma.

Fixer les ROULETTES (9 et 10) dans les CADRES D'EXTRÉMITÉ (G). Serrer les ÉCROUS sur les fils des ROULETTES visibles à travers les CADRES D'EXTRÉMITÉ.

ÉTAPE 9

Enfoncer deux EXCENTRIQUES ESCAMOTABLES (4) dans les CÔTÉS DE PETIT TIROIR (J et K).

Fixer les CÔTÉS DE PETIT TIROIR (J et K) sur l'ARRIÈRE DE PETIT TIROIR (M). Utiliser quatre VIS TÊTE PLATE 30 mm (14).

REMARQUE : Il est préférable de donner quelques tours de tournevis à chaque VIS avant de les serrer toutes à bloc.

ÉTAPE 10

Enfiler un FOND DE TIROIR (V) dans les rainures des CÔTÉS DE PETIT TIROIR (J et K) et de l'ARRIÈRE DE PETIT TIROIR (M).

Serrer deux CHEVILLES D'EXCENTRIQUE (5) dans le DEVANT DE PETIT TIROIR (Q).

Fixer le DEVANT DE PETIT TIROIR (Q) aux CÔTÉS DE PETIT TIROIR (J et K). Serrer deux EXCENTRIQUES ESCAMOTABLES.

ÉTAPE 11

Fixer une POIGNÉE (8) au DEVANT DE PETIT TIROIR (Q). Utiliser deux VIS TÊTE GOUTTE DE SUIF 13 mm (15).

Fixer deux COULISSES D'EXTENSION (2) aux CÔTÉS DE PETIT TIROIR (J et K). Utiliser six VIS TÊTE PLATE 13 mm (16) dans les petits trous ronds comme l'indique le schéma.

ÉTAPE 12

Enfoncer quatre EXCENTRIQUES ESCAMOTABLES (4) dans les CÔTÉS DE GRAND TIROIR (N et O).

Insérer deux PETITES CHEVILLES EN BOIS (7) dans l'ARRIÈRE DE GRAND TIROIR (CC).

Fixer les CÔTÉS DE GRAND TIROIR (N et O) à l'ARRIÈRE DE GRAND TIROIR (CC). Utiliser quatre VIS TÊTE PLATE 30 mm (14).

REMARQUE : Il est préférable de donner quelques tours de tournevis à chaque VIS avant de les serrer toutes à bloc.

ÉTAPE 13

Enfiler un FOND DE TIROIR (V) dans les rainures des CÔTÉS DE GRAND TIROIR (N et O) et de l'ARRIÈRE DE GRAND TIROIR (CC).

Serrer quatre CHEVILLES D'EXCENTRIQUE (5) dans le DEVANT DE GRAND TIROIR (L).

Insérer deux PETITES CHEVILLES EN BOIS (7) dans les CÔTÉS DE GRAND TIROIR (N et O).

Fixer le DEVANT DE GRAND TIROIR (L) aux CÔTÉS DE GRAND TIROIR (N et O). Serrer quatre EXCENTRIQUES ESCAMOTABLES.

ÉTAPE 14

Fixer une POIGNÉE (8) sur le DEVANT DE GRAND TIROIR (L). Utiliser deux VIS TÊTE GOUTTE DE SUIF 13 mm (15).

Fixer deux COULISSES D'EXTENSION (2) aux CÔTÉS DE GRAND TIROIR (N et O). Utiliser six VIS TÊTE PLATE 13 mm (16) dans les petits trous ronds comme l'indique le schéma.

ÉTAPE 15

Enfoncer deux ARMATURES POUR DOSSIERS (3) sur les CÔTÉS DE GRAND TIROIR (N et O).

ÉTAPE 16

Relever, avec précaution, l'élément dans sa position verticale.

Pour insérer un tiroir dans l'élément, aligner les COULISSES D'EXTENSION du tiroir sur les GLISSIÈRES D'EXTENSION de l'élément et enfoncer le tiroir dans l'élément jusqu'à ce que le tiroir soit complètement inséré. Le tiroir offrira une certaine résistance jusqu'à ce qu'il soit complètement inséré dans l'élément, il glissera ensuite sans difficulté.

ÉTAPE 17

Décoller les APPLIQUÉS de la FICHE D'APPLIQUÉS (11) et coller les sur chaque EXCENTRIQUE ESCAMOTABLE.

REMARQUE : Prière de lire les informations importantes sur la sécurité figurant sur les pages arrière du manuel d'instructions.

Ceci complète l'assemblage. Nettoyer avec un tissu humide. Essuyer.

Use estas instrucciones de ensamblaje en español junto con las figuras paso-a-paso provistas en el folleto inglés. Cada paso en español corresponde al mismo paso en inglés. Compare la "Lista de Part" abajo con la "Part Identification" en el folleto en inglés para familiarizarse con Las partes de ensamblaje.

NOTA: ESTE FOLLETO DE INSTRUCCIONES CONTIENE INFORMACIÓN **IMPORTANTE** SOBRE LA SEGURIDAD. POR FAVOR LEA Y GUÁRDELO PARA REFERENCIA EN EL FUTURO.

CONTÁCTENOS PRIMERO

ANTES DE HACER DEVOLUCIONES A LA TIENDA.

Tratamos de asegurar que su mueble llega en condición excelente. Nuestros representantes de Servicio al Cliente son amables y listos para ayudarle con servicio rápido y eficiente si una parte está defectuosa o ausente (o si necesita ayuda con el ensamblaje). Llame este número sin cargo:

1-800-445-1527

Lunes a viernes, 9:00 a.m. - 5:30 p.m.

**Hora oficial del Este
(excepto días festivos)**

Si requiere un repuesto de una parte, será enviado dentro de 48 horas (excepto los fines de semana y días festivos)

<p>Anote la fecha de comprar esta unidad y guarde el folleto para su referencia futura. Si necesita ponerse en contacto con Sauder en cuanto a esta unidad, refiérase al número de lote y al número de modelo cuando llame a nuestro número gratis.</p> <p>No. lote: _____</p> <p>Fecha de compra: _____</p>	LISTA DE PARTES			LISTA DE PARTES		
	ITEM	DESCRIPCIÓN	CANTIDAD	ITEM	DESCRIPCIÓN	CANTIDAD
	A	PANEL SUPERIOR.....	1		(JUEGO DE EXTENSIÓN SE MUESTRA POR SEPARADO)	
	B	EXTREMO IZQUIERDO.....	1	1	RIEL DE EXTENSIÓN.....	4
	C	EXTREMO DERECHO.....	1	2	CORREDERA DE EXTENSIÓN.....	4
	D	FONDO.....	1	3	CORRIMIENTO DE ARCHIVERO.....	2
	E	DORSO.....	1	4	EXCÉNTRICO ESCONDIDO.....	14
	F	ESTANTE.....	1	5	BIELA DE EXCÉNTRICO.....	14
	G	MARCO DE EXTREMO.....	2	6	PASADOR DE MADERA GRANDE.....	12
	J	LADO IZQUIERDO DE CAJÓN PEQUEÑO..	1	7	PASADOR DE MADERA PEQUEÑO.....	4
	K	LADO DERECHO DE CAJÓN PEQUEÑO..	1	8	TIRADOR.....	2
	L	CARA DE CAJÓN GRANDE.....	1	9	RUDECITA CON BLOQUEO.....	2
	M	DORSO DE CAJÓN PEQUEÑO.....	1	10	RUDECITA.....	2
	N	LADO IZQUIERDO DE CAJÓN GRANDE..	1	11	TARJETA CON APLICACIONES.....	1
	O	LADO DERECHO DE CAJÓN GRANDE....	1	12	LLAVE EN L.....	1
	Q	CARA DE CAJÓN PEQUEÑO.....	1	13	LLAVE.....	1
	V	FONDO DE CAJÓN.....	2			
	CC	DORSO DE CAJÓN GRANDE.....	1	14	TORNILLO DE CABEZA PERDIDA de 30 mm.....	8
				15	TORNILLO DE CABEZA REDONDA de 13 mm.....	4
				16	TORNILLO DE CABEZA PERDIDA de 13 mm.....	24
				17	TORNILLO DE CABEZA HEXAGONAL de 13 mm.....	16
				18	LLAVE GRANDE.....	1
				19	TUERCA.....	4

Guía de uso de herrajes

CÓMO UTILIZAR EL EXCÉNTRICO ESCONDIDO Y LA BIELA DE EXCÉNTRICO O PASADOR DE EXCÉNTRICO

NOTA: Varias BIELAS DE EXCÉNTRICO o un PASADOR DE EXCÉNTRICO pueden ser utilizados.

1 Gire una BIELA DE EXCÉNTRICO o ligeramente golpee el PASADOR DE EXCÉNTRICO hasta que el resalto repose contra de la parte.

2 Empuje un EXCÉNTRICO ESCONDIDO dentro de la parte. La flecha en el EXCÉNTRICO ESCONDIDO debe apuntar hacia el agujero en el borde de la tabla.

3 Inserte la BIELA DE EXCÉNTRICO o el PASADOR DE EXCÉNTRICO en el EXCÉNTRICO ESCONDIDO. Apriete el EXCÉNTRICO ESCONDIDO.

PASO 1

Ensamble la unidad sobre un piso alfombrado o sobre el cartón vacío para evitar rayar la unidad o el piso.

Empuje cuatro EXCÉNTRICOS ESCONDIDOS (4) en los EXTREMOS (B y C).

Atornille cuatro BIELAS DE EXCÉNTRICO (5) dentro de los EXTREMOS (B y C).

PASO 2

Separe las CORREDERAS DE EXTENSIÓN (2) de los RIELES DE EXTENSIÓN (1) como se muestra en el diagrama superior más abajo. Prepárese, las piezas son grasientas.

Fije los RIELES DE EXTENSIÓN (1) a los EXTREMOS (B y C). Utilice doce TORNILLOS DE CABEZA PERDIDA de 13 mm (16) en los agujeros correspondientes indicados.

NOTA: Para cada RIEL DE EXTENSIÓN, atornille un TORNILLO dentro del agujero indicado en el diagrama ampliado. A continuación, deslice el cartucho interno del RIEL DE EXTENSIÓN hacia el interior para encontrar los otros agujeros que se alinean con los agujeros del EXTREMO. Atornille un TORNILLO dentro de estos agujeros.

NOTA: Las CORREDERAS DE EXTENSIÓN se utilizarán más tarde para los CAJONES.

PASO 3

Empuje cuatro EXCÉNTRICOS ESCONDIDOS (4) en el FONDO (D).

Inserte cuatro PASADORES DE MADERA GRANDES (6) en los EXTREMOS (B y C).

Fije los EXTREMOS (B y C) al FONDO (D). Apriete cuatro EXCÉNTRICOS ESCONDIDOS.

NOTA: Asegúrese de que los PASADORES DE MADERA de los EXTREMOS se inserten en el FONDO.

PASO 4

Inserte dos PASADORES DE MADERA GRANDES (6) en el FONDO (D).

Empuje el DORSO (E) sobre los PASADORES DE MADERA en el FONDO (D).

PASO 5

Atornille cuatro BIELAS DE EXCÉNTRICO (5) en el PANEL SUPERIOR (A).

Inserte seis PASADORES DE MADERA GRANDES (6) en los EXTREMOS (B y C) y el DORSO (E).

Fije el PANEL SUPERIOR (A) a los EXTREMOS (B y C). Apriete cuatro EXCÉNTRICOS ESCONDIDOS.

NOTA: Asegúrese de que los PASADORES DE MADERA en los EXTREMOS y el DORSO se inserten en el PANEL SUPERIOR.

PASO 6

Fije los MARCOS DE EXTREMO (G) al ESTANTE (F). Apriete cuatro TORNILLOS DE CABEZA HEXAGONAL de 13 mm (17) utilizando la LLAVE EN L (12).

NOTA: Debe apretar cada TORNILLO unas vueltas antes de apretar cualquier tornillo firmemente.

PASO 7

Fije los MARCOS DE EXTREMO (G) al PANEL SUPERIOR (A) y a los EXTREMOS (B y C). Apriete doce TORNILLOS DE CABEZA HEXAGONAL de 13 mm (17) utilizando la LLAVE EN L (12).

NOTA: Debe apretar cada TORNILLO unas vueltas antes de apretar cualquier tornillo firmemente.

PASO 8

Usando las llaves (13 y 18), quitar la TUERCA (19) de cada RUEDECITA (9 y 10) como se muestra.

Fije las RUEDECITAS (9 y 10) en los MARCOS DE EXTREMO (G). Vuelva a apretar las TUERCAS en las roscas de las RUEDECITAS se muestren a través los MARCOS DE EXTREMO.

PASO 9

Empuje dos EXCÉNTRICOS ESCONDIDOS (4) en los LADOS DE CAJÓN PEQUEÑO (J y K).

Fije los LADOS DE CAJÓN PEQUEÑO (J y K) al DORSO DE CAJÓN PEQUEÑO (M). Utilice cuatro TORNILLOS DE CABEZA PERDIDA de 30 mm (14).

NOTA: Debe apretar cada TORNILLO unas vueltas antes de apretar cualquier tornillo firmemente.

PASO 10

Deslice un FONDO DE CAJÓN (V) en las ranuras de los LADOS DE CAJÓN PEQUEÑO (J y K) y del DORSO DE CAJÓN PEQUEÑO (M).

Atornille dos BIELAS DE EXCÉNTRICO (5) en la CARA DE CAJÓN PEQUEÑO (Q).

Fije la CARA DE CAJÓN PEQUEÑO (Q) a los LADOS DE CAJÓN PEQUEÑO (J y K). Apriete dos EXCÉNTRICOS ESCONDIDOS.

PASO 11

Fije un TIRADOR (8) a la CARA DE CAJÓN PEQUEÑO (Q). Utilice dos TORNILLOS DE CABEZA REDONDA de 13 mm (15).

Fije dos CORREDERAS DE EXTENSIÓN (2) a los LADOS DE CAJÓN PEQUEÑO (J y K). Utilice seis TORNILLOS DE CABEZA PERDIDA de 13 mm (16) en los pequeños agujeros redondos, como se muestra.

PASO 12

Empuje cuatro EXCÉNTRICOS ESCONDIDOS (4) en los LADOS DE CAJÓN GRANDE (N y O).

Inserte dos PASADORES DE MADERA PEQUEÑOS (7) en el DORSO DE CAJÓN GRANDE (CC).

Fije los LADOS DE CAJÓN GRANDE (N y O) al DORSO DE CAJÓN GRANDE (CC). Utilice cuatro TORNILLOS DE CABEZA PERDIDA de 30 mm (14).

NOTA: Debe apretar cada TORNILLO unas vueltas antes de apretar cualquier tornillo firmemente.

PASO 13

Deslice el FONDO DE CAJÓN (V) dentro de las ranuras de los LADOS DE CAJÓN PEQUEÑO (N y O) y del DORSO DE CAJÓN GRANDE (CC).

Atornille cuatro BIELAS DE EXCÉNTRICO (5) en la CARA DE CAJÓN GRANDE (L).

Inserte dos PASADORES DE MADERA PEQUEÑOS (7) en los LADOS DE CAJÓN GRANDE (N y O).

Fije la CARA DE CAJÓN GRANDE (L) a los LADOS DE CAJÓN GRANDE (N y O). Apriete cuatro EXCÉNTRICOS ESCONDIDOS.

PASO 14

Fije un TIRADOR (8) a la CARA DE CAJÓN GRANDE (L). Utilice dos TORNILLOS DE CABEZA REDONDA de 13 mm (15).

Fije dos CORREDERAS DE EXTENSIÓN (2) a los LADOS DE CAJÓN GRANDE (N y O). Utilice seis TORNILLOS DE CABEZA PERDIDA de 13 mm (16) en los pequeños agujeros redondos, como se muestra.

PASO 15

Fije dos CORRIMIENTOS DE ARCHIVERO (3) sobre los LADOS DE CAJÓN GRANDE (N y O).

PASO 16

Cuidadosamente ponga la unidad en posición vertical.

Para insertar un cajón dentro de la unidad, alinee las CORREDERAS DE EXTENSIÓN sujetadas al cajón con los RIELES DE EXTENSIÓN sujetados a la unidad y empuje el cajón dentro de la unidad hasta que el cajón esté completamente insertado. El cajón mueve con dificultad hasta que se inserte completamente dentro de la unidad, después deslizará fácilmente hacia dentro y hacia fuera.

PASO 17

Separe las APLICACIONES de la TARJETA CON APLICACIONES (11) y aplique las sobre cada EXCÉNTRICO ESCONDIDO visible.

NOTA: Por favor, lea las páginas de atrás del folleto de instrucciones en cuanto a importante información de seguridad.

Esto completa el ensamblaje. Limpiar con un trapo húmedo. Seque con un paño.

⚠ CAUTION

Please use your furniture correctly and safely. Improper use can cause safety hazards, or damage to your furniture or household items. Carefully read the following chart.

Look out for:	What can happen:	How to avoid the problem:
<ul style="list-style-type: none">Overloaded drawers.	<ul style="list-style-type: none">Risk of injury.Top-heavy furniture can tip over.Overloaded drawers can break.	<ul style="list-style-type: none">Never exceed the weight limits shown in the instructions.Work from bottom to top when loading drawers. Place the heavier items in the lower drawer.
<ul style="list-style-type: none">Improperly moving furniture.	<ul style="list-style-type: none">Furniture can tip over or break if improperly moved.Physical injury. Furniture can be very heavy.	<ul style="list-style-type: none">Unload drawers from top to bottom before moving the lateral file.Do not push furniture, especially on a carpeted floor. Have a friend help you lift the item and set it in place.
<ul style="list-style-type: none">Placing TVs on furniture items that are not designed to support a television is hazardous.	<ul style="list-style-type: none">Risk of injury or death. TVs can be very heavy. Plus the weight and location of the picture tube tends to make TVs unbalanced and prone to tipping forward.	<ul style="list-style-type: none">This product is not designed to support a television.

⚠ ATTENTION

Prière d'utiliser le mobilier à bon escient et avec prudence. Une mauvaise utilisation peut être à l'origine de risques d'accident ou peut endommager le mobilier et les articles ménagers. Lire attentivement le tableau suivant.

À surveiller :	Danger éventuel :	Solution :
<ul style="list-style-type: none">Tiroirs surchargés.	<ul style="list-style-type: none">Risque de blessure.Du mobilier mal équilibré risque de se renverser.Des tiroirs surchargés risqueraient de casser.	<ul style="list-style-type: none">Ne jamais excéder les limites de poids indiquées dans les instructions.Pour charger les tiroirs, commencer par remplir celui du bas pour finir par celui du haut. Placer les objets les plus lourds dans le tiroir inférieur.
<ul style="list-style-type: none">Déplacement inadéquat d'un mobilier.	<ul style="list-style-type: none">Le mobilier risque de se renverser ou de casser en cas de déplacement inadéquat.Blessure physique. Le mobilier peut être très lourd.	<ul style="list-style-type: none">Décharger les tiroirs en commençant par celui du haut avant de déplacer le Classeur Latéral.Ne pas pousser le mobilier, surtout sur la moquette. Se faire aider par une autre personne pour soulever l'élément et le mettre en place.
<ul style="list-style-type: none">Il est dangereux utiliser un meuble que n'est pas conçu pour supporter un téléviseur.	<ul style="list-style-type: none">Risque de blessures graves, voire mortelles. Les téléviseurs peuvent être très lourds. De plus, le poids et l'emplacement du tube image ont tendance à rendre les téléviseurs instables et enclins à tomber vers l'avant.	<ul style="list-style-type: none">Ce produit n'est pas destiné à supporter un téléviseur.



PRECAUCIÓN

Por favor use el mobiliario correcta y seguramente. El mal uso puede causar riesgos de seguridad o daño a las unidades o artículos domésticos. Cuidadosamente lea la tabla a continuación.

Esté alerta de:	Puede ocurrir:	Evitar el problema:
<ul style="list-style-type: none">• Cajones sobrecargados.	<ul style="list-style-type: none">• Riesgo de lesiones.• La caída de mobiliario inestable.• Los cajones sobrecargados pueden romperse.	<ul style="list-style-type: none">• Nunca exceda los límites de peso indicados en las instrucciones.• Para cargar los cajones trabaje desde abajo hacia arriba. Coloque los artículos más pesados en el cajón inferior.
<ul style="list-style-type: none">• Mover el mobiliario incorrectamente.	<ul style="list-style-type: none">• La inclinación o rotura del mobiliario es posible si se mueve de manera inadecuada.• Lesión física. El mobiliario puede ser muy pesado.	<ul style="list-style-type: none">• Descargue los cajones desde arriba hacia abajo antes de mover el archivero lateral.• No empuje la unidad, especialmente sobre un piso alfombrado. Pida la ayuda de otra persona en levantar la unidad y colocarla en lugar.
<ul style="list-style-type: none">• Es peligroso colocar los televisores sobre unidades de mobiliario que no están diseñadas para soportar un televisor.	<ul style="list-style-type: none">• Riesgo de lesiones o la muerte. Los televisores pueden ser muy pesados. Además, el peso y la ubicación del tubo de imagen tienden a causar la inestabilidad de televisores y hacerlos propensos a volcarse hacia adelante.	<ul style="list-style-type: none">• Este producto no está diseñado para soportar un televisor.

5-YEAR LIMITED WARRANTY

1. Sauder Woodworking Co. (Sauder®) provides limited warranty coverage to the original purchaser of this product for a period of five years from the date of purchase against defects in materials or workmanship of Sauder furniture components. As used in this Warranty, "defect" means imperfections in components which substantially impair the utility of the product. This Warranty gives you specific legal rights, and you may also have other rights which vary from state to state.

2. There is no warranty coverage for defects or conditions that result from the failure to follow product assembly instructions, information or warnings, misuse or abuse, intentional damage, fire, flood, alteration or modification of the product, or use of the product in a manner inconsistent with its intended use, nor any condition resulting from incorrect or inadequate maintenance, cleaning, or care. There is also no warranty coverage for rented products or any products purchased "used" or "as is", at a distress or going-out-of business sale, or from a liquidator.

3. As the exclusive remedy under this Warranty, Sauder will (at its sole option) repair, replace or refund the value of any defective furniture component. Sauder may require independent confirmation of the claimed defect and proof of purchase. Replacement parts will be warranted for only the remaining period of the original Warranty. SAUDER SHALL HAVE NO LIABILITY FOR ANY INCIDENTAL OR CONSEQUENTIAL DAMAGES OF ANY KIND and all such damages are EXCLUDED FROM THIS WARRANTY, such as loss of use, disassembly, transportation, labor or damage to property on or near the product. Some states do not allow the exclusion or limitation of incidental or consequential damages, so the above limitation or exclusion may not apply to you.

GARANTIE LIMITÉE DE 5 ANS

1. Sauder Woodworking Co. (Sauder®) offre une couverture de garantie limitée à l'acheteur initial du présent produit pendant une période de cinq ans à compter de la date d'achat contre tout défaut de matériaux ou de fabrication des composantes de mobilier Sauder. Le mot « défaut », tel qu'il est utilisé sous les termes de la présente garantie, comprend les imperfections des pièces qui empêchent substantiellement l'utilisation du produit. La présente garantie vous donne des droits légaux spécifiques et il est possible que vous ayez des droits supplémentaires variant d'État en État ou de province en province.

2. La présente garantie ne saurait couvrir les défauts ou conditions qui surviendraient à la suite du non respect des instructions, informations ou mises en garde de montage, d'une mauvaise utilisation ou d'un abus, d'un dommage intentionnel, d'un incendie, d'une inondation, d'une altération ou modification du produit, d'une utilisation du produit allant à l'encontre de son usage prévu, ni aucune condition résultant d'une maintenance, d'un nettoyage ou d'un entretien inappropriés ou inadéquats. De plus, il n'existe aucune garantie pour les produits loués ou tous les produits achetés « d'occasion » ou « en l'état », dans le cadre d'une vente aux enchères ou de solde pour cessation de commerce, ou auprès d'un liquidateur.

3. En tant que recours exclusif en vertu de la présente garantie, Sauder réparera, remplacera ou remboursera (sur sa seule décision) la valeur de toute composante de mobilier défectueuse. Sauder peut exiger une confirmation indépendante du défaut revendiqué ainsi qu'une preuve d'achat. Les pièces de rechange seront garanties uniquement pendant la période restante de la garantie originale. SAUDER NE SERA EN AUCUN CAS RESPONSABLE DE TOUT DOMMAGE ACCESSOIRE OU CONSÉCUTIF DE TOUTE SORTIE et lesdits dommages sont EXCLUS DE LA PRÉSENTE GARANTIE, à savoir perte d'utilisation, démontage, transport, main d'œuvre ou dommages matériels sur ou à proximité du produit. Certains États ou provinces ne permettant pas l'exclusion ou la limite aux responsabilités pour dommages accidentels ou consécutifs, la limite ou l'exclusion ci-dessus peut ne pas être applicable.

GARANTÍA LIMITADA DE 5 AÑOS

1. Sauder Woodworking Co. (Sauder®) provee cobertura de garantía limitada al comprador original de este producto por un periodo de cinco años, a partir de la fecha de compra, contra defectos en los materiales o de mano de obra en los componentes de muebles Sauder. Como es utilizado en esta Garantía, "defecto" significa imperfecciones en los componentes que de manera fundamental afecta la utilidad del producto. Esta Garantía le permite a usted ciertos derechos legales, y usted también podría poseer otros derechos adicionales, los cuales varían de estado a estado.

2. No hay cobertura de garantía para defectos o estados que resulten del incumplimiento en seguir las instrucciones, la información o las advertencias sobre el ensamblaje del producto; del uso incorrecto o maltrato, del daño intencional, incendio, inundación, cambio o modificación del producto; o de la utilización del producto de manera contradictoria con el uso para el cual fue fabricado, ni por ningún estado que resulte del mantenimiento, limpieza o cuidado incorrecto o inadecuado. Tampoco no hay cobertura de garantía para los productos rentados o para cualesquiera productos comprados "de uso" o "como está", en una venta de bienes embargados o en una venta por salirse del negocio, o comprados a un liquidador.

3. Como un recurso exclusivo bajo esta Garantía, Sauder (sólo a su opción) reparará, reemplazará o reembolsará el valor de cualquier componente defectuoso de mueble. Sauder puede requerir una confirmación independiente de un defecto reclamado y una prueba de compra. Las piezas de repuesto serán garantizadas solamente por el periodo de tiempo que queda de la Garantía original. SAUDER NO TENDRÁ RESPONSABILIDAD por NINGÚN DAÑO INCIDENTAL O CONSECUENTE DE NINGÚN TIPO y todos dichos daños SE EXCLUYEN DE ESTA GARANTÍA, tales como pérdida de uso, desensamblaje, transportación, trabajo o daño a la propiedad en o cerca del producto. Algunos estados no permiten la exclusión o limitación de daños incidentales o consecuentes, en tales instancias la limitación o exclusión antes mencionada podría no ser aplicable a usted.

4. This Warranty applies only to warranted defects that first arise and are reported to Sauder within the warranty coverage period. The Warranty cannot be transferred to subsequent owners or users of the product, and it shall be immediately void in the event the product is resold, transferred, leased or rented to any third party or person other than the original purchaser.

5. THERE ARE NO OTHER WARRANTIES APPLICABLE TO THIS PRODUCT. Under the laws of certain states, there may be no implied warranties from Sauder and all implied warranties, INCLUDING ANY IMPLIED WARRANTY OF MERCHANTABILITY OR FITNESS FOR A PARTICULAR PURPOSE are disclaimed where allowed by law. TO THE EXTENT ANY IMPLIED WARRANTIES ARE APPLICABLE, ANY IMPLIED WARRANTIES, INCLUDING ANY IMPLIED WARRANTY OF MERCHANTABILITY OR FITNESS FOR A PARTICULAR PURPOSE, ARE LIMITED IN DURATION TO THE DURATION OF THIS EXPRESS WARRANTY or the minimum period allowed by law, whichever is shorter. Some states do not allow limitations on how long an implied Warranty lasts, so the above limitation may not apply to you.

6. For Warranty inquiries or claims, please visit our website www.sauder.com. You can also contact Sauder at 1.800.445.1527. Sauder may require Warranty claims to be submitted in writing to: Sauder Woodworking Co., 502 Middle Street, Archbold, OH 43502 USA. Please include your sales receipt or other proof of purchase and a specific description of the product defect.

4. La présente garantie ne s'applique qu'aux défauts garantis qui se produisent pour la première fois et qui sont signalés à Sauder dans les limites de couverture de la garantie. La garantie ne peut pas être transférée à des propriétaires ou utilisateurs subséquents du produit, et sera immédiatement invalidée dans le cas où le produit est revendu, transféré, loué sous bail ou loué à une tierce partie ou personne autre que l'acheteur original.

5. IL N'EXISTE AUCUNE AUTRE GARANTIE EN VIGUEUR POUR LE PRÉSENT PRODUIT. En vertu des lois de certains États ou provinces, il ne peut y avoir de garanties implicites de la part de Sauder et toutes les garanties implicites, Y COMPRIS TOUTE GARANTIE IMPLICITE DE COMMERCIALITÉ OU D'ADAPTATION À UN USAGE PARTICULIER sont déclinées partout où la loi l'autorise. DANS LA MESURE OÙ TOUTE GARANTIE IMPLICITE EST APPLICABLE, TOUTE GARANTIE IMPLICITE, Y COMPRIS TOUTE GARANTIE DE COMMERCIALITÉ OU D'ADAPTATION À UN USAGE PARTICULIER, EST LIMITÉE À LA DURÉE DE LA PRÉSENTE GARANTIE EXPRESSE ou à la période minimum autorisée par la loi, la période la plus courte étant retenue. Certains États ne permettant pas que des limites soient imposées quant à la durée d'une garantie implicite, la limite ci-dessus peut donc ne pas être applicable.

6. Pour toute question concernant la garantie ou toute demande de réclamation, consulter le site Web www.sauder.com. Il est également possible de contacter Sauder en composant le 1.800.445.1527. Sauder peut exiger de soumettre les demandes de réclamation sous garantie par écrit à : Sauder Woodworking Co., 502 Middle Street, Archbold, OH 43502 USA. Veuillez joindre votre ticket de caisse ou toute autre preuve d'achat ainsi qu'une description spécifique du défaut de produit.

4. Esta Garantía sólo es aplicable a defectos garantizados que primeramente surjan y se informen a Sauder dentro del periodo de cobertura de garantía. La Garantía no puede ser transferida a propietarios o usuarios subsiguientes del producto, y ésta será inmediatamente invalidada en el caso que el producto sea revendido, transferido, arrendado o rentado a cualquier tercero u otra persona que no sea el comprador original.

5. NO HAY OTRA GARANTÍA APLICABLE A ESTE PRODUCTO. Bajo las leyes de ciertos estados, pueden no haber garantías implícitas de Sauder y se hace renuncia de responsabilidad de todas las garantías implícitas donde lo permita la ley, INCLUYENDO CUALQUIER GARANTÍA IMPLÍCITA DE MERCANTIBILIDAD O DE APTITUD PARA UN PROPOSITO EN PARTICULAR. EN LA MEDIDA CUALQUIER GARANTÍA IMPLÍCITA ES APLICABLE, CUALESQUIERA GARANTÍAS IMPLÍCITAS, INCLUYENDO AQUELLA DE MERCANTIBILIDAD O DE APTITUD PARA UN PROPOSITO EN PARTICULAR, SE LIMITAN EN DURACIÓN HASTA LA DURACIÓN DE ESTA GARANTÍA IMPLÍCITA o hasta el periodo mínimo permitido por la ley, la que sea más corta. Algunos estados no permiten limitaciones en cuanto a la duración de una garantía implícita, por eso la limitación arriba citada pueda no ser aplicable a usted.

6. Para solicitud de información o reclamación de Garantía, por favor, visite nuestro sitio Web www.sauder.com. Usted también puede contactar a Sauder llamando al 1.800.445.1527. Sauder puede solicitar que las reclamaciones sean presentadas por escrito a: Sauder Woodworking Co., 502 Middle Street, Archbold, OH 43502 USA. Por favor incluya su recibo de venta u otra prueba de compra y una descripción detallada del defecto del producto.

CONTACT US FIRST BEFORE MAKING ANY RETURNS TO THE RETAILER.

Dear Valued Customer:

Thanks so much for choosing Sauder® furniture. I hope the purchase and assembly process was a positive experience and you feel good about the furniture you just built.

My grandfather, Erie Sauder, founded the company in 1934 and later invented and patented the first commercially successful ready-to-assemble tables. We strive to hold true to his core values of innovation, integrity, servanthood and stewardship.

Sauder products are made with environmentally responsible materials and world-class manufacturing processes. Our 2,000+ dedicated employees in Archbold, Ohio, along with our global manufacturing partners, are committed to providing you furniture with great value, style and quality.

From our family to you. Enjoy!



Kevin J. Sauder
President/CEO



Register your new product online

For immediate service, our website is available 24 hours per day, 7 days per week, to order replacement parts, access assembly tips, register your product and view Sauder products.
www.sauder.com/service

So, how did it go?

Set a world record for speed?
Feeling good about yourself?
Nice. Get social with it on any of these quality share sites.



If you need assistance or want to learn more, please contact our award-winning, Ohio-based customer service team at **1-800-445-1527** Monday-Friday - 9 a.m. to 5:30 p.m. EST (except holidays) or at sauder.com/service.



And don't forget to rate and review your piece at Sauder.com in the product detail page.



General Conformity Certificate

1. This certificate applies to the Sauder Global Sourcing Product identified by this Instruction Book.
2. This certificate applies to compliance of this product with the CPSC Ban on Lead-Containing Paint (16 CFR 1303).
3. This product is manufactured for:
Sauder Woodworking Company
502 Middle St.
Archbold, OH 43502
419-446-2711
4. Date of Manufacture: _____