

**CONTACT US FIRST
BEFORE MAKING ANY RETURNS TO THE RETAILER.**

Visit **sauder.com/service** to order replacement parts, view video assembly tips, or chat with a live rep.
Prefer the phone? Give us a ring at 1-800-445-1527.
Customer Service is available Monday-Friday - 9 a.m. to 5:30 p.m. EST (except holidays)

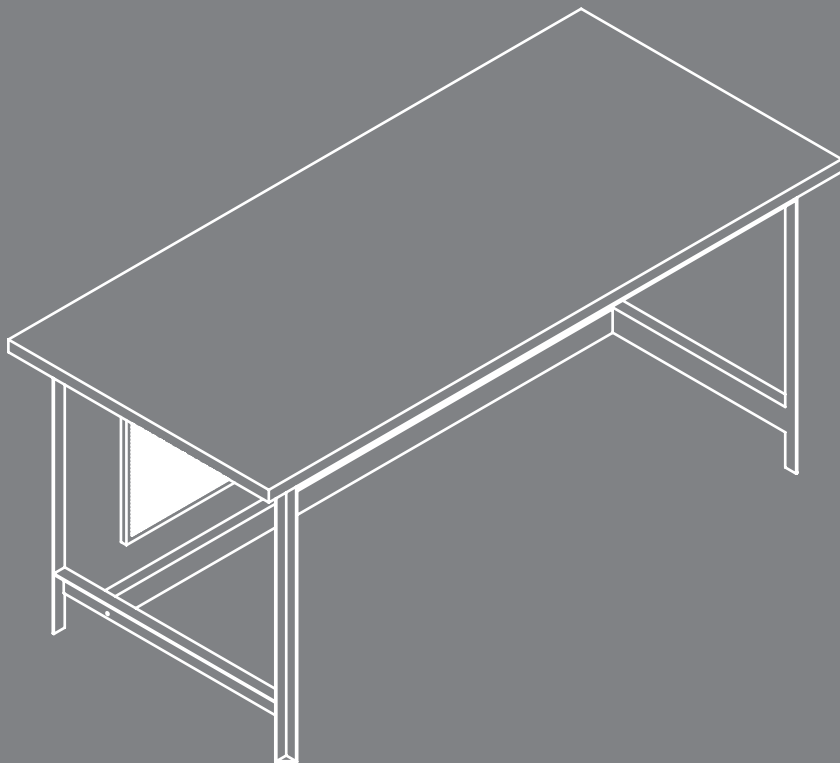

 **SAUDER®**

The original **desktop.**

Executive Table Desk

Briarbrook Collection | **Model 429446**

Sauder.com

NOTE: THIS INSTRUCTION BOOKLET CONTAINS **IMPORTANT** SAFETY INFORMATION.

PLEASE READ AND KEEP FOR FUTURE REFERENCE.

English pg 1-14
Français pg 15-17
Español pg 18-20

Lot # **573403**
Purchased: _____

10/07/21

Share your journey!

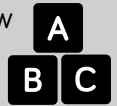

Table of Contents

Part Identification	3
Hardware Identification	4
Assembly Steps	5-14
Français	15-17
Español	18-20
Safety	21-22
Warranty	23

Part Identification

Now you know
our ABCs.



⚠ While not all parts are labeled, some of the parts will have a label or an inked letter on the edge to help distinguish similar parts from each other. Use this part identification to help identify similar parts.

A	LEFT END (1)
B	RIGHT END (1)
C	MOLDING (2)
D	BRACE (1)
E	MODESTY PANEL (1)
F	SUPPORT (3)
G	TOP (1)

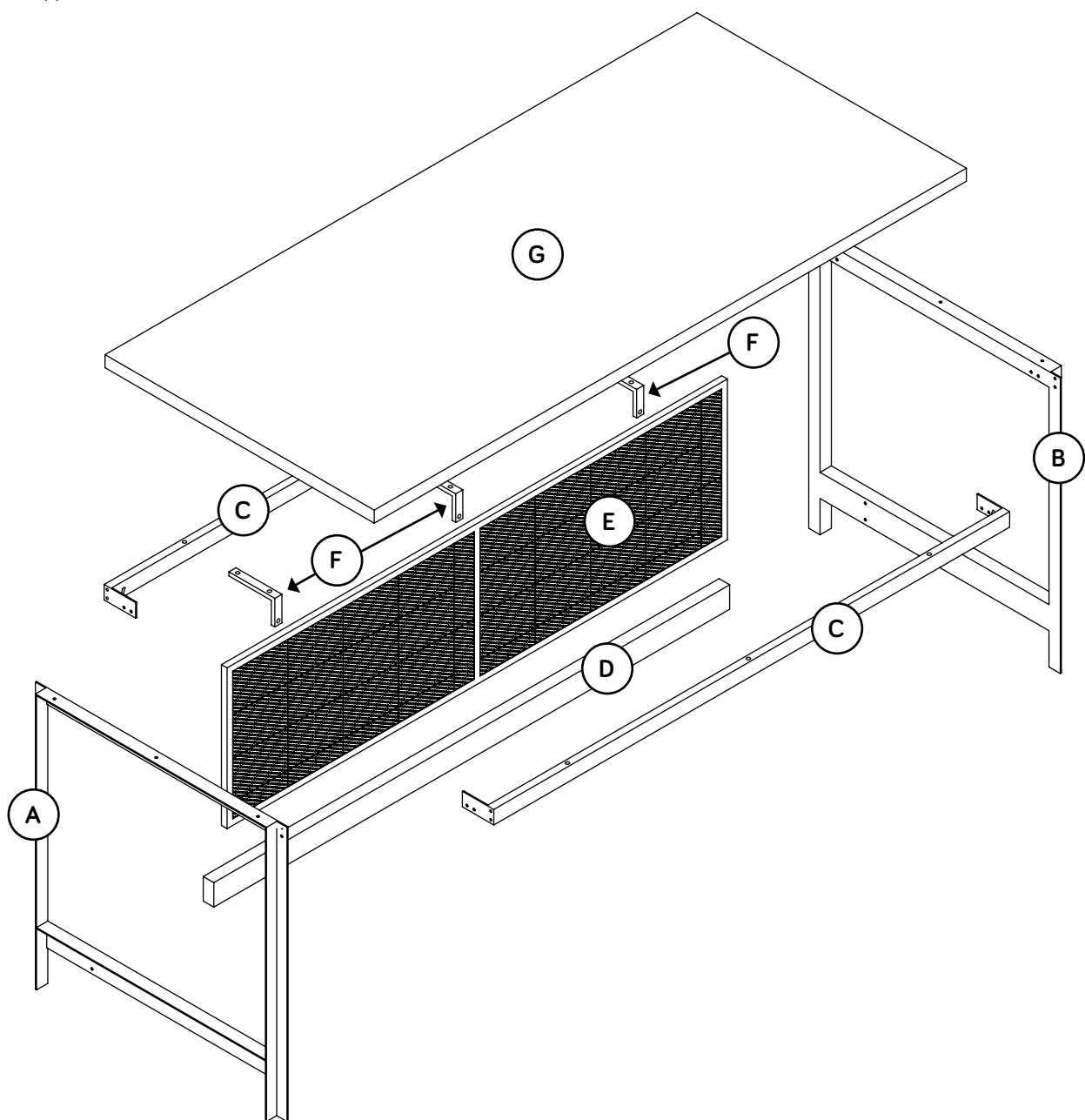

Hardware Identification

⚠ Screws are shown actual size. You may receive extra hardware with your unit.

1 PAD CARD - 1

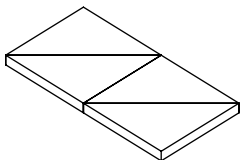

2 L-WRENCH - 1

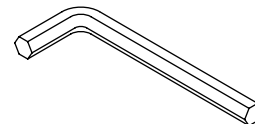

3 2" HEX HEAD SCREW - 6

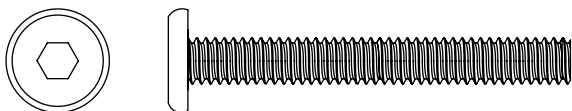

4 13/16" HEX HEAD SCREW - 9

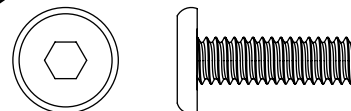

5 1/2" HEX HEAD SCREW - 26

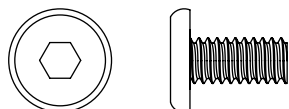

6 CORD CLIP - 2

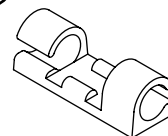

HIDDEN WIRELESS Qi COMPATIBLE
CHARGER by EGGTRONIC - Item 425905
(sold separately)

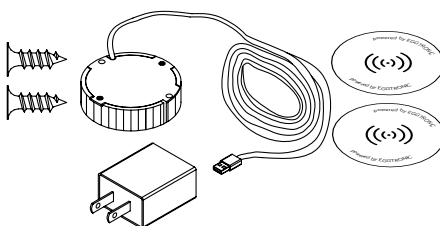

Step 1

- ✦ Assemble your unit on a carpeted floor or on the empty carton to avoid scratching your unit or the floor.
- ✦ Fasten the MOLDINGS (C) to the ENDS (A and B). Turn sixteen 1/2" HEX HEAD SCREWS (5) a few turns using the L-WRENCH (2). Do not completely tighten the SCREWS at this time.



Do not completely tighten screws till a later step.

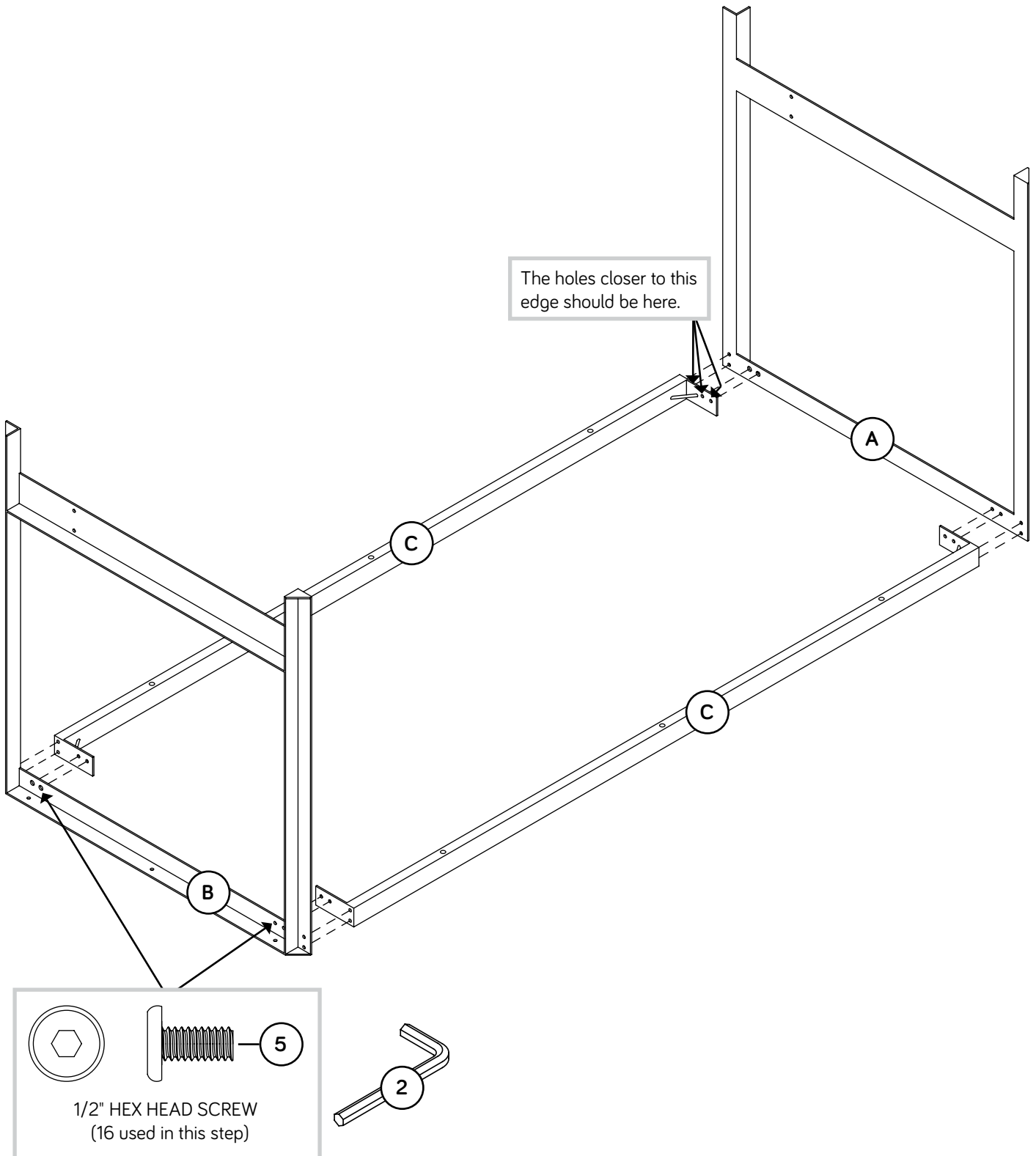

Step 2

- Fasten the BRACE (D) to the ENDS (A and B). Turn four 1/2" HEX HEAD SCREWS (5) a few turns using the L-WRENCH (2). Do not completely tighten the SCREWS at this time.
- Peel the PADS from the PAD CARD (1) and apply to the bottom edge of the ENDS (A and B) as shown.

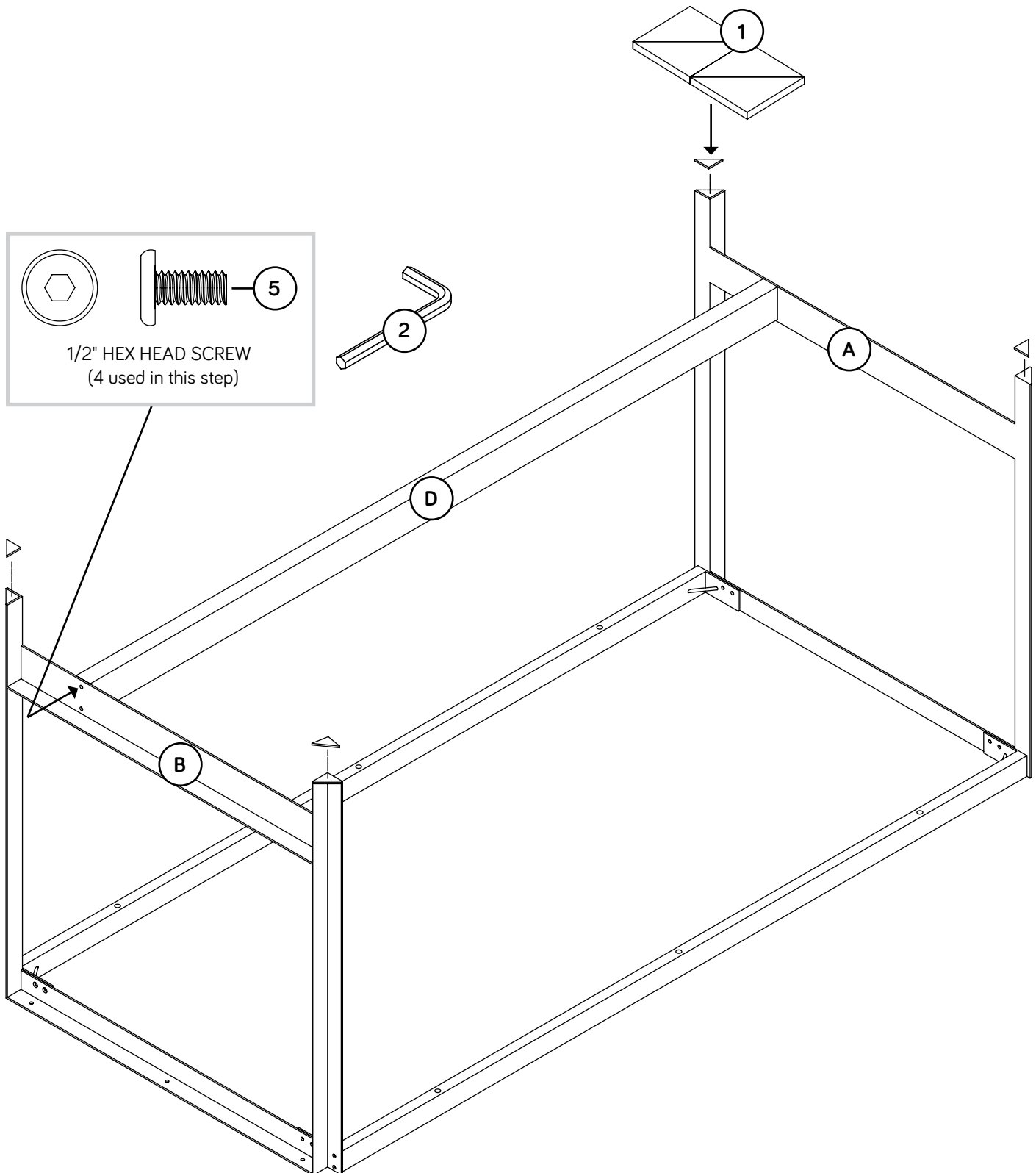
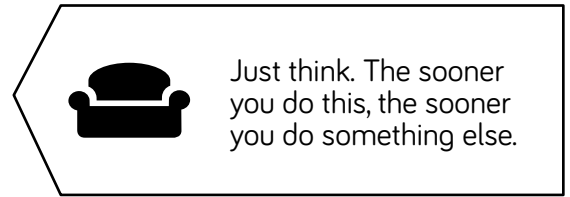

Step 3

- Fasten the SUPPORTS (F) to the TOP (G) as shown. Turn six 13/16" HEX HEAD SCREWS (4) a few turns using the L-WRENCH (2). Do not completely tighten the SCREWS at this time.
- Peel off the backing from the CORD CLIP (6) and apply the CORD CLIP to the TOP (G) as shown.

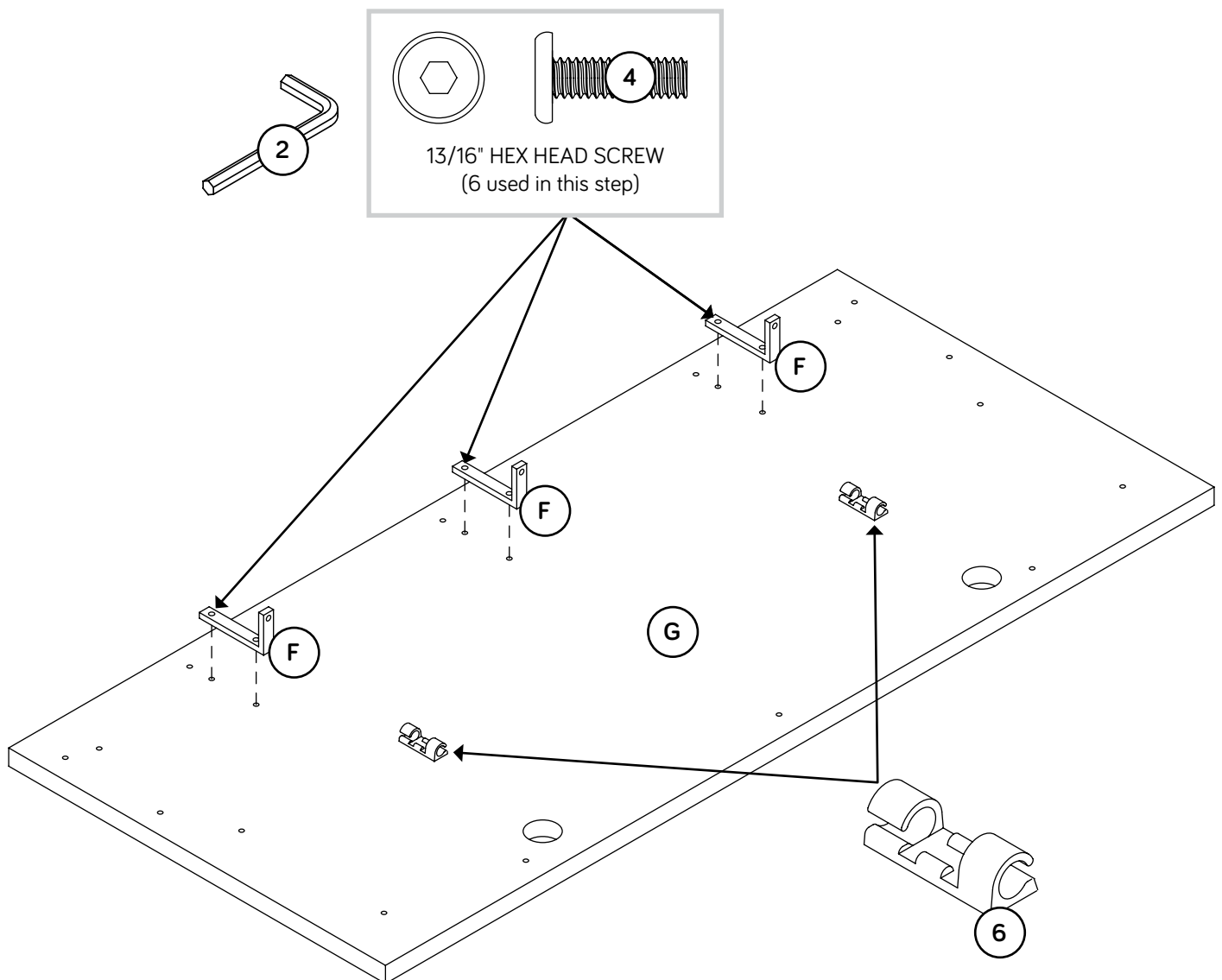

Step 4

- Fasten the MOLDINGS (C) to the TOP (G). Turn six 2" HEX HEAD SCREWS (3) a few turns using the L-WRENCH (2). Do not completely tighten the SCREWS at this time.
- Fasten the ENDS (A and B) to the TOP (G). Turn six 1/2" HEX HEAD SCREWS (5) a few turns using the L-WRENCH (2).
- Now, completely tighten all of the SCREWS in your unit.

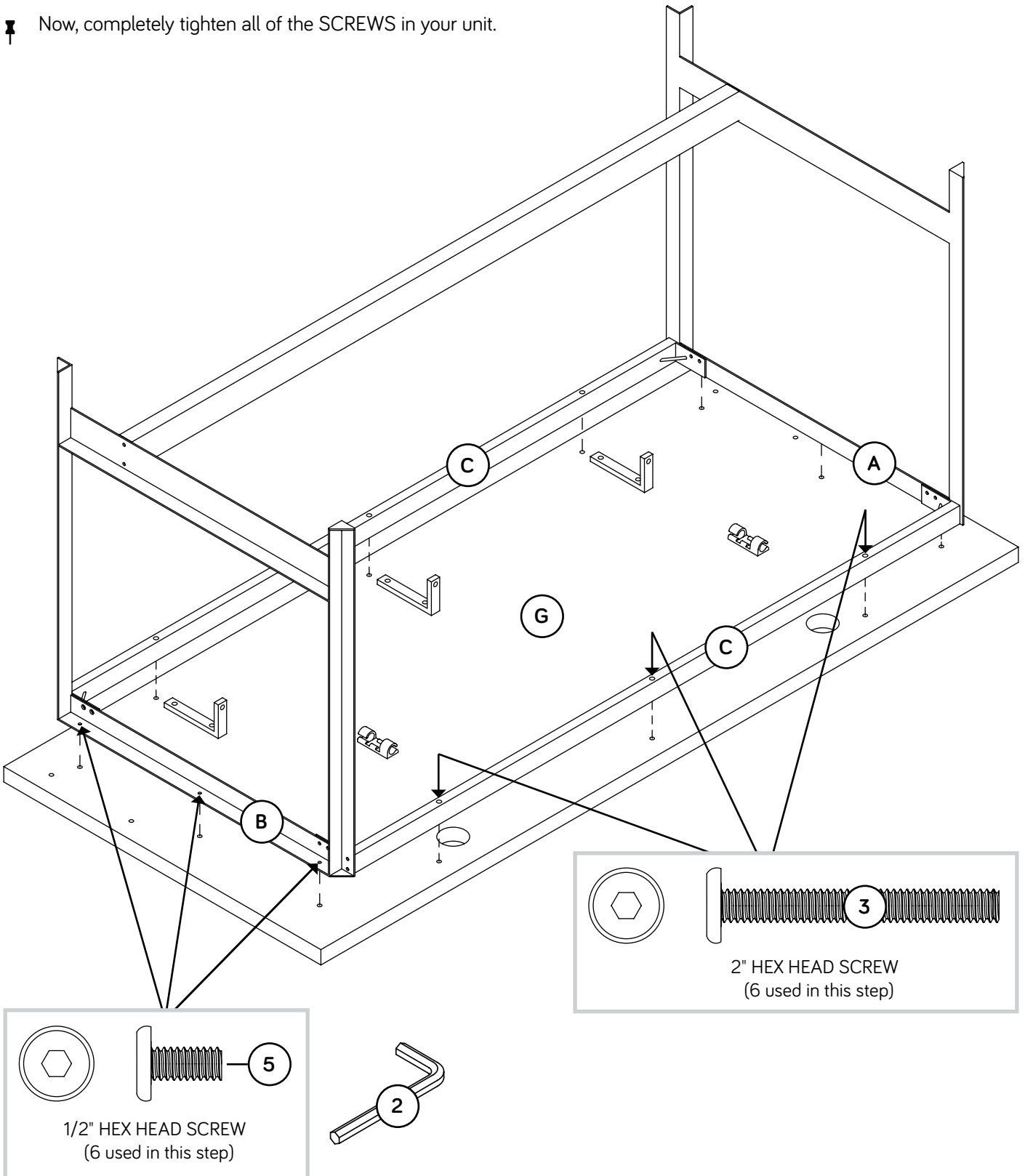

Step 5 Optional Hidden Wireless Qi Compatible Charger by Eggtronic (sold separately)

✚ This piece of furniture accommodates an optional Hidden Wireless Qi Compatible Charger by Eggtronic (Item 425905) for charging your smartphone. Eliminate the clutter and inconvenience of a charging cable. Charge your phone by simply setting it on top of your furniture.

✚ To purchase the Wireless Charger, scan this QR code.
(Or go to sauder.com)



✚ Qi Compatible Approved Smartphone List

The embedded wireless charging system is designed for the following smartphones:

- Apple (iPhone 8 or newer)
- Samsung (Galaxy 6 or newer)

For a complete compatibility list, go to sauder.com.

✚ If you did not purchase the optional Hidden Wireless Qi Compatible Charger by Eggtronic, go to Step 9.

✚ If you purchased the optional Hidden Wireless Qi Compatible Charger by Eggtronic, go to the next step.

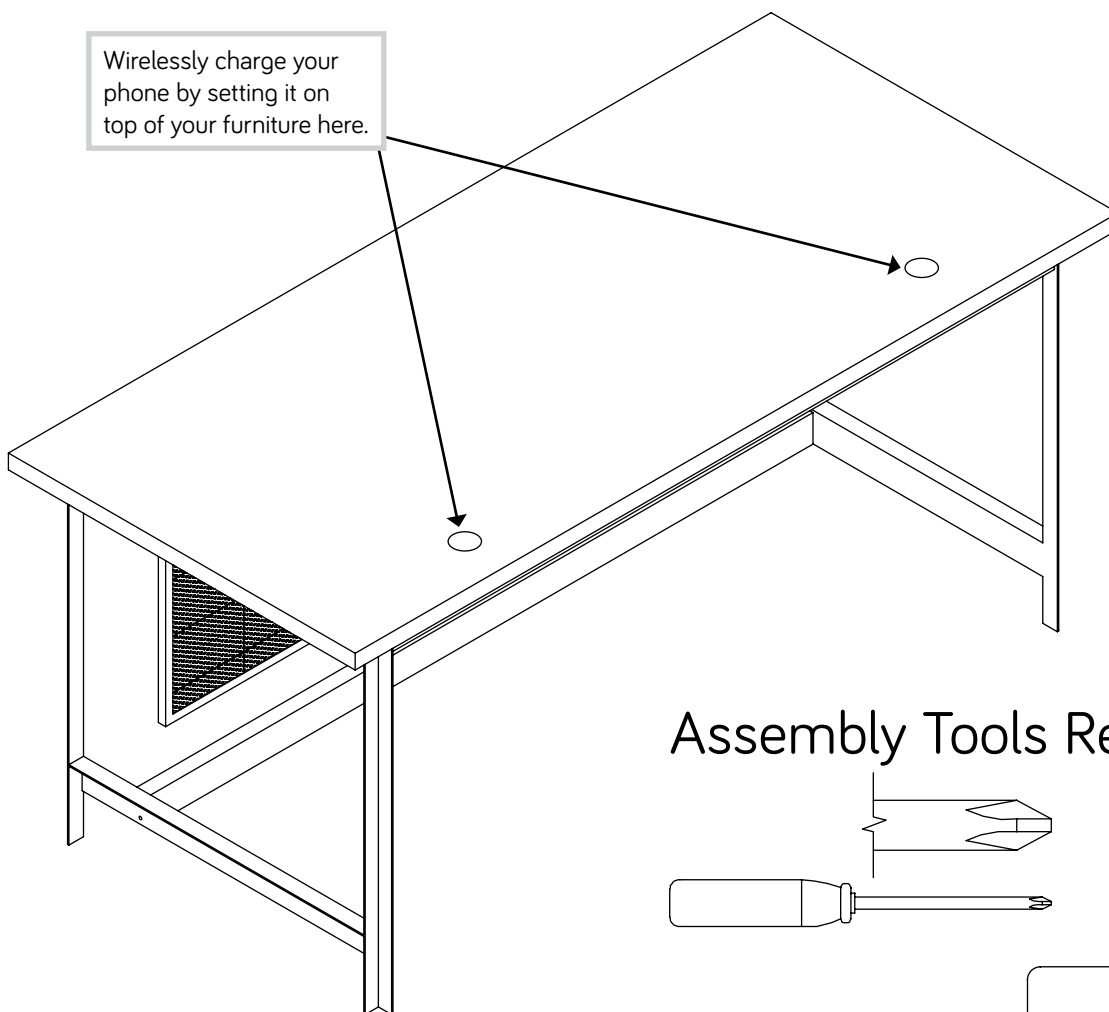

Assembly Tools Required

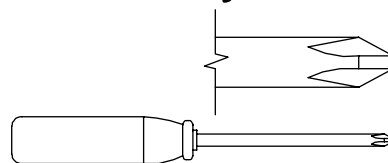

No. 2 Phillips Screwdriver
Tip Shown Actual Size

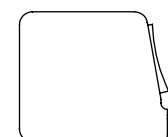

Tape Measure

Step 6 Optional Hidden Wireless Qi Compatible Charger by Eggtronic (sold separately)

✚ Insert the HIDDEN WIRELESS Qi COMPATIBLE CHARGER by EGGTRONIC into one of the large holes in the TOP (G).

✚ Use the two SCREWS included with the CHARGER to secure it into the TOP (G).

✚ **NOTE:** There are no pre-drilled holes in the large holes in the TOP for the CHARGER. The sides of the CHARGER will expand into the sides of the large hole as you tighten the SCREWS.

⚠ WARNING

Please use the wireless charging port correctly and safely. Improper use can cause safety hazards, or damage to your furniture or household items. Carefully read the following safety information.

- AVOID dropping
 - NEVER use in or near water
 - DO NOT disassemble
 - DO NOT expose to liquids
 - DO NOT use with an extension cord
- For safest and fastest charge, only use original or certified cables.

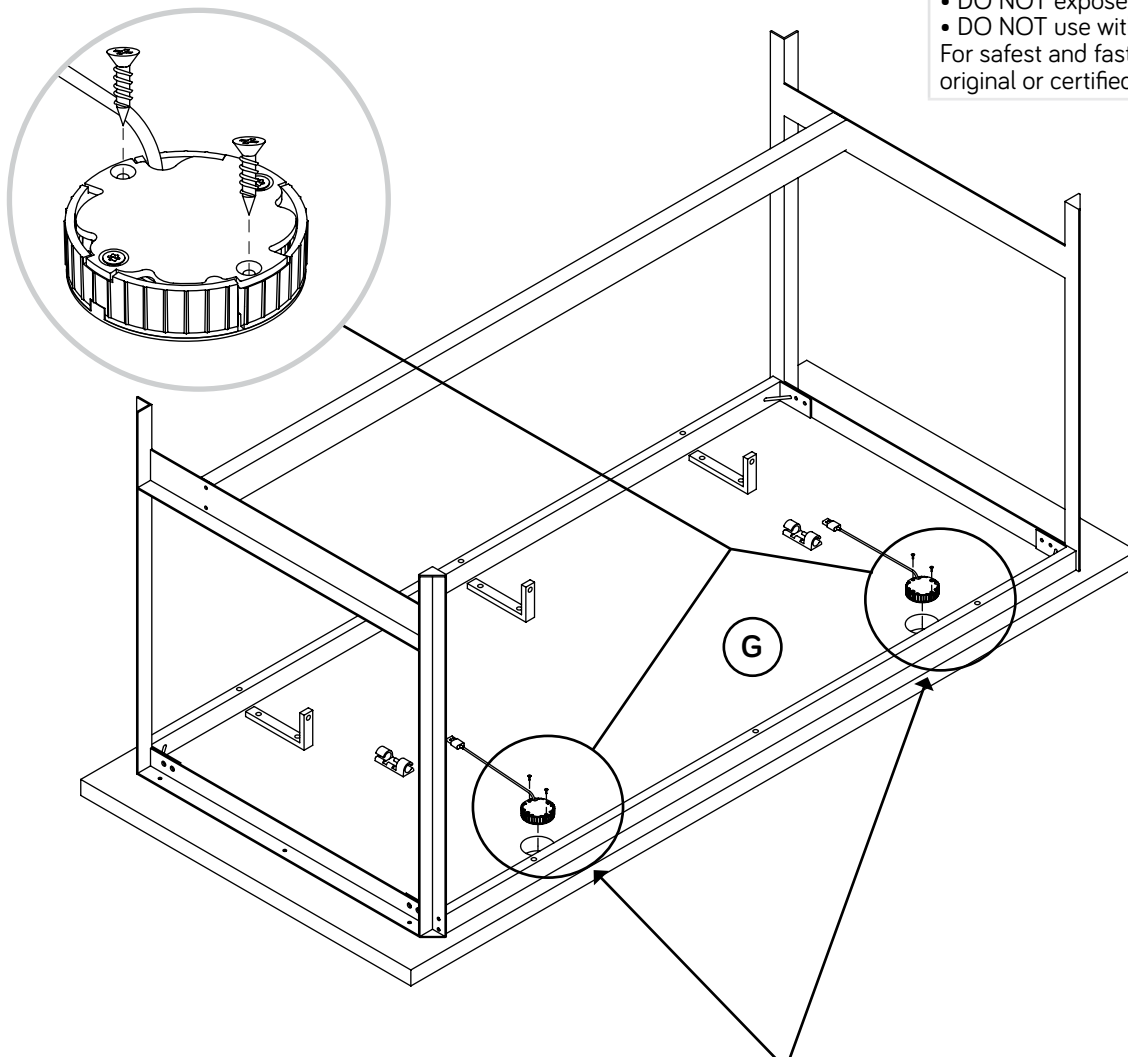

This device complies with part 15 of the FCC Rules. Operation is subject to the following two conditions: (1) This device may not cause harmful interference, and (2) this device must accept any interference received, including interference that may cause undesired operation.

"Changes or modifications not expressly approved by the party responsible for compliance could void the user's authority to operate this device".
OR

"Changes or modifications not expressly approved by Sauder Woodworking Co. could void the user's authority to operate this device".

NOTE: This equipment has been tested and found to comply with the limits for a Class B digital device, pursuant to part 15 of the FCC Rules. These limits are designed to provide reasonable protection against harmful interference in a residential installation. This equipment generates, uses, and can radiate radio frequency energy and, if not installed and used in accordance with the instructions, may cause harmful interference to radio communications. However, there is no guarantee that interference will not occur in a particular installation. If this equipment does cause harmful interference to radio or television reception, which can be determined by turning the equipment off and on, the user is encouraged to try to correct the interference by one or more of the following measures:

- Reorient or relocate the receiving antenna.
- Increase the separation between the equipment and receiver.
- Connect the equipment into an outlet on a circuit different from that to which the receiver is connected.
- Consult the dealer or an experienced radio/TV technician for help.

Step 7 Optional Hidden Wireless Qi Compatible Charger by Eggronic (sold separately)

- 📌 **IMPORTANT:** The WIRELESS CHARGING SPOT STICKER must be placed directly above the CHARGER.
- 📌 First, measure in from both edges of the TOP above your CHARGER as shown. Then, make a slight mark where the two measurements intersect. Next, center the STICKER over the mark and stick it to the TOP.

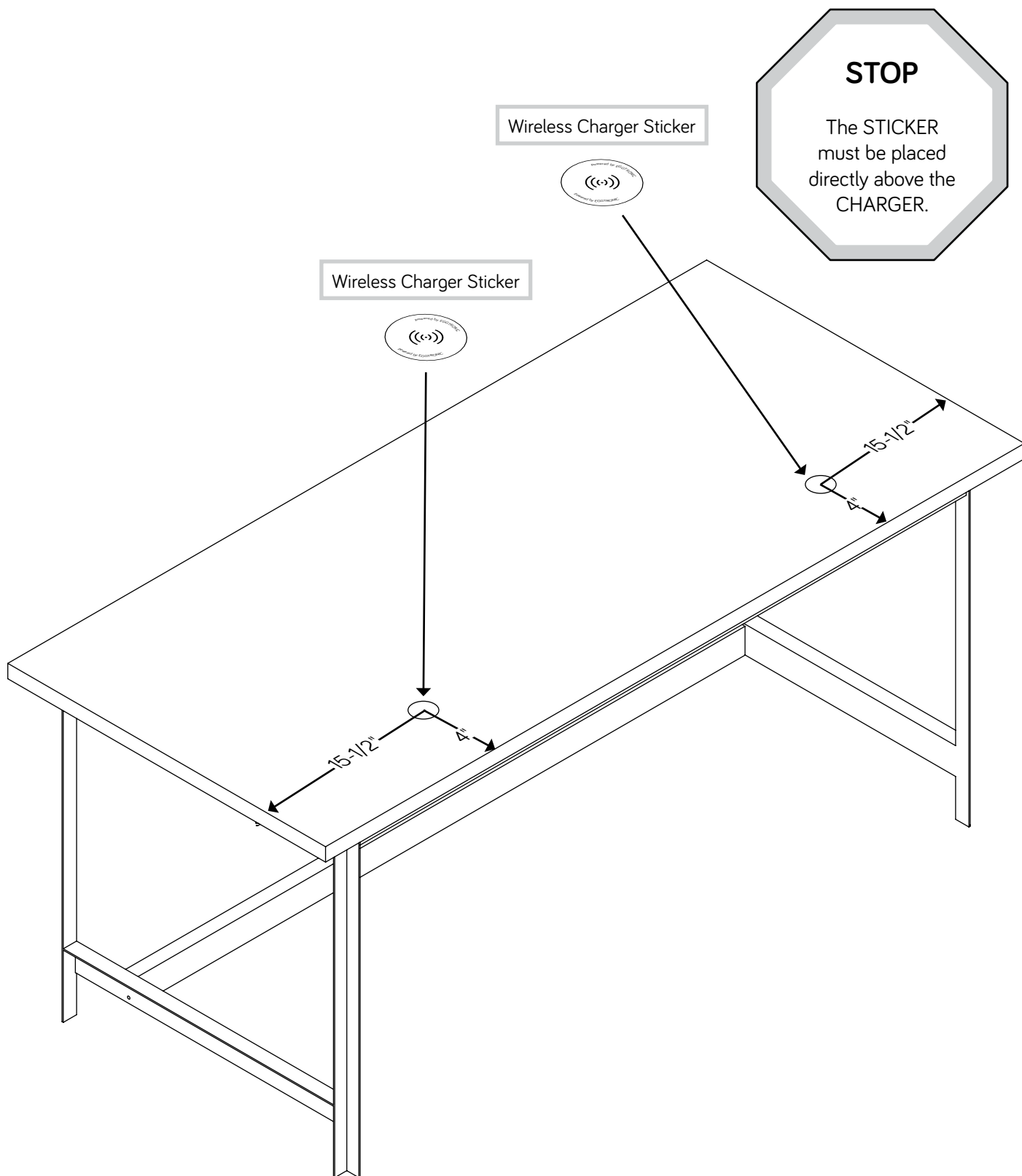

Step 8

- ✚ Carefully stand your unit upright.
- ✚ Fasten the MODESTY PANEL (E) to the SUPPORTS (F). Tighten three 13/16" HEX HEAD SCREWS (4) using the L-WRENCH (2).
- ✚ Now, completely tighten all of the SCREWS in your unit.

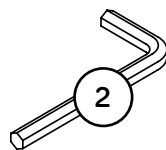
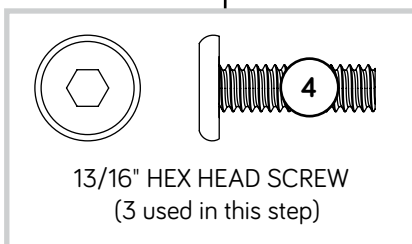
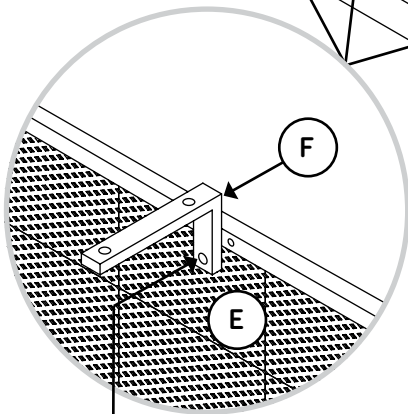
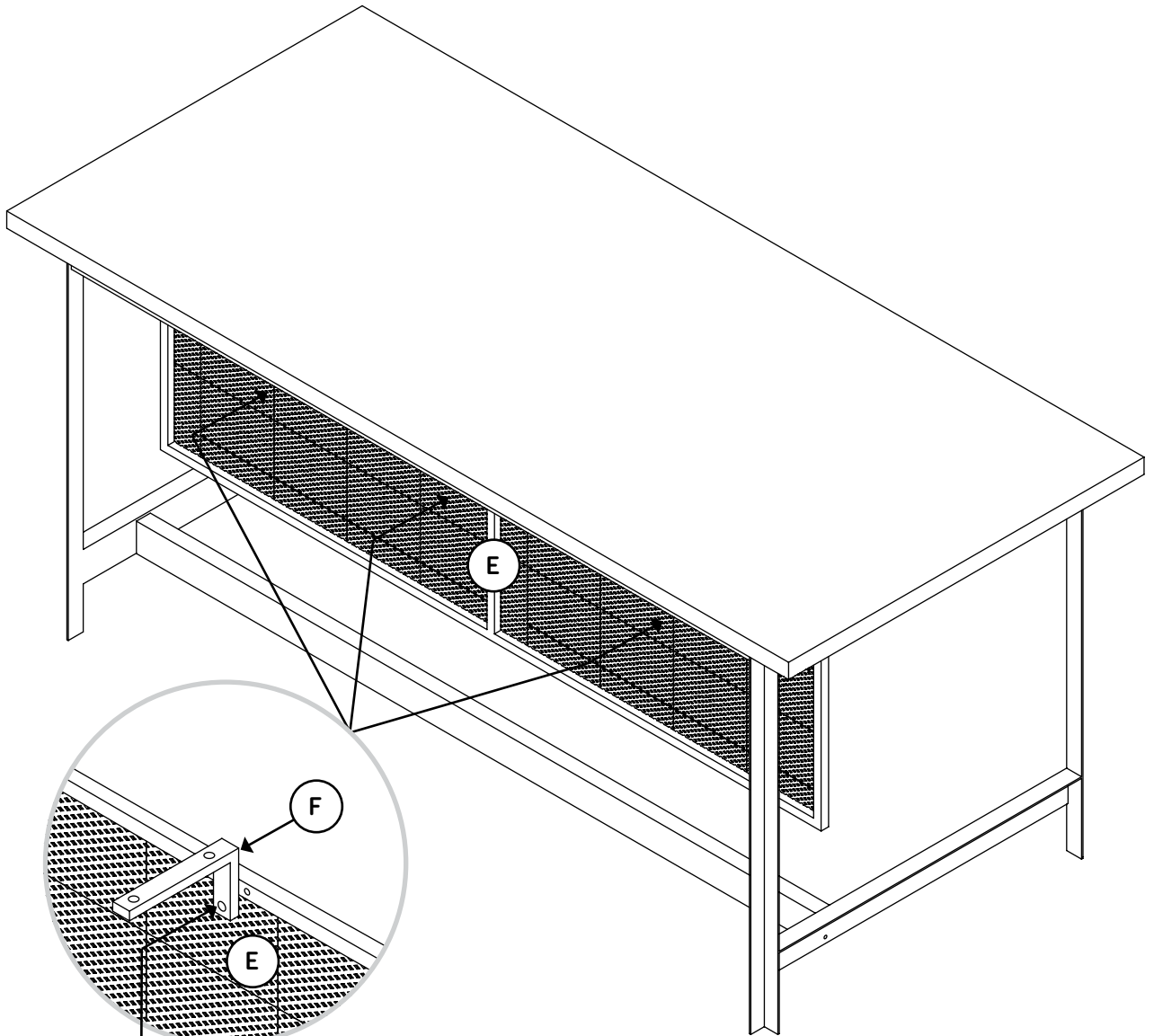
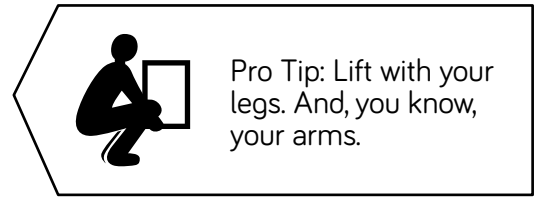

Step 9

🔌 If you purchased and installed the HIDDEN WIRELESS Qi COMPATIBLE CHARGER by EGGTRONIC, plug it into an outlet in your wall. To charge your phone, place it on the WIRELESS CHARGING SPOT STICKER. See the next page, if needed, for troubleshooting.

🔌 **NOTE:** Please read the back pages of the instruction booklet for important safety information.

🔌 This completes assembly. Clean with a damp cloth. Wipe dry.

★ **And to celebrate, why not share your success story at sauder.com or**     

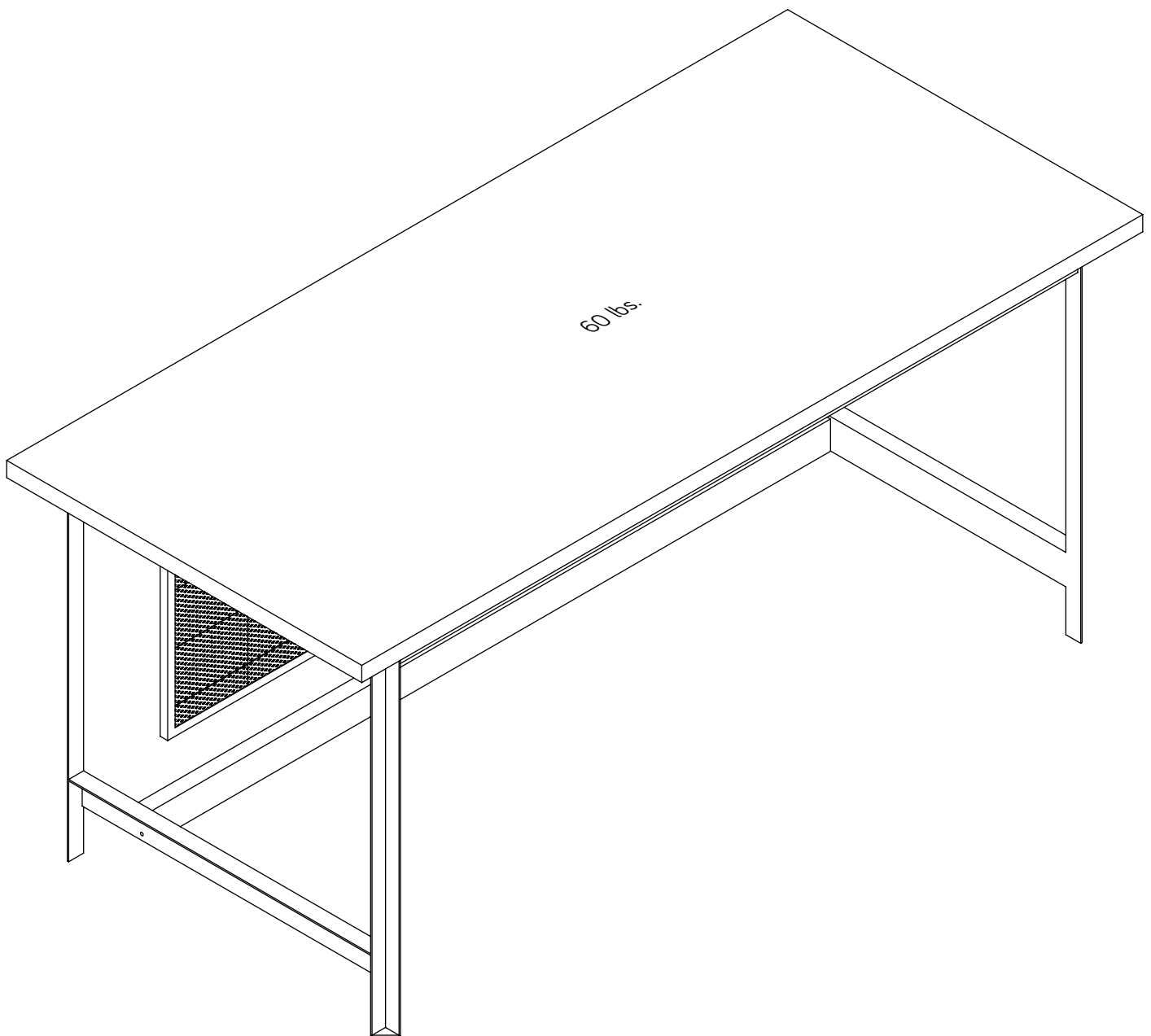

Troubleshooting (for optional Hidden Wireless Qi Compatible Charger by Eggtronic)

A. CHARGER/ADAPTER/OUTLET DEFECTS

- 1) Is the charger USB cable plugged in the wall adapter?
(normal conditions: *yes*)
- 2) Is the wall adapter plugged in the power outlet?
(normal conditions: *yes*)
- 3) Does the power outlet work?
(normal conditions: *yes*)
- 4) Does the charger work when plugged in another power outlet?
(normal conditions: *yes*)
- 5) Are you using the included wall adapter 2Amp Out? Does it work?
(normal conditions: *yes*)
- 6) Do you see any exposed electrical cables?
(normal conditions: *no*)
- 7) Does a red light shine from below the charger when plugged in?
(normal conditions: *yes*)

B. INSTALLATION ERRORS

- 8) Is the charger completely inserted into the hole in the furniture?
(normal conditions: *yes*)
- 9) Did you fix the charger in place using the provided screws?
(normal conditions: *yes*)
- 10) Did you follow the instructions to place the wireless charging spot sticker on the charging spot?
Is it accurate?
(normal conditions: *yes*)

C. WORKING CONDITIONS - PHONE/CASE ISSUES

- 11) Is your smartphone listed in the official compatibility list?
(normal conditions: *yes*)
- 12) Are you using a phone case with metal on it?
(normal conditions: *no*)
- 13) Is your case more than 3mm thick?
(normal conditions: *no*)
- 14) Is your phone running on the newest software update?
(normal conditions: *yes*)
- 15) Has your phone been dropped or sustained any damage prior to using the wireless charger?
(normal conditions: *no*)
- 16) When you correctly place a smartphone on the charging spot, a single beep is emitted. If the smartphone is not compatible, three beeps are emitted.
What sound comes from the charger when you place a compatible smartphone on the charging spot?
(IF ANY SOUND, THEN SECTION A IS NOT THE ISSUE)
(IF NO SOUND, THEN ISSUE IS IN SECTIONS A OR B)
(normal conditions: *one single beep when charging starts*)
- 17) Is the smartphone correctly aligned with the charging spot?
(normal conditions: *yes*)

Utilisez les instructions d'assemblage en français avec les schémas étape par étape du manuel d'instruction en anglais. Chaque étape en français correspond à la même étape en anglais. Comparer la "Liste de pièces" ci-dessous avec la "PART IDENTIFICATION" du manuel en anglais pour vous familiariser avec les pièces avant l'assemblage.

REMARQUE : CE MANUEL D'INSTRUCTIONS CONTIENT D'IMPORTANTES INFORMATIONS RELATIVES À LA SÉCURITÉ. À LIRE ET CONSERVER POUR TOUTE RÉFÉRENCE FUTURE.

**NOUS CONTACTER EN PREMIER
AVANT D'EFFECTUER TOUT RETOUR AU MAGASIN.**

Nous faisons de notre mieux pour nous assurer que votre meuble arrive dans d'excellentes conditions. Nos représentants du service Clientèle sont aimables et prêts à vous aider au cas où une pièce aurait été endommagée ou manquerait (ou si vous aviez besoin d'aide pour l'assemblage). Composez ce numéro d'appel gratuit:

1-800-445-1527

**Du lundi au vendredi, de 9 heures du matin à
5:30 heures du soir (horaire Côte Est)
(sauf jours fériés)**

Si une pièce a besoin d'être remplacée, la pièce de remplacement sera envoyée dans les 48 heures. (Sauf week-ends et jours fériés)

Noter la date d'achat de cet élément et conserver le livret pour future référence. Pour contacter Sauder en ce qui concerne cet élément, faire référence au numéro de lot et numéro de modèle en appelant notre numéro sans frais.

Lot n° : _____

Date de l'achat : _____

LISTE DE PIÈCES			LISTE DE PIÈCES		
REFERENCE	DESCRIPTION	QUANTITÉ	REFERENCE	DESCRIPTION	QUANTITÉ
A	EXTRÉMITÉ GAUCHE.....	1	1	FICHE DE TAMPON.....	1
B	EXTRÉMITÉ DROITE.....	1	2	CLÉ EN L.....	1
C	MOULURE.....	2	3	VIS TÊTE HEX 51 mm.....	6
D	ENTRETOISE.....	1	4	VIS TÊTE HEX 20,5 mm.....	9
E	VOILE DE FOND.....	1	5	VIS TÊTE HEX 13 mm.....	26
F	SUPPORT.....	3	6	CLIP POUR CORDONS.....	2
G	DESSUS.....	1			
				CHARGEUR COMPATIBLE Qi SANS FIL DISSIMULÉ de EGGTRONIC - Article 425905 (vendu séparément)	

ÉTAPE 1

AVERTISSEMENT : Ne pas complètement serrer les vis à une étape ultérieure.

Assembler l'élément sur un sol à moquette ou sur le carton vide pour éviter d'endommager l'élément ou le sol.

Fixer les MOULURES (C) aux EXTRÉMITÉS (A et B). Tourner seize VIS TÊTE HEX 13 mm (5) de quelques tours à l'aide de la CLÉ EN L (2). Ne pas complètement serrer les VIS à ce stade de l'assemblage.

ÉTAPE 2

Fixer l'ENTRETOISE (D) aux EXTRÉMITÉS (A et B). Tourner quatre VIS TÊTE HEX 13 mm (5) de quelques tours à l'aide de la CLÉ EN L (2). Ne pas complètement serrer les VIS à ce stade de l'assemblage.

Séparer les TAMPONS de la FICHE DE TAMPON (1) et coller sur le bord inférieur des EXTRÉMITÉS (A et B) comme l'indique le schéma.

ÉTAPE 3

Fixer les SUPPORTS (F) au DESSUS (G) comme l'indique le schéma. Tourner six VIS TÊTE HEX 20,5 mm (4) de quelques tours à l'aide de la CLÉ EN L (2). Ne pas complètement serrer les VIS à ce stade de l'assemblage.

Décoller le papier du CLIP DE CORDON (6) et coller le CLIP DE CORDON au DESSUS (G) comme l'indique le schéma.

ÉTAPE 4

Fixer les MOULURES (C) au DESSUS (G). Tourner six VIS TÊTE HEX 51 mm (3) de quelques tours à l'aide de la CLÉ EN L (2). Ne pas complètement serrer les VIS à ce stade de l'assemblage.

Fixer les EXTRÉMITÉS (A et B) au DESSUS (G). Tourner six VIS TÊTE HEX 13 mm (5) de quelques tours à l'aide de la CLÉ EN L (2).

Maintenant, serrer complètement tous les VIS dans l'élément.

ÉTAPE 5

Chargeur compatible Qi sans fil dissimulé de Eggtronic (vendu séparément) en option

Ce meuble accueille un Chargeur compatible Qi sans fil dissimulé de Eggtronic optionnel (Article 425905) pour charger votre téléphone mobile. Éliminez le désordre et l'inconvénient d'un câble de charge. Chargez votre téléphone en le posant simplement sur votre meuble.

Pour acheter le Chargeur Sans Fil, scanner ce code QR.
(ou allez sur sauder.com)

Liste de smartphones approuvés compatibles Qi

Le système de charge sans fil incrusté est conçu pour les smartphones suivants :

- Apple (iPhone 8 ou plus récent)
- Samsung (Galaxy 6 ou plus récent)

Pour une liste complète des éléments compatibles, allez sur le site Web sauder.com

Si vous n'avez pas fait l'achat du Chargeur compatible Qi sans fil dissimulé de Eggtronic optionnel, allez à l'étape 9.

Si vous avez fait l'achat du Chargeur compatible Qi sans fil dissimulé de Eggtronic optionnel, allez à l'étape suivante.

ÉTAPE 6

Chargeur compatible Qi sans fil dissimulé de Eggtronic (vendu séparément) en option.

AVERTISSEMENT

Utiliser le port de charge sans fil correctement et prudemment. Une mauvaise utilisation peut être à l'origine de risques d'accident ou peut endommager le mobilier et les articles ménagers. Lire attentivement l'information suivante sur la sécurité.

- ÉVITER de faire tomber
- NE JAMAIS utiliser dans ou près de l'eau
- NA PAS démonter
- NA PAS exposer aux liquides
- NE PAS utiliser avec une rallonge

Pour avoir une charge la plus sûre et la plus rapide, utiliser uniquement avec des câbles originaux ou certifiés.

Insérer le CHARGEUR COMPATIBLE Qi SANS FIL DISSIMULÉ de EGGTRONIC dans l'un des gros trous du DESSUS (G).

Utiliser les deux VIS fournies avec le CHARGEUR pour sécuriser le chargeur dans le DESSUS (G).

REMARQUE : Il n'y pas de trous pré-perçés dans les gros trous du DESSUS pour le CHARGEUR. Les côtés du CHARGEUR s'élargiront dans les côtés du grand tout au fur et à mesure que l'on serre les VIS.

ÉTAPE 7

Chargeur compatible Qi sans fil dissimulé de Eggtronic (vendu séparément) en option

IMPORTANT : L'AUTOCOLLANT DU POINT DE CHARGE SANS FIL doit être placé directement au-dessus du CHARGEUR.

Tout d'abord, mesurer à partir des deux bords du DESSUS au-dessus de votre chargeur, comme l'indique le schéma. Ensuite, faire une marque légère où les deux mesures se croisent. Ensuite, centrer l'AUTOCOLLANT sur la marque et le coller sur le DESSUS.

ÉTAPE 8

Relever, avec précaution, l'élément dans sa position verticale.

Fixer le VOILE DE FONDO (E) aux SUPPORTS (F). Serrer trois VIS TÊTE HEX 20,5 mm (4) à l'aide de la CLÉ EN L (2).

Maintenant, serrer complètement tous les VIS dans l'élément.

ÉTAPE 9

Relever, avec précaution, l'élément dans sa position verticale.

Si on a acheté et installé le CHARGEUR COMPATIBLE Qi SANS FIL DISSIMULÉ de EGGTRONIC, brancher le chargeur dans une prise murale. Pour charger le téléphone, le placer sur l'AUTOCOLLANT DE POINT DE CHARGE SANS FIL. Voir la page suivante, le cas échéant, pour dépannage.

REMARQUE : Prière de lire les informations importantes sur la sécurité figurant sur les pages arrière du manuel d'instructions.

Ceci complète l'assemblage. Nettoyer avec un tissu humide. Essuyer.

Dépannage

A. DÉFAUTS DE CHARGEUR/D'ADAPTATEUR/DE PRISE

- 1) Le câble du chargeur USB est-il branché dans l'adaptateur mural ?
(conditions normales : oui)
- 2) L'adaptateur mural est-il branché dans la prise de courant ?
(conditions normales : oui)
- 3) La prise de courant fonctionne-t-elle ?
(conditions normales : oui)
- 4) Le chargeur fonctionne-t-il une fois branché dans une autre prise de courant ?
(conditions normales : oui)
- 5) Utilise-t-on l'adaptateur mural fourni de sortie 2 A ? Fonctionne-t-il ?
(conditions normales : oui)
- 6) Des fils électriques sont-ils exposés ?
(conditions normales : non)
- 7) Un voyant rouge brille-t-il d'en-dessus le chargeur quand il est branché ?
(conditions normales : oui)

B. ERREURS D'INSTALLATION

- 8) Le chargeur est-il complètement inséré dans le trou du mobilier ?
(conditions normales : oui)
- 9) Le chargeur a-t-il été fixé en place à l'aide des vis fournies ?
(conditions normales : oui)
- 10) Les instructions ont-elles été suivies pour placer l'autocollant de point de charge sans fil sur le point de charge ? Est-ce exact ?
(conditions normales : oui)

C. CONDITIONS DE FONCTIONNEMENT - PROBLÈMES DE TÉLÉPHONE/DE COQUE

- 11) Le smartphone est-il listé dans la liste de compatibilité officielle ?
(conditions normales : oui)
- 12) Le téléphone utilisé comporte-t-il une coque en métal ?
(conditions normales : non)
- 13) La coque fait-elle plus de 3 mm d'épaisseur ?
(conditions normales : non)
- 14) Le téléphone fonctionne-t-il avec la plus récente version de logiciel ?
(conditions normales : oui)
- 15) Le téléphone est-il tombé ou a-t-il subi des dommages avant d'utiliser le chargeur sans fil ?
(conditions normales : non)
- 16) Lorsqu'un smartphone est correctement placé sur le point de charge, on entend un simple bip. Si le smartphone n'est pas compatible, on entend trois bips.

Quel son le chargeur émet-il quand on place un smartphone compatible sur le point de charge ?

(SI PRÉSENCE DE SON, LA SECTION A N'EST PAS LE PROBLÈME)

(SI ABSENCE DE SON. LE PROBLÈME SE TROUVE DANS LA SECTION A OU B)

(conditions normales : un seul bip quand le chargeur démarre)

- 17) Le smartphone est-il correctement aligné sur le point de charge ?
(conditions normales : oui)

Use estas instrucciones de ensamblaje en español junto con las figuras paso-a-paso provistas en el folleto inglés. Cada paso en español corresponde al mismo paso en inglés. Compare la "Lista de Part" abajo con la "Part Identification" en el folleto en inglés para familiarizarse con Las partes de ensamblaje.

NOTA: ESTE FOLLETO DE INSTRUCCIONES CONTIENE INFORMACIÓN **IMPORTANTE** SOBRE LA SEGURIDAD. POR FAVOR LEA Y GUÁRDELO PARA REFERENCIA EN EL FUTURO.

CONTÁCTENOS PRIMERO

ANTES DE HACER DEVOLUCIONES A LA TIENDA.

Tratamos de asegurar que su mueble llega en condición excelente. Nuestros representantes de Servicio al Cliente son amables y listos para ayudarlo con servicio rápido y eficiente si una parte está defectuosa o ausente (o si necesita ayuda con el ensamblaje). Llame este número sin cargo:

1-800-445-1527

Lunes a viernes, 9:00 a.m. - 5:30 p.m.

**Hora oficial del Este
(excepto días festivos)**

Si requiere un repuesto de una parte, será enviado dentro de 48 horas (excepto los fines de semana y días festivos)

Anote la fecha de comprar esta unidad y guarde el folleto para su referencia futura. Si necesita ponerse en contacto con Sauder en cuanto a esta unidad, refiérase al número de lote y al número de modelo cuando llame a nuestro número gratis.

No. lote: _____

Fecha de compra: _____

LISTA DE PARTES			LISTA DE PARTES		
ITEM	DESCRIPCIÓN	CANTIDAD	ITEM	DESCRIPCIÓN	CANTIDAD
A	EXTREMO IZQUIERDO.....	1	1	TARJETA CON ALMOHADILLA.....	1
B	EXTREMO DERECHO.....	1	2	LLAVE EN L.....	1
C	MOLDURA SUPERIOR.....	2	3	TORNILLO DE CABEZA HEXAGONAL de 51 mm.....	6
D	RIOSTRA.....	1	4	TORNILLO DE CABEZA HEXAGONAL de 20,5 mm.....	9
E	VELO DE FONDO.....	1	5	TORNILLO DE CABEZA HEXAGONAL de 13 mm.....	26
F	SOPORTE.....	3	6	GRAPA DE CABLE.....	2
G	PANEL SUPERIOR.....	1		CARGADOR COMPATIBLE Qi INALÁMBRICO OCULTO de EGGTRONIC - Artículo 425905 (se vende por separado)	

PASO 1

ADVERTENCIA: No apriete firmemente los tornillos hasta un paso posterior.

Ensamble la unidad sobre un piso alfombrado o sobre el cartón vacío para evitar rayar la unidad o el piso.

Fije las MOLDURAS (C) a los EXTREMOS (A y B). Atornille los dieciséis TORNILLOS DE CABEZA HEXAGONAL de 13 mm (5) unas vueltas utilizando la LLAVE EN L (2). No apriete firmemente los TORNILLOS por ahora.

PASO 2

Fije la RIOSTRA (D) a los EXTREMOS (A y B). Atornille los cuatro TORNILLOS DE CABEZA HEXAGONAL de 13 mm (5) unas vueltas utilizando la LLAVE EN L (2). No apriete firmemente los TORNILLOS por ahora.

Separe las ALMOHADILLAS de la TARJETA CON ALMOHADILLA (1) y aplique al borde inferior de los EXTREMOS (A y B) como se muestra.

PASO 3

Fije los SOPORTES (F) al PANEL SUPERIOR (G) como se muestra. Atornille seis TORNILLOS DE CABEZA HEXAGONAL de 20,5 mm (4) unas vueltas utilizando la LLAVE EN L (2). No apriete firmemente los TORNILLOS por ahora.

Desprenda el respaldo de la GRAPA DE CABLE (6) y aplique la GRAPA DE CABLE al PANEL SUPERIOR (G) como se muestra.

PASO 4

Fije las MOLDURAS (C) al PANEL SUPERIOR (G). Atornille seis TORNILLOS DE CABEZA HEXAGONAL de 51 mm (3) unas vueltas utilizando la LLAVE EN L (2). No apriete firmemente los TORNILLOS por ahora.

Fije los EXTREMOS (A y B) al PANEL SUPERIOR (G). Atornille seis TORNILLOS DE CABEZA HEXAGONAL de 13 mm (5) unas vueltas utilizando la LLAVE EN L (2).

Ahora, apriete completamente todos los TORNILLOS de la unidad.

PASO 5

Cargador compatible Qi inalámbrico oculto de Eggtronic (se vende por separado) opcional

Este mueble acomoda un Cargador Compatible Qi Inalámbrico Oculto de Eggtronic opcional (Artículo 425905) para cargar su celular. Elimine el desorden y la inconveniencia de un cargador. Cargue su teléfono simplemente colocándolo en la parte superior de sus muebles.

Para comprar el Cargador inalámbrico, escanee este código QR. (o vaya al sauder.com)

Lista de Teléfonos Inteligentes Aprobados Compatibles con Qi

El sistema de carga inalámbrico integrado está diseñado para los siguientes teléfonos inteligentes:

- Apple (iPhone 8 o más reciente)
- Samsung (Galaxy 6 o más reciente)

Para obtener un listado completo artículos compatibles, vaya al sauder.com.

Si no compró el Cargador Compatible Qi Inalámbrico Oculto de Eggtronic, vaya al Paso 9.

Si compró el Cargador Compatible Qi Inalámbrico Oculto de Eggtronic, vaya al siguiente paso.

429446

PASO 6

Cargador compatible Qi inalámbrico oculto de Eggtronic (se vende por separado) opcional

ADVERTENCIA

Por favor utilice el puerto de carga inalámbrico de forma correcta y segura. El mal uso puede causar riesgos de seguridad o daño a las unidades o artículos domésticos. Lea cuidadosamente la siguiente información de seguridad.

- EVITAR dejar caer
- NUNCA use en o cerca del agua
- NO desarmar
- NO exponer a líquidos
- NO lo use con un cable de extensión

Para una carga más segura y rápida, solo use cables originales o certificados.

Inserte el CARGADOR COMPATIBLE Qi INALÁMBRICO OCULTO de EGGTRONIC en uno de los agujeros grandes en el PANEL SUPERIOR (G).

Utilice los dos TORNILLOS incluidos con el CARGADOR para asegurar el cargador en el PANEL SUPERIOR (G).

NOTA: No hay agujeros perforados en los agujeros grandes en el PANEL SUPERIOR para el CARGADOR. Los lados del CARGADOR se expandirán hacia los lados del agujero grande mientras aprieta los TORNILLOS.

PASO 7

Cargador compatible Qi inalámbrico oculto de Eggtronic (se vende por separado) opcional

IMPORTANTE: La ETIQUETA DE PUNTO DE CARGA INALÁMBRICA debe colocarse directamente encima del CARGADOR.

Primero, mida desde ambos bordes del PANEL SUPERIOR sobre su CARGADOR como se muestra. Luego, haga una pequeña marca donde se cruzan las dos medidas. Luego, centre la ETIQUETA sobre la marca y péguela en el PARNEL SUPERIOR.

PASO 8

Cuidadosamente ponga la unidad en posición vertical.

Fije el VELO DE FONDO (E) a los SOPORTES (F). Apriete tres TORNILLOS DE CABEZA HEXAGONAL de 20,5 mm (4) utilizando la LLAVE EN L (2).

Ahora, apriete completamente todos los TORNILLOS de la unidad.

PASO 9

Cuidadosamente ponga la unidad en posición vertical.

Si ha adquirido e instalado el CARGADOR COMPATIBLE Qi INALÁMBRICO OCULTO de EGGTRONIC, enchufe el cargador en una toma de su pared. Para cargar su teléfono, colóquelo en la ETIQUETA DE PUNTO DE CARGA INALÁMBRICA. Consulte la página siguiente, si es necesario, para la solución de problemas.

NOTA: Por favor, lea las páginas de atrás del folleto de instrucciones en cuanto a importante información de seguridad.

Esto completa el ensamblaje. Limpiar con un trapo húmedo. Seque con un paño.

Solución de Problemas

A. CARGADOR/ADAPTADOR/DEFECTOS DE LA TOMA

- 1) ¿Está enchufado el cable USB del cargador en el adaptador de pared?
(condiciones normales: sí)
- 2) ¿Está el adaptador de pared enchufado a la toma de corriente?
(condiciones normales: sí)
- 3) ¿Funciona la toma de corriente?
(condiciones normales: sí)
- 4) ¿Funciona el cargador cuando está enchufado en otra toma de corriente?
(condiciones normales: sí)
- 5) ¿Está utilizando el adaptador de pared incluido de 2Amp? ¿Funciona?
(condiciones normales: sí)
- 6) ¿Ves algún cable eléctrico expuesto?
(condiciones normales: no)
- 7) ¿Una luz roja brilla desde abajo del cargador cuando está enchufado?
(condiciones normales: sí)

B. ERRORES DE INSTALACIÓN

- 8) ¿Está completamente insertado el cargador en el orificio de los muebles?
(condiciones normales: sí)
- 9) ¿Ajustaste el cargador en su lugar usando los tornillos proporcionados?
(condiciones normales: sí)
- 10) ¿Has seguido las instrucciones para colocar la etiqueta de punto de carga inalámbrica en el lugar de carga?
¿Esta preciso?
(condiciones normales: sí)

C. CONDICIONES DE FUNCIONAMIENTO – ASUNTOS DEL TELÉFONOS/ESTUCHES

- 11) ¿Su teléfono inteligente figura en la lista oficial de compatibilidad?
(condiciones normales: sí)
- 12) ¿Estás usando un estuche de teléfono que contenga metal?
(condiciones normales: no)
- 13) ¿Su estuche es de más de 3 mm de grosor?
(condiciones normales: no)
- 14) ¿Su teléfono está funcionando con la última actualización de software?
(condiciones normales: sí)
- 15) ¿Su teléfono se ha caído o a sufrido algún daño antes de usar el cargador inalámbrico?
(condiciones normales: no)
- 16) Cuando coloca correctamente un teléfono inteligente en el lugar de carga, se emite un solo pitido. Si el teléfono inteligente no es compatible, se emiten tres pitidos.
¿Qué sonido proviene del cargador cuando coloca un teléfono inteligente compatible en el lugar de carga?
(SI HAY ALGÚN SONIDO, ENTONCES LA SECCIÓN A NO ES EL PROBLEMA)
(SI NO HAY SONIDO, ENTONCES EL PROBLEMA ESTÁ EN LAS SECCIONES A O B)
(condiciones normales: un solo pitido cuando se inicia la carga)
- 17) ¿El teléfono inteligente está alineado correctamente con el punto de carga?
(condiciones normales: sí)

⚠ WARNING

Please use your furniture correctly and safely. Improper use can cause safety hazards, or damage to your furniture or household items. **Carefully read the following chart.**

Look out for:	What can happen:	How to avoid the problem:
<ul style="list-style-type: none"> Overloaded shelves or drawers. Improper loading can cause the product to be top-heavy. 	<ul style="list-style-type: none"> Risk of injury. Top-heavy furniture can tip over. Overloaded shelves and drawers can break. 	<ul style="list-style-type: none"> Never exceed the weight limits shown in the instructions. Work from bottom to top when loading shelves and drawers. Place the heavier items on the lower shelves or in lower drawers.
<ul style="list-style-type: none"> Improperly moving furniture that is not designed and equipped with casters. 	<ul style="list-style-type: none"> Furniture can tip over or break if improperly moved. Physical injury. Furniture can be very heavy. Breakage of tops - particularly with double pedestal furniture (drawers at both ends). 	<ul style="list-style-type: none"> Unload shelves and drawers from top to bottom before moving the unit. Do not push furniture, especially on a carpeted floor. Have a friend help you lift the item and set it in place. Provide support to the center section of the top when lifting the furniture.
<ul style="list-style-type: none"> Placing TVs on furniture items that are not designed to support a television is hazardous. 	<ul style="list-style-type: none"> Risk of injury or death. TVs can be very heavy. Plus the weight and location of the picture tube tends to make TVs unbalanced and prone to tipping forward. 	<ul style="list-style-type: none"> This product is not designed to support a television.

⚠ AVERTISSEMENT

Prière d'utiliser le mobilier à bon escient et avec prudence. Une mauvaise utilisation peut être à l'origine de risques d'accident ou peut endommager le mobilier et les articles ménagers. **Lire attentivement le tableau suivant.**

À surveiller :	Danger éventuel :	Solution :
<ul style="list-style-type: none"> Tablettes ou tiroirs surchargés. En cas de chargement inadéquat l'élément peut être lourd du haut. 	<ul style="list-style-type: none"> Risque de blessure. Du mobilier mal équilibré risque de se renverser. Tablettes et tiroirs surchargés risquent de casser. 	<ul style="list-style-type: none"> Ne jamais excéder les limites de poids indiquées dans les instructions. Pour charger les tablettes et tiroirs, commencer par remplir celui du bas pour finir par celui du haut. Placer les articles plus lourds sur les tablettes inférieures ou dans les tiroirs inférieurs.
<ul style="list-style-type: none"> Déplacement inadéquat d'un mobilier qui n'est pas conçu pour avoir des roulettes et n'en est pas équipé. 	<ul style="list-style-type: none"> Le mobilier risque de se renverser ou de casser en cas de déplacement inadéquat. Blessure physique. Le mobilier peut être très lourd. Défaillance des dessus surtout avec les éléments de double piédestaux (tiroirs en chaque extrémité). 	<ul style="list-style-type: none"> Décharger les tablettes et tiroirs en commençant par celui du haut avant de déplacer l'élément. Ne pas pousser le meuble, surtout sur la moquette. Se faire aider par une autre personne pour soulever l'élément et le mettre en place. Supporter la section centrale du dessus lorsque l'on soulève le meuble.
<ul style="list-style-type: none"> Il est dangereux de placer des téléviseurs sur des meubles que ne sont pas prévus à cet effet. 	<ul style="list-style-type: none"> Risque de blessures graves, voire mortelles. Les téléviseurs peuvent être particulièrement lourds. De plus, le poids et l'emplacement du tube image ont tendance à rendre les téléviseurs instables et enclins à tomber vers l'avant. 	<ul style="list-style-type: none"> Ce produit n'est pas destiné à supporter un téléviseur.

⚠ ADVERTENCIA

Por favor use el mobiliario correcta y seguramente. El mal uso puede causar riesgos de seguridad o daño a las unidades o artículos domésticos. **Cuidadosamente lea la tabla a continuación.**

Esté alerta de:	Puede ocurrir:	Evitar el problema:
<ul style="list-style-type: none">• Estantes o cajones sobrecargados.• Cargar el producto de manera inadecuada puede causar la inestabilidad.	<ul style="list-style-type: none">• Riesgo de lesiones.• El mobiliario inestable puede volcarse.• Estantes y cajones sobrecargados pueden romperse.	<ul style="list-style-type: none">• Nunca exceder los límites de peso indicados en las instrucciones.• Cargue los estantes y cajones a partir de la base y trabaje hacia arriba. Coloque los artículos más pesados sobre los estantes inferiores o en los cajones inferiores.
<ul style="list-style-type: none">• Mover incorrectamente el mobiliario que no está diseñado y provisto con ruedecitas.	<ul style="list-style-type: none">• La inclinación o rotura del mobiliario es posible si se mueve de manera inadecuada.• Lesión física. El mobiliario puede ser muy pesado.• Rotura de las superficies especialmente las unidades con dos pedestales (con cajones en cada extremo).	<ul style="list-style-type: none">• Descargue los estantes y cajones desde arriba hacia abajo antes de mover la unidad.• No empuje la unidad, especialmente sobre un piso alfombrado. Pide la ayuda de otra persona para levantar la unidad y colocarla en lugar.• Soporte la sección central del panel superior cuando levanta el mueble.
<ul style="list-style-type: none">• Es peligroso colocar los televisores sobre unidades de mobiliario que no están diseñadas para soportar un televisor.	<ul style="list-style-type: none">• Riesgo de lesiones o muerte. Los televisores pueden ser muy pesados. Además, el peso y la ubicación del tubo de imagen tienden a causar la inestabilidad de televisores y propensa a volcarse hacia adelante.	<ul style="list-style-type: none">• Este producto no está diseñado para soportar un televisor.

5-YEAR LIMITED WARRANTY

1. Sauder Woodworking Co. (Sauder®) provides limited warranty coverage to the original purchaser of this product for a period of five years from the date of purchase against defects in materials or workmanship of Sauder furniture components. As used in this Warranty, "defect" means imperfections in components which substantially impair the utility of the product. This Warranty gives you specific legal rights, and you may also have other rights which vary from state to state.

2. There is no warranty coverage for defects or conditions that result from the failure to follow product assembly instructions, information or warnings, misuse or abuse, intentional damage, fire, flood, alteration or modification of the product, or use of the product in a manner inconsistent with its intended use, nor any condition resulting from incorrect or inadequate maintenance, cleaning, or care. There is also no warranty coverage for rented products or any products purchased "used" or "as is", at a distress or going-out-of business sale, or from a liquidator.

3. As the exclusive remedy under this Warranty, Sauder will (at its sole option) repair, replace or refund the value of any defective furniture component. Sauder may require independent confirmation of the claimed defect and proof of purchase. Replacement parts will be warranted for only the remaining period of the original Warranty. SAUDER SHALL HAVE NO LIABILITY FOR ANY INCIDENTAL OR CONSEQUENTIAL DAMAGES OF ANY KIND and all such damages are EXCLUDED FROM THIS WARRANTY, such as loss of use, disassembly, transportation, labor or damage to property on or near the product. Some states do not allow the exclusion or limitation of incidental or consequential damages, so the above limitation or exclusion may not apply to you.

GARANTIE LIMITÉE DE 5 ANS

1. Sauder Woodworking Co. (Sauder®) offre une couverture de garantie limitée à l'acheteur initial du présent produit pendant une période de cinq ans à compter de la date d'achat contre tout défaut de matériaux ou de fabrication des composantes de mobilier Sauder. Le mot « défaut », tel qu'il est utilisé sous les termes de la présente garantie, comprend les imperfections des pièces qui empêchent substantiellement l'utilisation du produit. La présente garantie vous donne des droits légaux spécifiques et il est possible que vous ayez des droits supplémentaires variant d'État en État ou de province en province.

2. La présente garantie ne saurait couvrir les défauts ou conditions qui surviendraient à la suite du non respect des instructions, informations ou mises en garde de montage, d'une mauvaise utilisation ou d'un abus, d'un dommage intentionnel, d'un incendie, d'une inondation, d'une altération ou modification du produit, d'une utilisation du produit allant à l'encontre de son usage prévu, ni aucune condition résultant d'une maintenance, d'un nettoyage ou d'un entretien inappropriés ou inadéquats. De plus, il n'existe aucune garantie pour les produits loués ou tous les produits achetés « d'occasion » ou « en l'état », dans le cadre d'une vente aux enchères ou de solde pour cessation de commerce, ou auprès d'un liquidateur.

3. En tant que recours exclusif en vertu de la présente garantie, Sauder réparera, remplacera ou remboursera (sur sa seule décision) la valeur de toute composante de mobilier défectueuse. Sauder peut exiger une confirmation indépendante du défaut revendiqué ainsi qu'une preuve d'achat. Les pièces de rechange seront garanties uniquement pendant la période restante de la garantie originale. SAUDER NE SERA EN AUCUN CAS RESPONSABLE DE TOUT DOMMAGE ACCESSOIRE OU CONSÉCUTIF DE TOUTE SORTIE et lesdits dommages sont EXCLUS DE LA PRÉSENTE GARANTIE, à savoir perte d'utilisation, démontage, transport, main d'œuvre ou dommages matériels sur ou à proximité du produit. Certains États ou provinces ne permettant pas l'exclusion ou la limite aux responsabilités pour dommages accidentels ou consécutifs, la limite ou l'exclusion ci-dessus peut ne pas être applicable.

GARANTÍA LIMITADA DE 5 AÑOS

1. Sauder Woodworking Co. (Sauder®) provee cobertura de garantía limitada al comprador original de este producto por un periodo de cinco años, a partir de la fecha de compra, contra defectos en los materiales o de mano de obra en los componentes de muebles Sauder. Como es utilizado en esta Garantía, "defecto" significa imperfecciones en los componentes que de manera fundamental afecta la utilidad del producto. Esta Garantía le permite a usted ciertos derechos legales, y usted también podría poseer otros derechos adicionales, los cuales varían de estado a estado.

2. No hay cobertura de garantía para defectos o estados que resulten del incumplimiento en seguir las instrucciones, la información o las advertencias sobre el ensamblaje del producto; del uso incorrecto o maltrato, del daño intencional, incendio, inundación, cambio o modificación del producto; o de la utilización del producto de manera contradictoria con el uso para el cual fue fabricado, ni por ningún estado que resulte del mantenimiento, limpieza o cuidado incorrecto o inadecuado. Tampoco no hay cobertura de garantía para los productos rentados o para cualesquiera productos comprados "de uso" o "como está", en una venta de bienes embargados o en una venta por salirse del negocio, o comprados a un liquidador.

3. Como un recurso exclusivo bajo esta Garantía, Sauder (sólo a su opción) reparará, reemplazará o reembolsará el valor de cualquier componente defectuoso de mueble. Sauder puede requerir una confirmación independiente de un defecto reclamado y una prueba de compra. Las piezas de repuesto serán garantizadas solamente por el periodo de tiempo que queda de la Garantía original. SAUDER NO TENDRÁ RESPONSABILIDAD por NINGÚN DAÑO INCIDENTAL O CONSECUENTE DE NINGÚN TIPO y todos dichos daños SE EXCLUYEN DE ESTA GARANTÍA, tales como pérdida de uso, desensamblaje, transportación, trabajo o daño a la propiedad en o cerca del producto. Algunos estados no permiten la exclusión o limitación de daños incidentales o consecuentes, en tales instancias la limitación o exclusión antes mencionada podría no ser aplicable a usted.

4. This Warranty applies only to warranted defects that first arise and are reported to Sauder within the warranty coverage period. The Warranty cannot be transferred to subsequent owners or users of the product, and it shall be immediately void in the event the product is resold, transferred, leased or rented to any third party or person other than the original purchaser.

5. THERE ARE NO OTHER WARRANTIES APPLICABLE TO THIS PRODUCT. Under the laws of certain states, there may be no implied warranties from Sauder and all implied warranties, INCLUDING ANY IMPLIED WARRANTY OF MERCHANTABILITY OR FITNESS FOR A PARTICULAR PURPOSE are disclaimed where allowed by law. TO THE EXTENT ANY IMPLIED WARRANTIES ARE APPLICABLE, ANY IMPLIED WARRANTIES, INCLUDING ANY IMPLIED WARRANTY OF MERCHANTABILITY OR FITNESS FOR A PARTICULAR PURPOSE, ARE LIMITED IN DURATION TO THE DURATION OF THIS EXPRESS WARRANTY or the minimum period allowed by law, whichever is shorter. Some states do not allow limitations on how long an implied Warranty lasts, so the above limitation may not apply to you.

6. For Warranty inquiries or claims, please visit our website www.sauder.com. You can also contact Sauder at 1.800.445.1527. Sauder may require Warranty claims to be submitted in writing to: Sauder Woodworking Co., 502 Middle Street, Archbold, OH 43502 USA. Please include your sales receipt or other proof of purchase and a specific description of the product defect.

4. La présente garantie ne s'applique qu'aux défauts garantis qui se produisent pour la première fois et qui sont signalés à Sauder dans les limites de couverture de la garantie. La garantie ne peut pas être transférée à des propriétaires ou utilisateurs subséquents du produit, et sera immédiatement invalidée dans le cas où le produit est revendu, transféré, loué sous bail ou loué à une tierce partie ou personne autre que l'acheteur original.

5. IL N'EXISTE AUCUNE AUTRE GARANTIE EN VIGUEUR POUR LE PRÉSENT PRODUIT. En vertu des lois de certains États ou provinces, il ne peut y avoir de garanties implicites de la part de Sauder et toutes les garanties implicites, Y COMPRIS TOUTE GARANTIE IMPLICITE DE COMMERCIALITÉ OU D'ADAPTATION À UN USAGE PARTICULIER sont déclinées partout où la loi l'autorise. DANS LA MESURE OÙ TOUTE GARANTIE IMPLICITE EST APPLICABLE, TOUTE GARANTIE IMPLICITE, Y COMPRIS TOUTE GARANTIE DE COMMERCIALITÉ OU D'ADAPTATION À UN USAGE PARTICULIER, EST LIMITÉE À LA DURÉE DE LA PRÉSENTE GARANTIE EXPRESSE ou à la période minimum autorisée par la loi, la période la plus courte étant retenue. Certains États ne permettant pas que des limites soient imposées quant à la durée d'une garantie implicite, la limite ci-dessus peut donc ne pas être applicable.

6. Pour toute question concernant la garantie ou toute demande de réclamation, consulter le site Web www.sauder.com. Il est également possible de contacter Sauder en composant le 1.800.445.1527. Sauder peut exiger de soumettre les demandes de réclamation sous garantie par écrit à : Sauder Woodworking Co., 502 Middle Street, Archbold, OH 43502 USA. Veuillez joindre votre ticket de caisse ou toute autre preuve d'achat ainsi qu'une description spécifique du défaut de produit.

4. Esta Garantía sólo es aplicable a defectos garantizados que primeramente surjan y se informen a Sauder dentro del periodo de cobertura de garantía. La Garantía no puede ser transferida a propietarios o usuarios subsiguientes del producto, y ésta será inmediatamente invalidada en el caso que el producto sea revendido, transferido, arrendado o rentado a cualquier tercero u otra persona que no sea el comprador original.

5. NO HAY OTRA GARANTÍA APLICABLE A ESTE PRODUCTO. Bajo las leyes de ciertos estados, pueden no haber garantías implícitas de Sauder y se hace renuncia de responsabilidad de todas las garantías implícitas donde lo permita la ley, INCLUYENDO CUALQUIER GARANTÍA IMPLÍCITA DE MERCANTIBILIDAD O DE APTITUD PARA UN PROPOSITO EN PARTICULAR. EN LA MEDIDA CUALQUIER GARANTÍA IMPLÍCITA ES APLICABLE, CUALESQUIERA GARANTÍAS IMPLÍCITAS, INCLUYENDO AQUELLA DE MERCANTIBILIDAD O DE APTITUD PARA UN PROPOSITO EN PARTICULAR, SE LIMITAN EN DURACIÓN HASTA LA DURACIÓN DE ESTA GARANTÍA IMPLÍCITA o hasta el periodo mínimo permitido por la ley, la que sea más corta. Algunos estados no permiten limitaciones en cuanto a la duración de una garantía implícita, por eso la limitación arriba citada pueda no ser aplicable a usted.

6. Para solicitud de información o reclamación de Garantía, por favor, visite nuestro sitio Web www.sauder.com. Usted también puede contactar a Sauder llamando al 1.800.445.1527. Sauder puede solicitar que las reclamaciones sean presentadas por escrito a: Sauder Woodworking Co., 502 Middle Street, Archbold, OH 43502 USA. Por favor incluya su recibo de venta u otra prueba de compra y una descripción detallada del defecto del producto.

CONTACT US FIRST BEFORE MAKING ANY RETURNS TO THE RETAILER.

Dear Valued Customer:

Thanks so much for choosing Sauder® furniture. I hope the purchase and assembly process was a positive experience and you feel good about the furniture you just built.

My grandfather, Erie Sauder, founded the company in 1934 and later invented and patented the first commercially successful ready-to-assemble tables. We strive to hold true to his core values of innovation, integrity, servanthood and stewardship.

Sauder products are made with environmentally responsible materials and world-class manufacturing processes. Our 2,000+ dedicated employees in Archbold, Ohio, along with our global manufacturing partners, are committed to providing you furniture with great value, style and quality.

From our family to you. Enjoy!



Kevin J. Sauder
President/CEO



Register your new product online

For immediate service, our website is available 24 hours per day, 7 days per week, to order replacement parts, access assembly tips, register your product and view Sauder products.
www.sauder.com/service

So, how did it go?

Set a world record for speed?
Feeling good about yourself?
Nice. Get social with it on any of these quality share sites.



If you need assistance or want to learn more, please contact our award-winning, Ohio-based customer service team at **1-800-445-1527** Monday-Friday - 9 a.m. to 5:30 p.m. EST (except holidays) or at sauder.com/service.



And don't forget to rate and review your piece at Sauder.com in the product detail page.



General Conformity Certificate

1. This certificate applies to the Sauder Global Sourcing Product identified by this Instruction Book.
2. This certificate applies to compliance of this product with the CPSC Ban on Lead-Containing Paint (16 CFR 1303).
3. This product is manufactured for:
Sauder Woodworking Company
502 Middle St.
Archbold, OH 43502
419-446-2711
4. Date of Manufacture: _____