

CONTACT US FIRST BEFORE MAKING ANY RETURNS TO THE RETAILER.

Visit sauder.com/service to order replacement parts, view video assembly tips, or chat with a live rep.
Prefer the phone? Give us a ring at 1-800-445-1527.

Customer Service is available Monday-Friday - 9 a.m. to 5:30 p.m. EST (except holidays)



Treat yourshelf.

Narrow Bookcase

Manhattan Gate Collection | **Model 429253**

Sauder.com

NOTE: THIS INSTRUCTION BOOKLET CONTAINS **IMPORTANT** SAFETY INFORMATION.

PLEASE READ AND KEEP FOR FUTURE REFERENCE.

English pg 1-28
Français pg 29-32
Español pg 33-36

Lot # **565094**
Purchased: _____

04/27/21

Share your journey!



Table of Contents

Assembly Tools Required

Part Identification	3
Hardware Identification	4
Hardware Usage Guide	5
Assembly Steps	6-28
Français	29-32
Español	33-36
Safety	37-38
Warranty	39

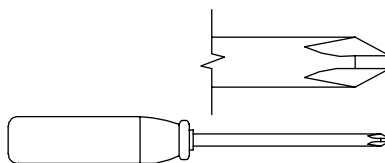

No. 2 Phillips Screwdriver
Tip Shown Actual Size

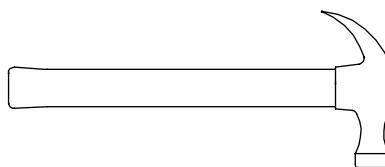

Hammer
Not actual size 😊

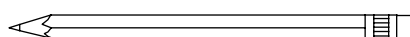

Pencil

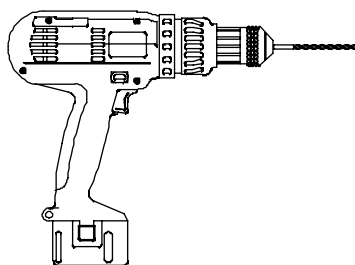

Electric drill with 1/8" or 3/8" bit
(ONLY in indicated step)

Part Identification

Now you know
our ABCs.

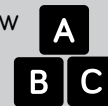

⚠ While not all parts are labeled, some of the parts will have a label or an inked letter on the edge to help distinguish similar parts from each other. Use this part identification to help identify similar parts.

A	SHELF (1)	F	END MOLDING (2)	L	DRAWER BACK (2)
B	RIGHT END (1)	G	BRACE (1)	M	DRAWER BOTTOM (2)
C	LEFT END (1)	H	DRAWER FRONT (2)	N	DRAWER HANDLE (2)
D	BACK (1)	J	UPPER RIGHT DRAWER SIDE (1)	P	LOWER RIGHT DRAWER SIDE (1)
E	TOP/SHELF (2)	K	LEFT DRAWER SIDE (2)		

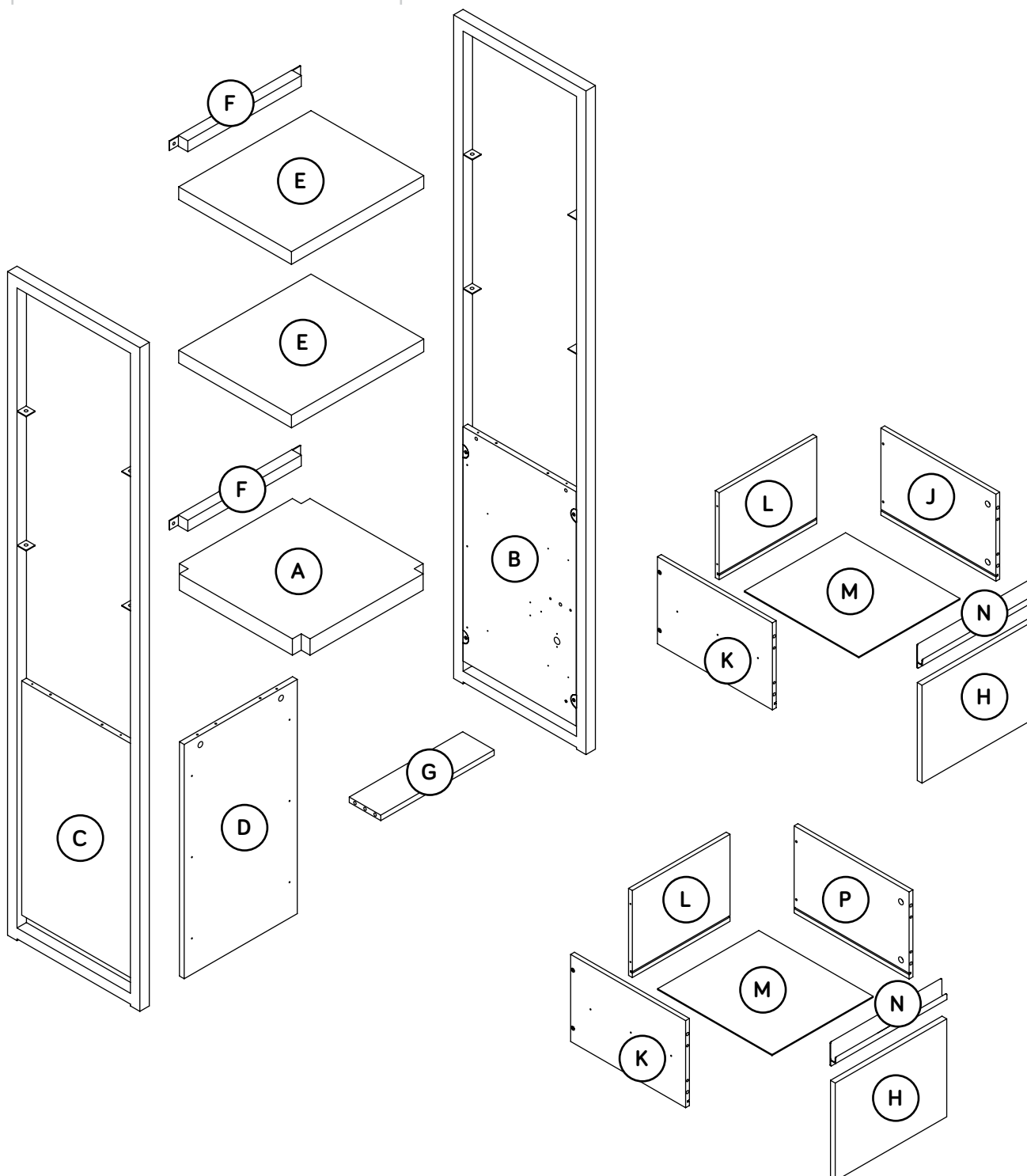

Hardware Identification

† Screws are shown actual size. You may receive extra hardware with your unit.

(EXTENSION SET SHOWN SEPARATED)

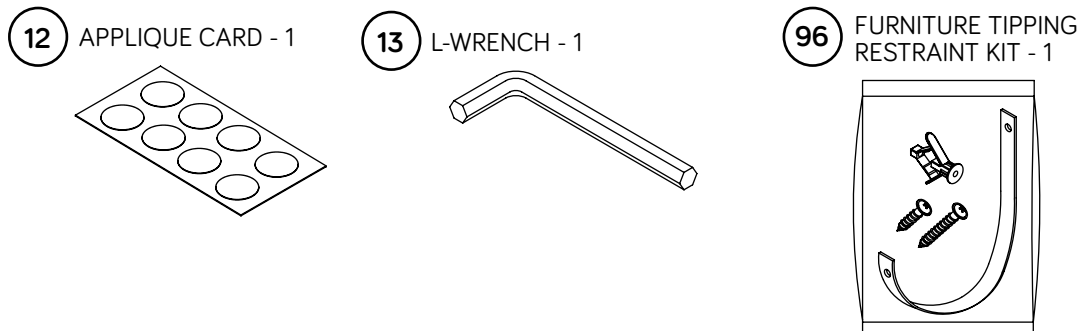
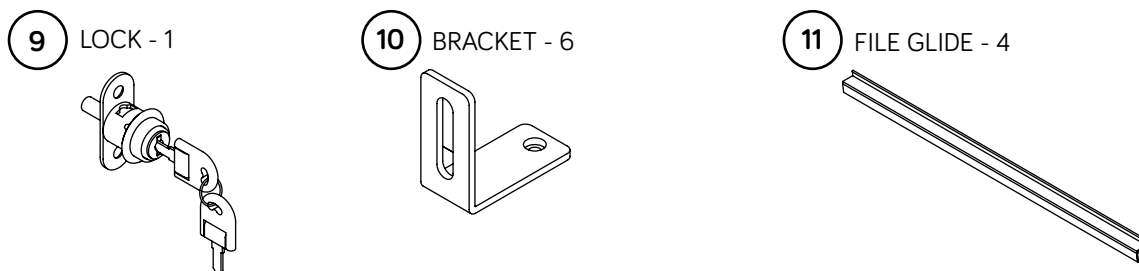
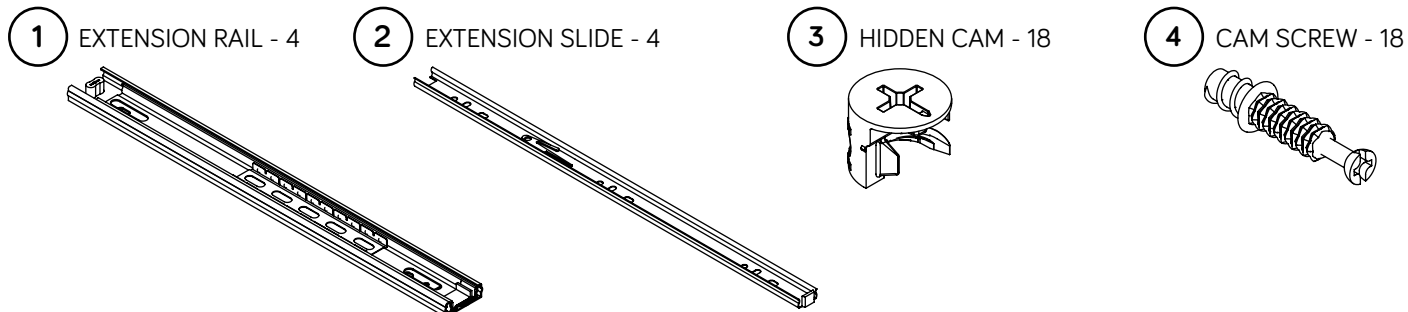

Hardware Usage Guide

HOW TO USE A HIDDEN CAM & CAM SCREW OR CAM DOWEL

1. NOTE: Various CAM SCREWS or a CAM DOWEL may be used.

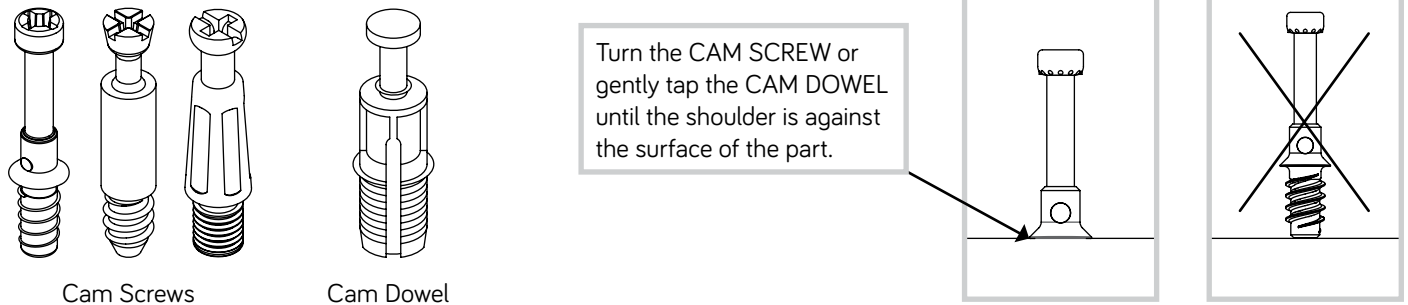

2.

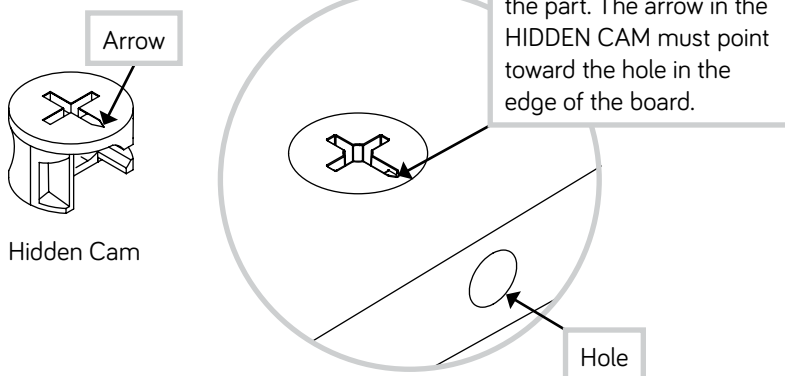

3.

Insert the CAM SCREW or CAM DOWEL into the HIDDEN CAM. Tighten the HIDDEN CAM.

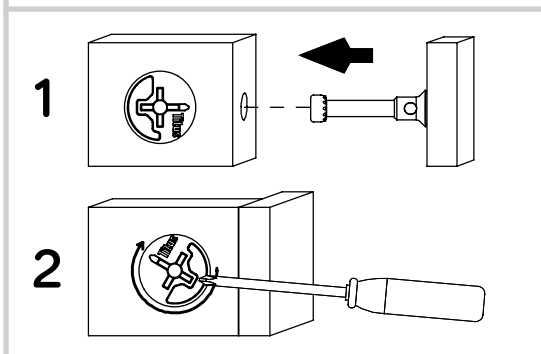

Step 1

Look for this icon. It means a video assembly tip is available at www.sauder.com/service/tips
Find the numbered video or scan the QR code.



- ✚ Assemble your unit on a carpeted floor or on the empty carton to avoid scratching your unit or the floor.
- ✚ Push four HIDDEN CAMS (3) into the ENDS (B and C).
- ✚ Turn four CAM SCREWS (4) into the ENDS (B and C).



Some assembly
(and snacks) required.

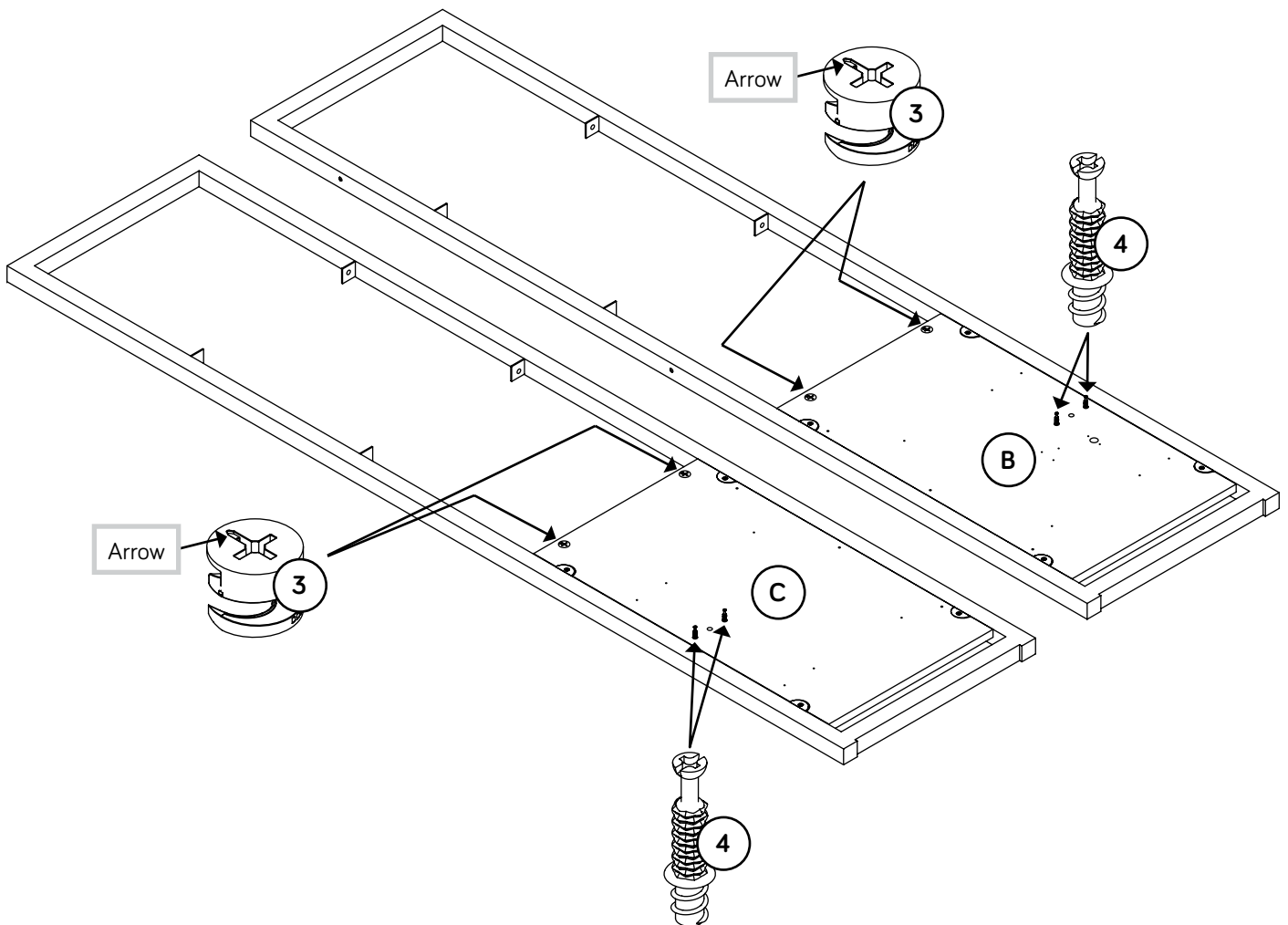

Step 2

- ✦ Separate the EXTENSION SLIDES (2) from the EXTENSION RAILS (1) as shown in the upper diagram below. Be prepared, the parts are greasy.
- ✦ Fasten the EXTENSION RAILS (1) to the ENDS (B and C). Use twelve 3/8" PAN HEAD SCREWS (15).
- ✦ NOTE: For each EXTENSION RAIL, turn a SCREW into the hole shown in the enlarged diagram. Then, slide the inner cartridge of the EXTENSION RAIL in to find the other holes that lines up with the holes in the END. Turn a SCREW into these holes.
- ✦ NOTE: The EXTENSION SLIDES will be used later for the DRAWERS.

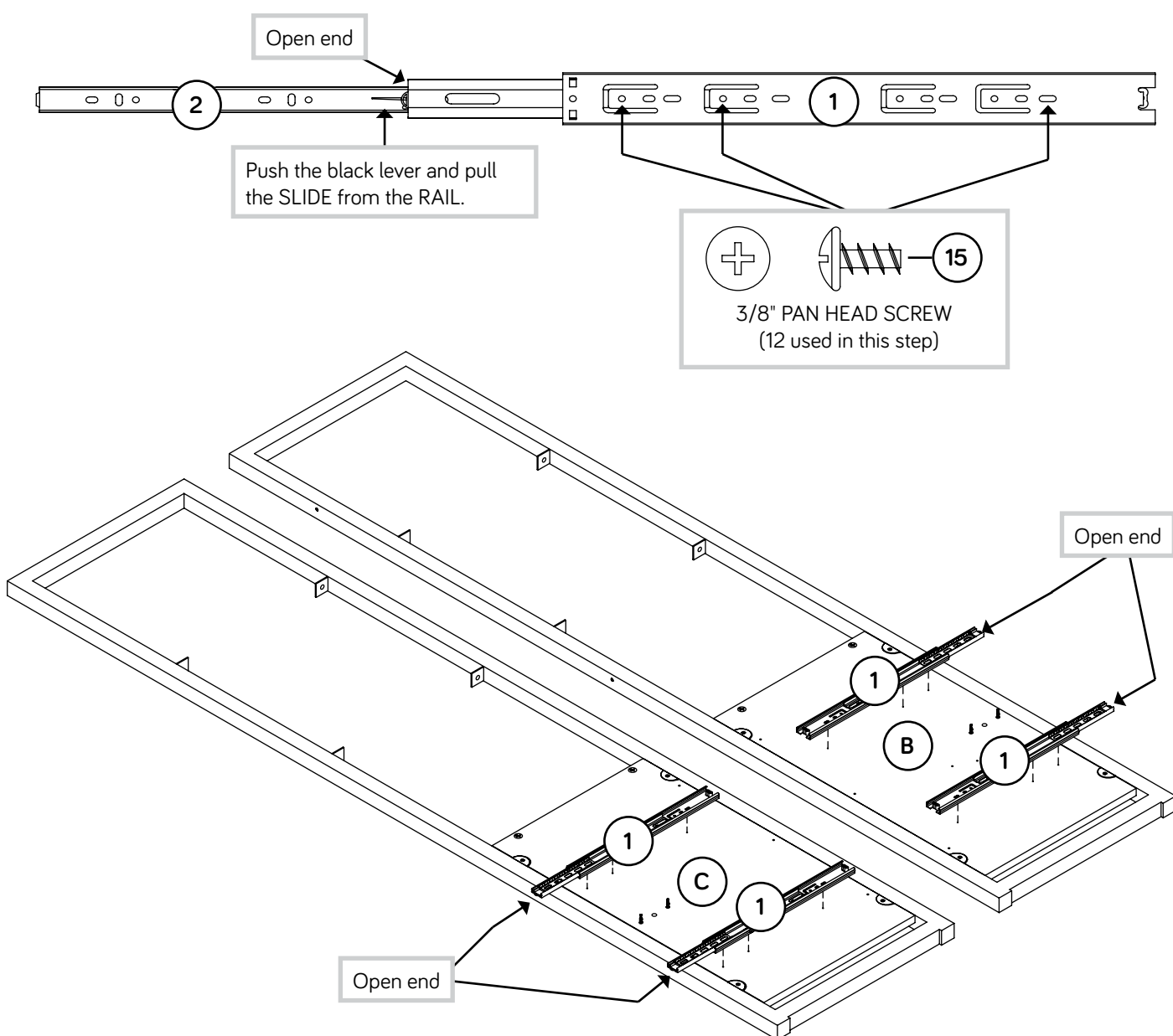

Step 3

- Fasten the INTERLOCK MECHANISM (7) to the RIGHT END (B).
Use three 1/2" PAN HEAD SCREWS (16).

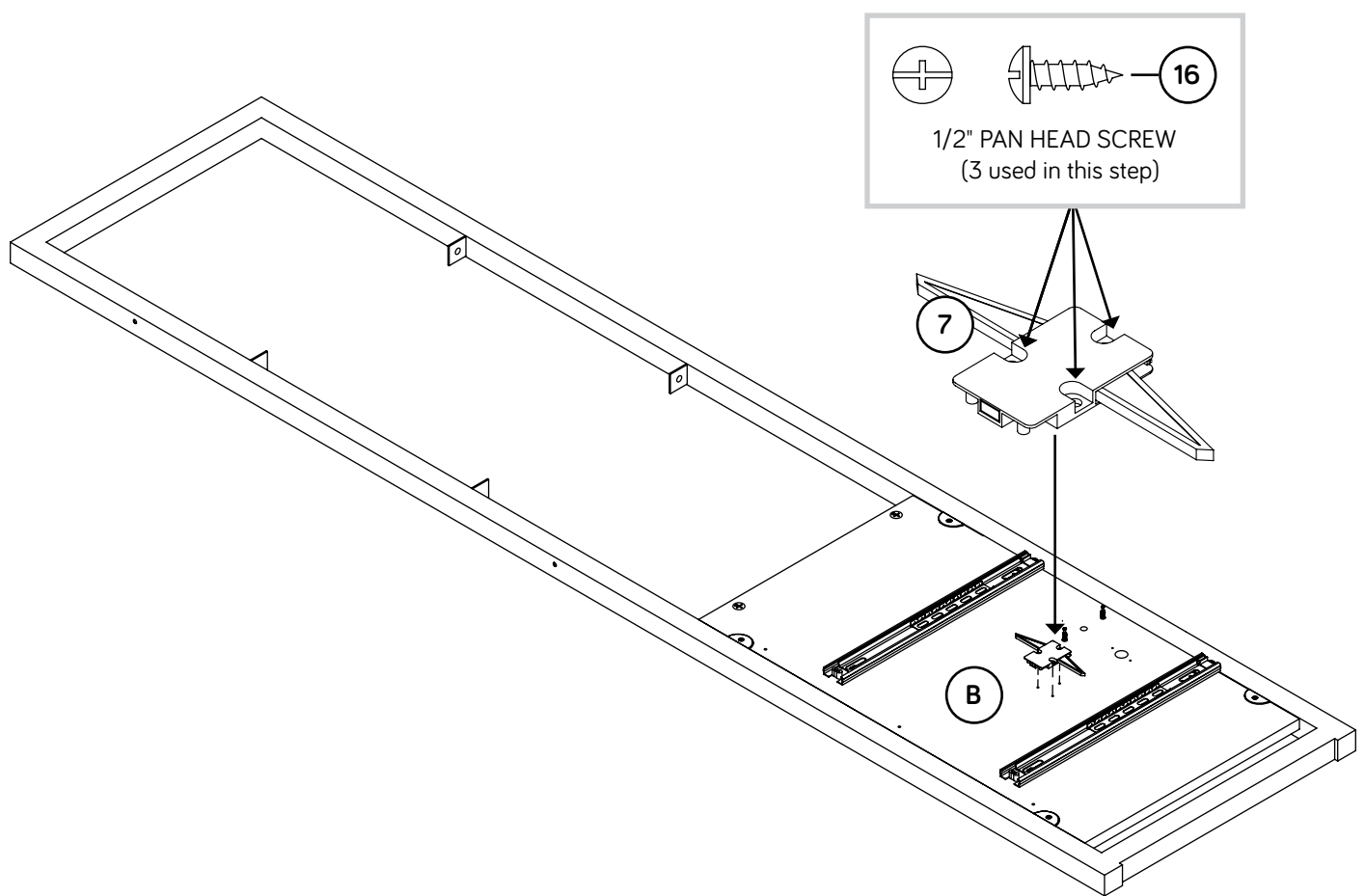

Step 4

- Fasten the BRACKETS (10) to the ENDS (B and C).
Use six 1/2" PAN HEAD SCREWS (16).

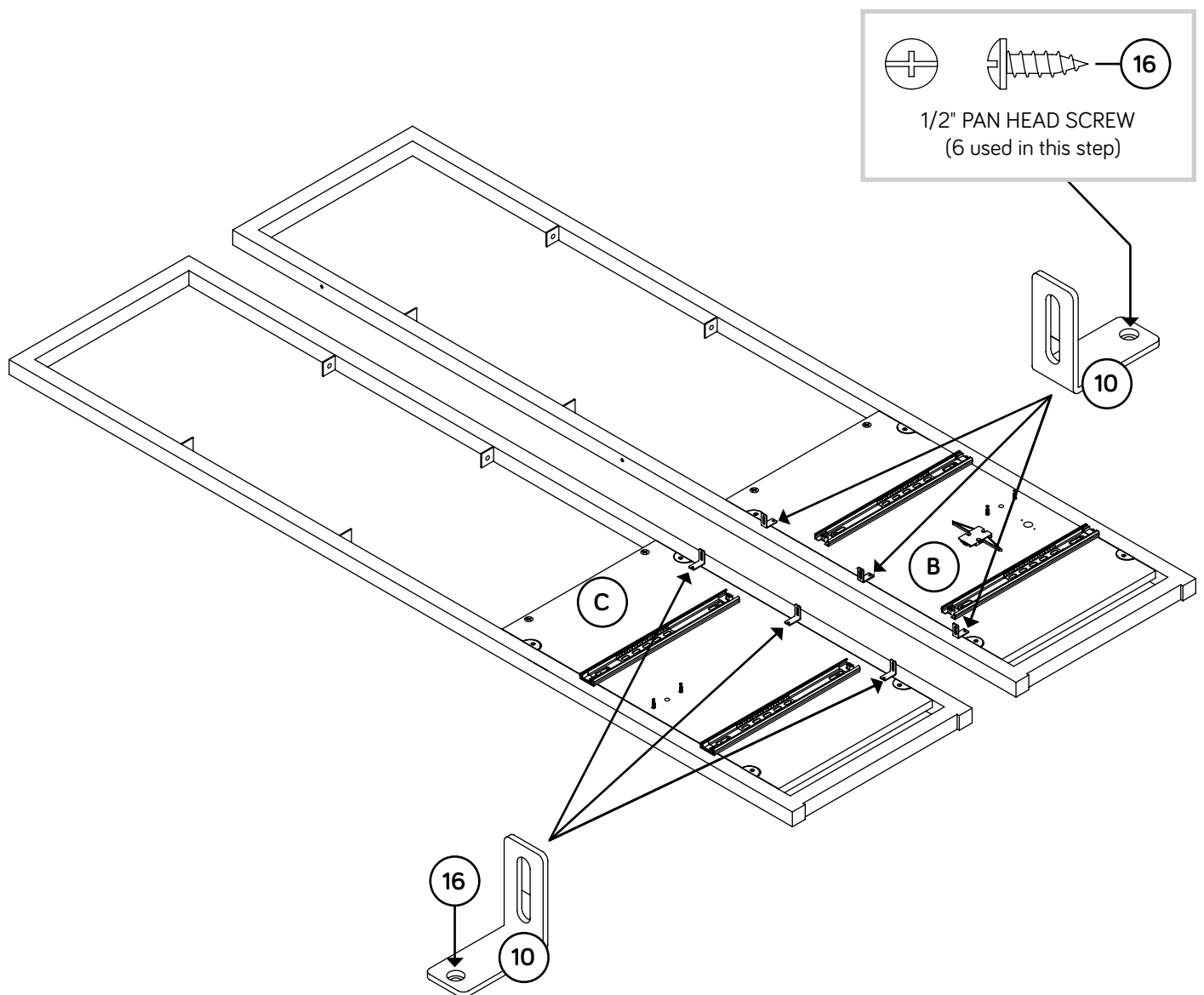

Step 5

- ✦ Separate the LOCK (9) and fasten the two pieces to the RIGHT END (B) as shown in the enlarged diagram. Use two 1/2" FLAT HEAD SCREWS (18).

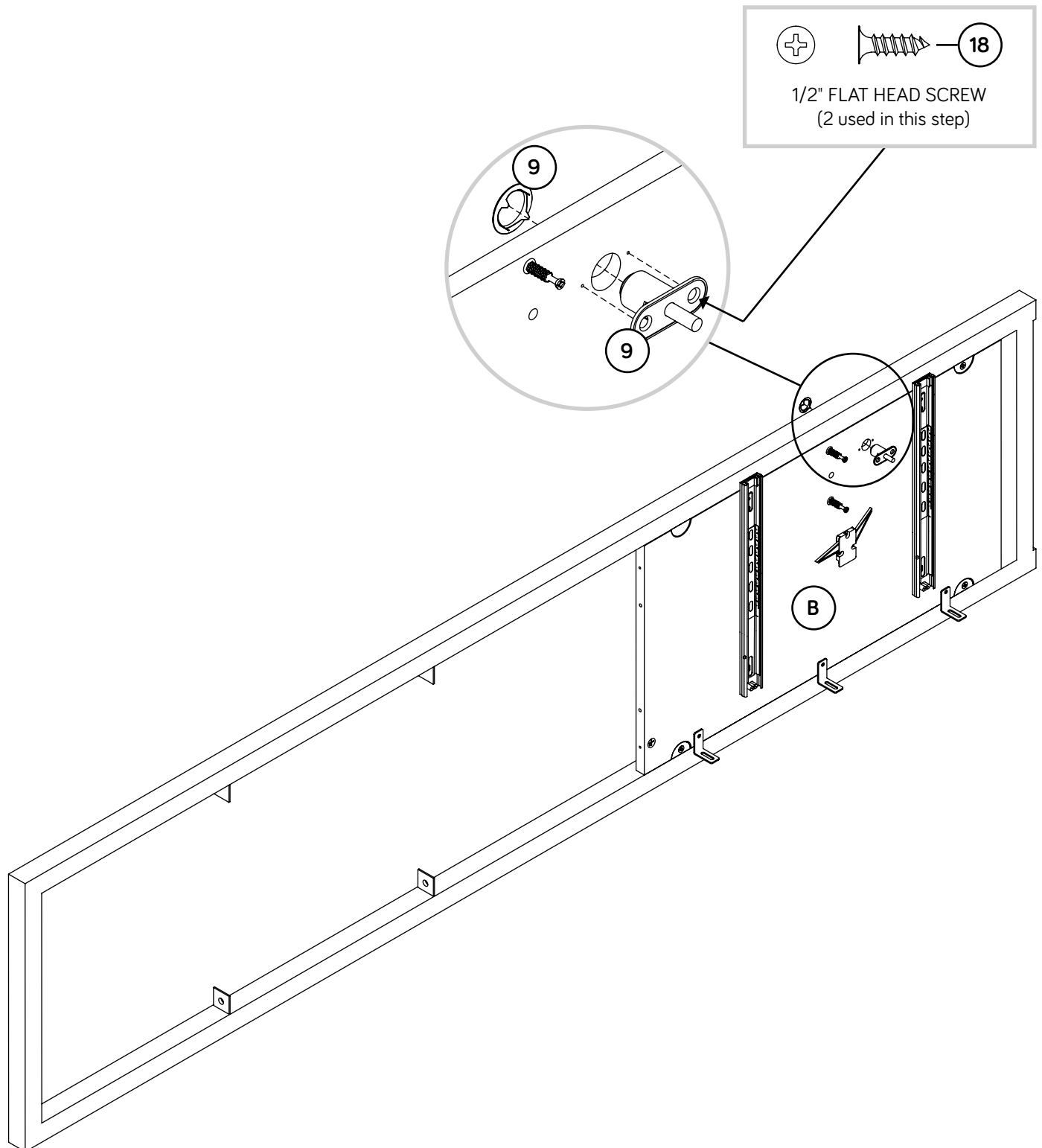

Step 6



- ✚ Push four HIDDEN CAMS (3) into the BRACE (G).
- ✚ Insert a LARGE WOOD DOWEL (5) into the RIGHT END (B).
- ✚ Fasten the BRACE (G) to the RIGHT END (B). Tighten two HIDDEN CAMS.
- ✚ **NOTE:** Be sure the WOOD DOWELS in the RIGHT END insert into the BRACE.

Caution

Do not stand the unit upright without the BACK fastened. The unit may collapse.

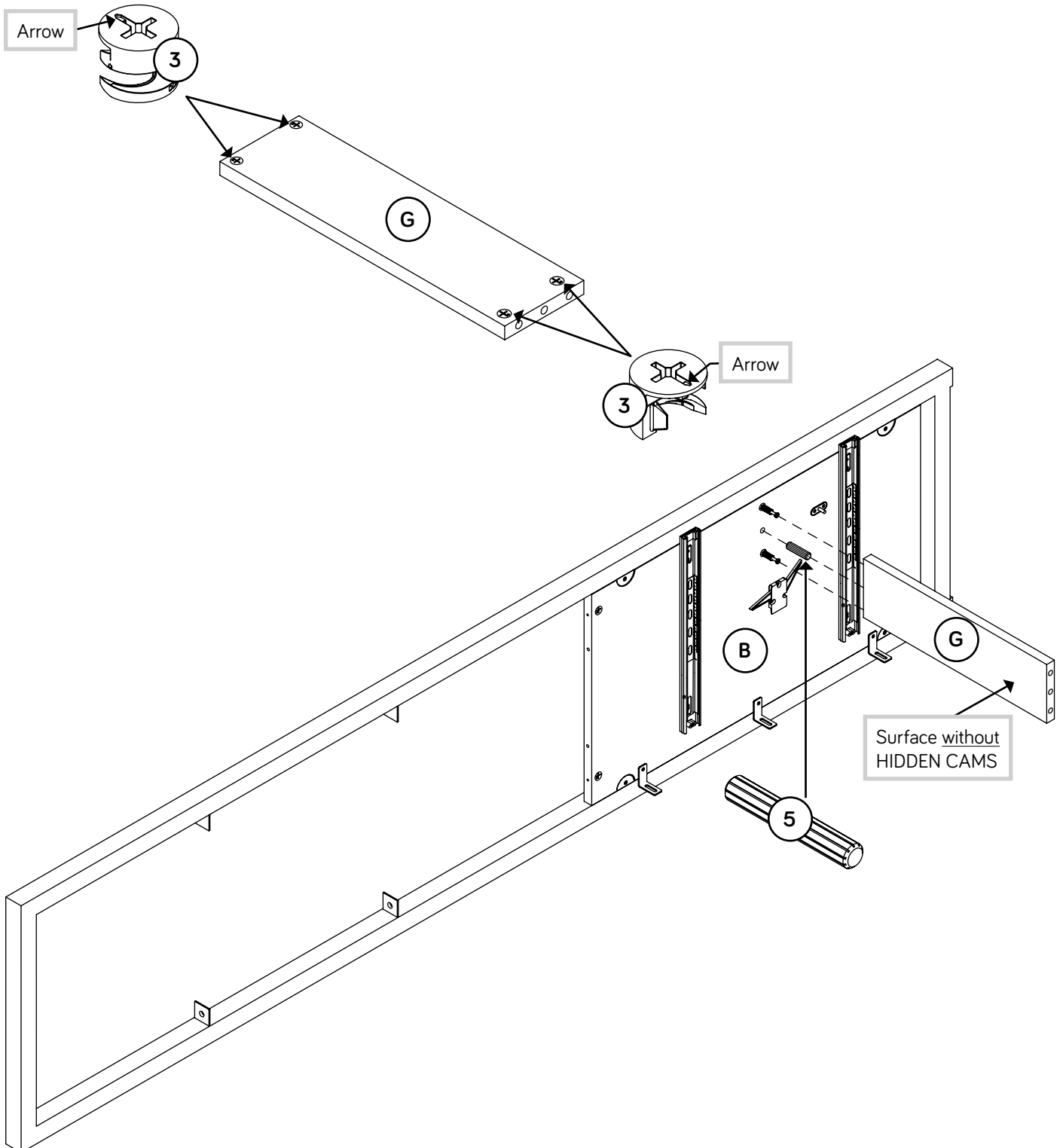

Step 7



- Push two HIDDEN CAMS (3) into the BACK (D).
- Fasten the BACK (D) to the RIGHT END (B). Use three 1/2" PAN HEAD SCREWS (16) through the BRACKETS and into the BACK.

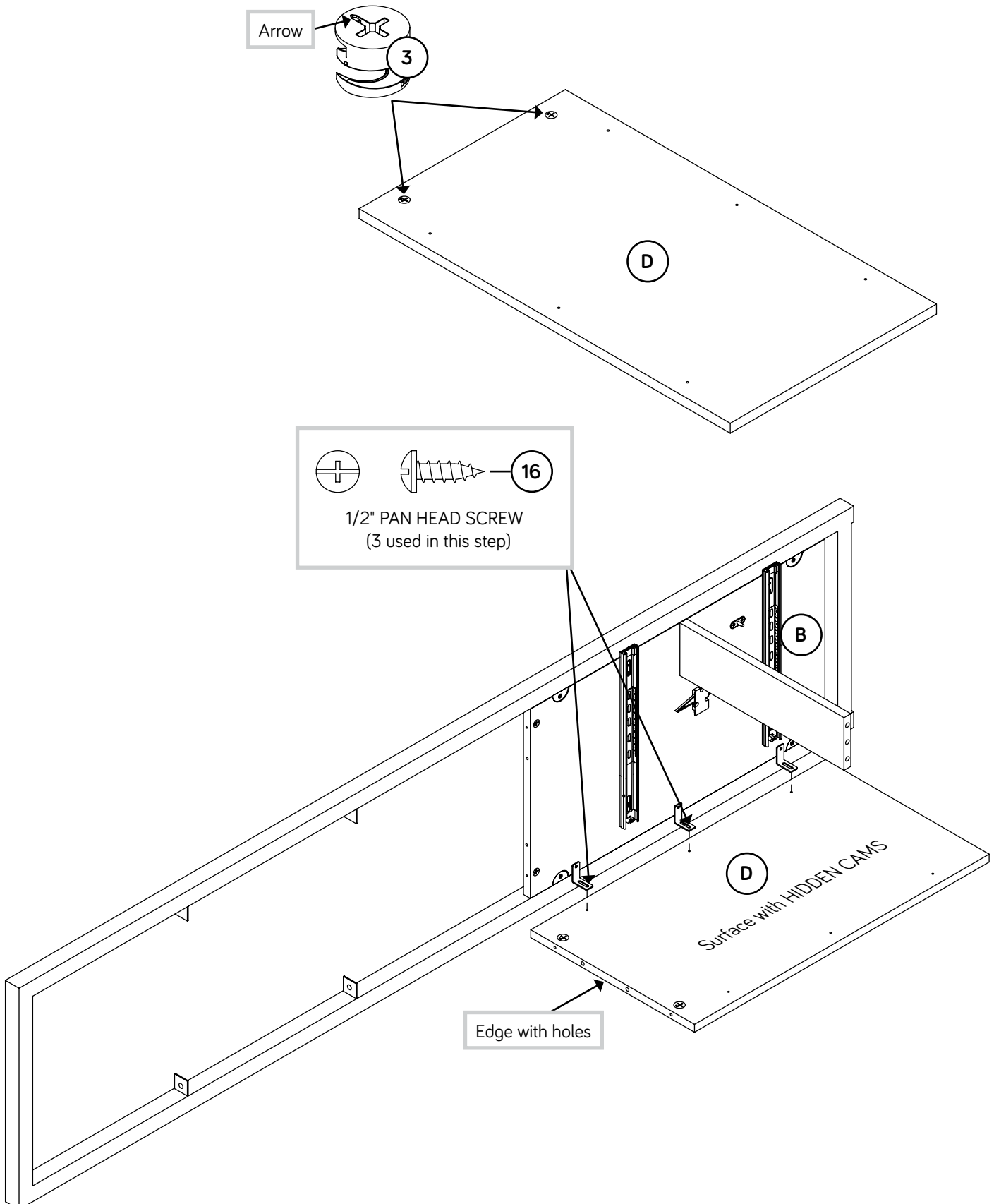

Step 8



- ✚ Insert a LARGE WOOD DOWEL (5) into the LEFT END (C).
- ✚ Fasten the LEFT END (C) to the BRACE (G). Tighten two HIDDEN CAMS.
- ✚ NOTE: Be sure the WOOD DOWELS in the LEFT END insert into the BRACE.
- ✚ Fasten the LEFT END (C) to the BACK (D). Use three 1/2" PAN HEAD SCREWS (16) through the BRACKETS and into the holes in the BACK.

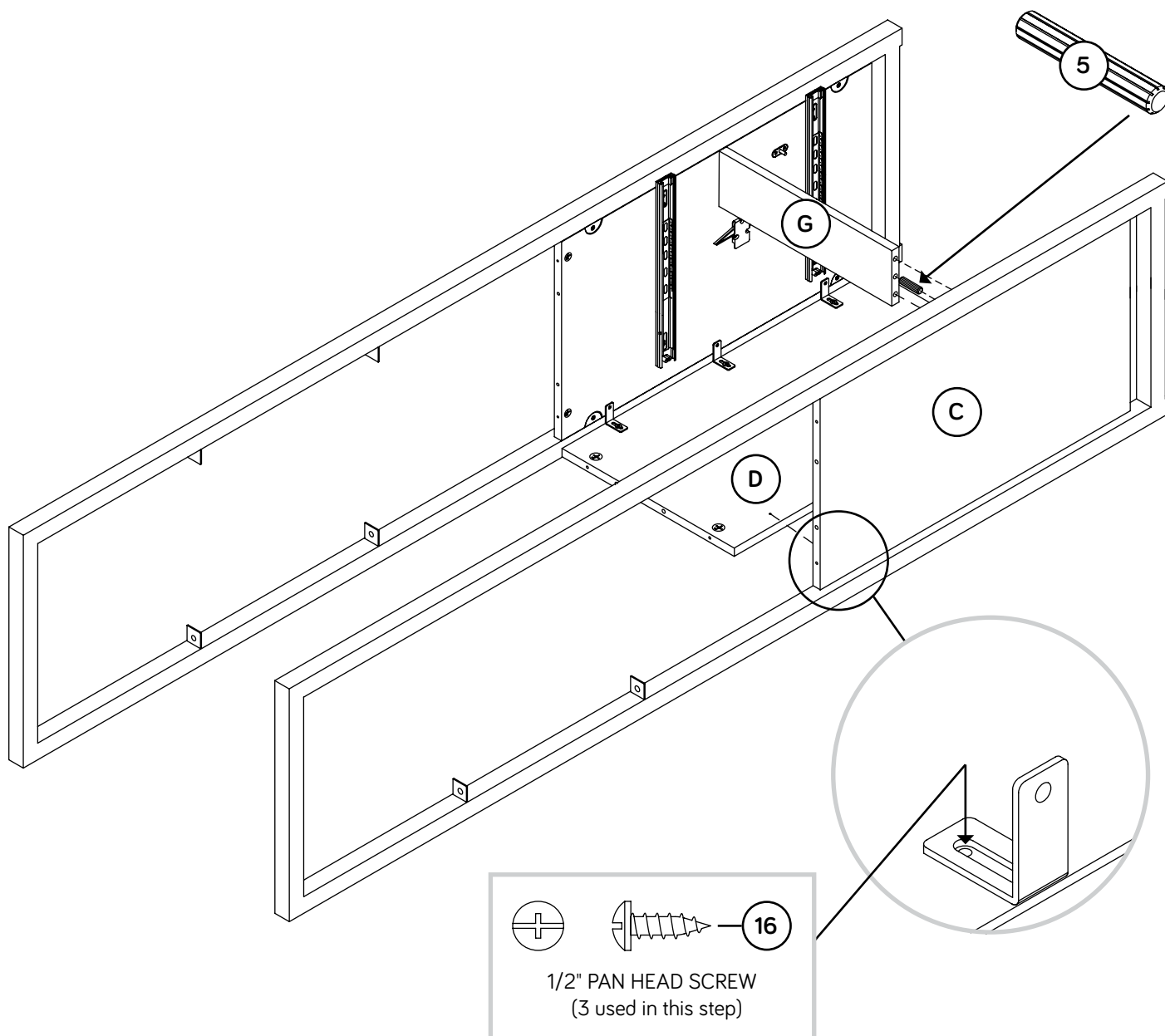

Step 9



Turn six CAM SCREWS (4) into the SHELF (A).

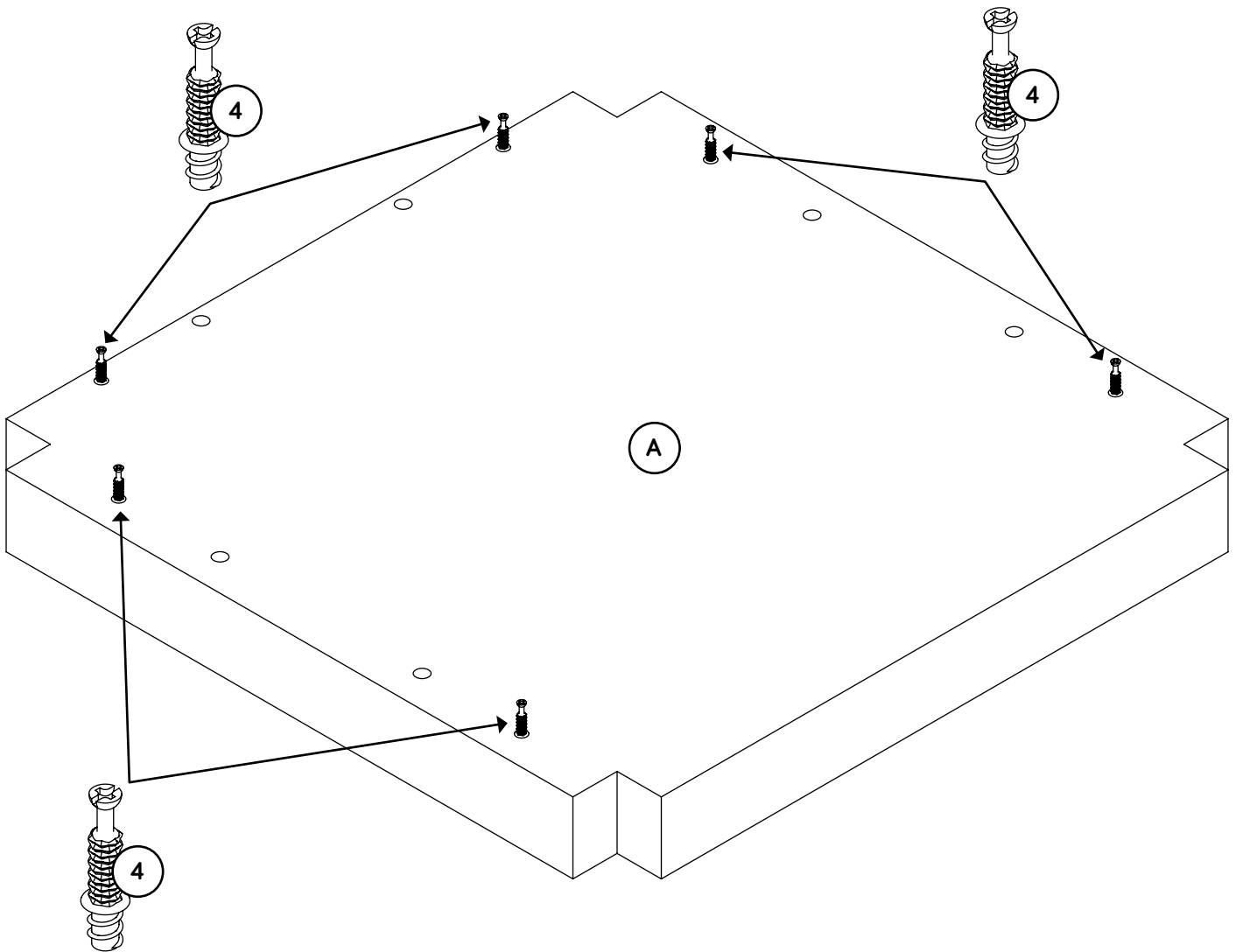

Step 10



- ✚ Carefully stand your unit upright.
- ✚ Insert six LARGE WOOD DOWELS (5) into the SHELF (A).
- ✚ Fasten the SHELF (A) to the ENDS (B and C) and BACK (D).
Tighten six HIDDEN CAMS.
- ✚ **NOTE:** Be sure the WOOD DOWELS in the SHELF insert into the ENDS and BACK.

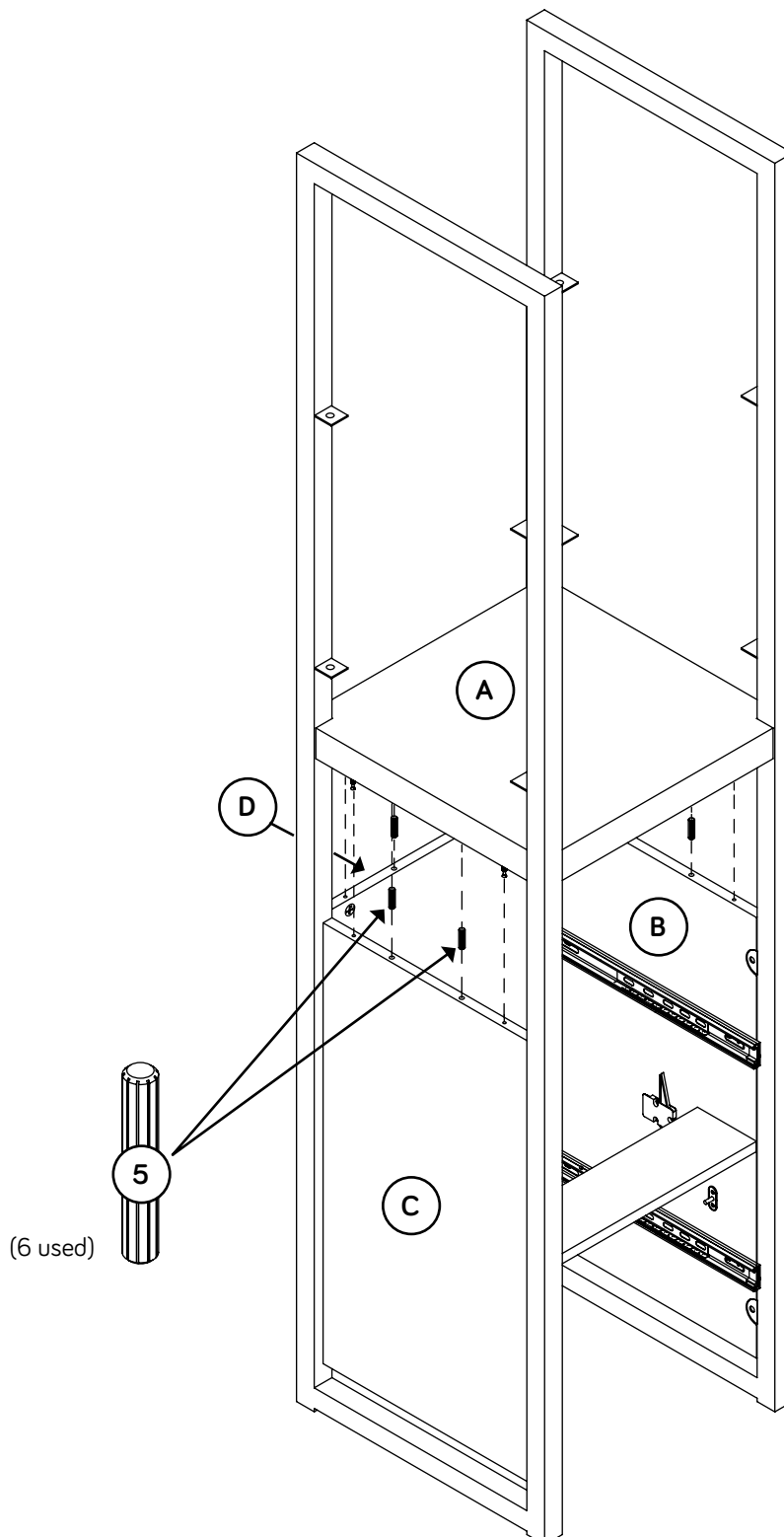

Step 11

- ✚ Open the FURNITURE TIPPING RESTRAINT KIT (96) and fasten the SAFETY STRAP to one of the TOP/SHELVES (E). Use the provided SHORT SCREW.

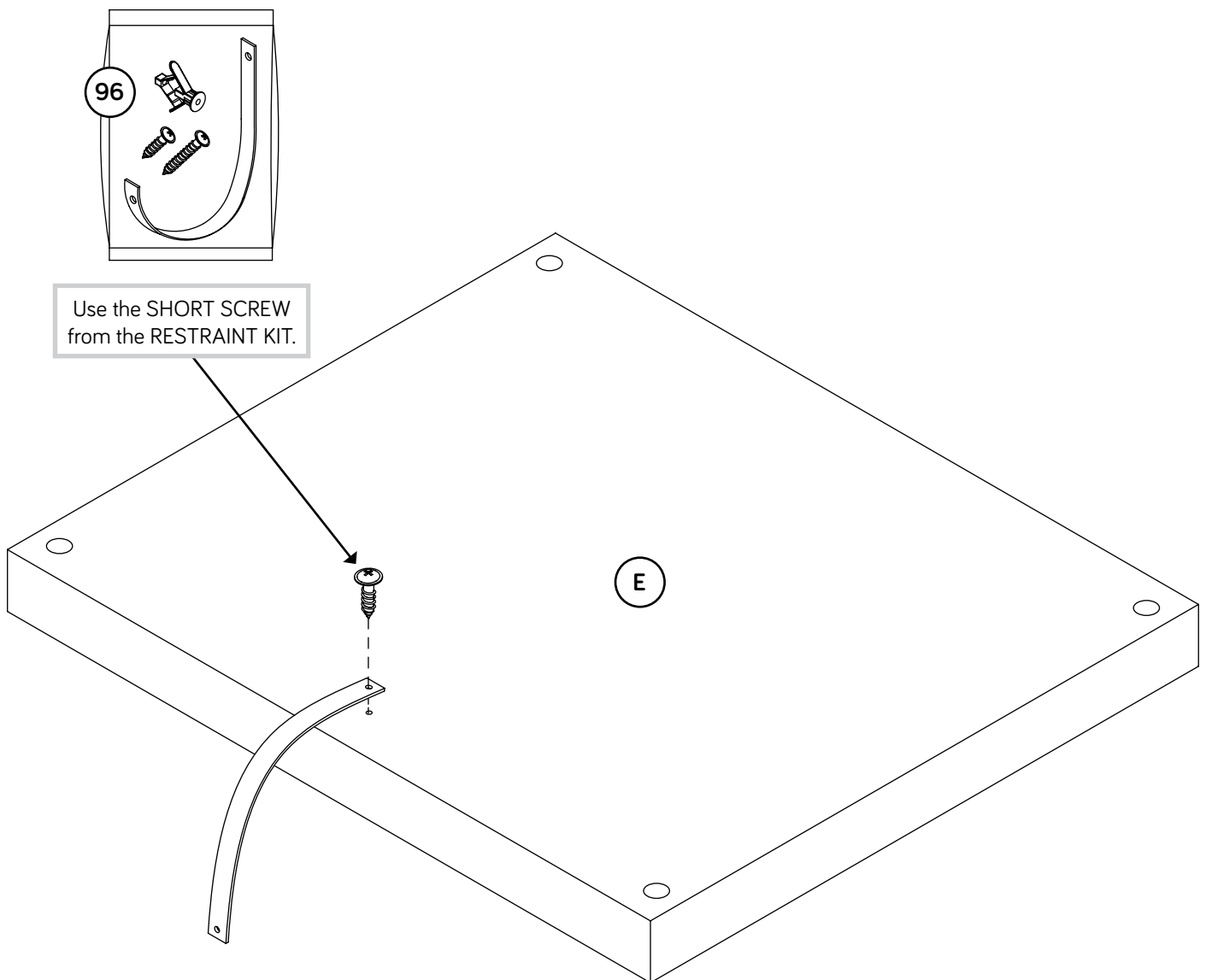

Step 12

Fasten the TOP/SHELVES (E) to the ENDS (B and C). Tighten eight 5/8" HEX HEAD SCREWS (17) using the L-WRENCH (13).

NOTE: You should start each SCREW a few turns before completely tightening any of them.

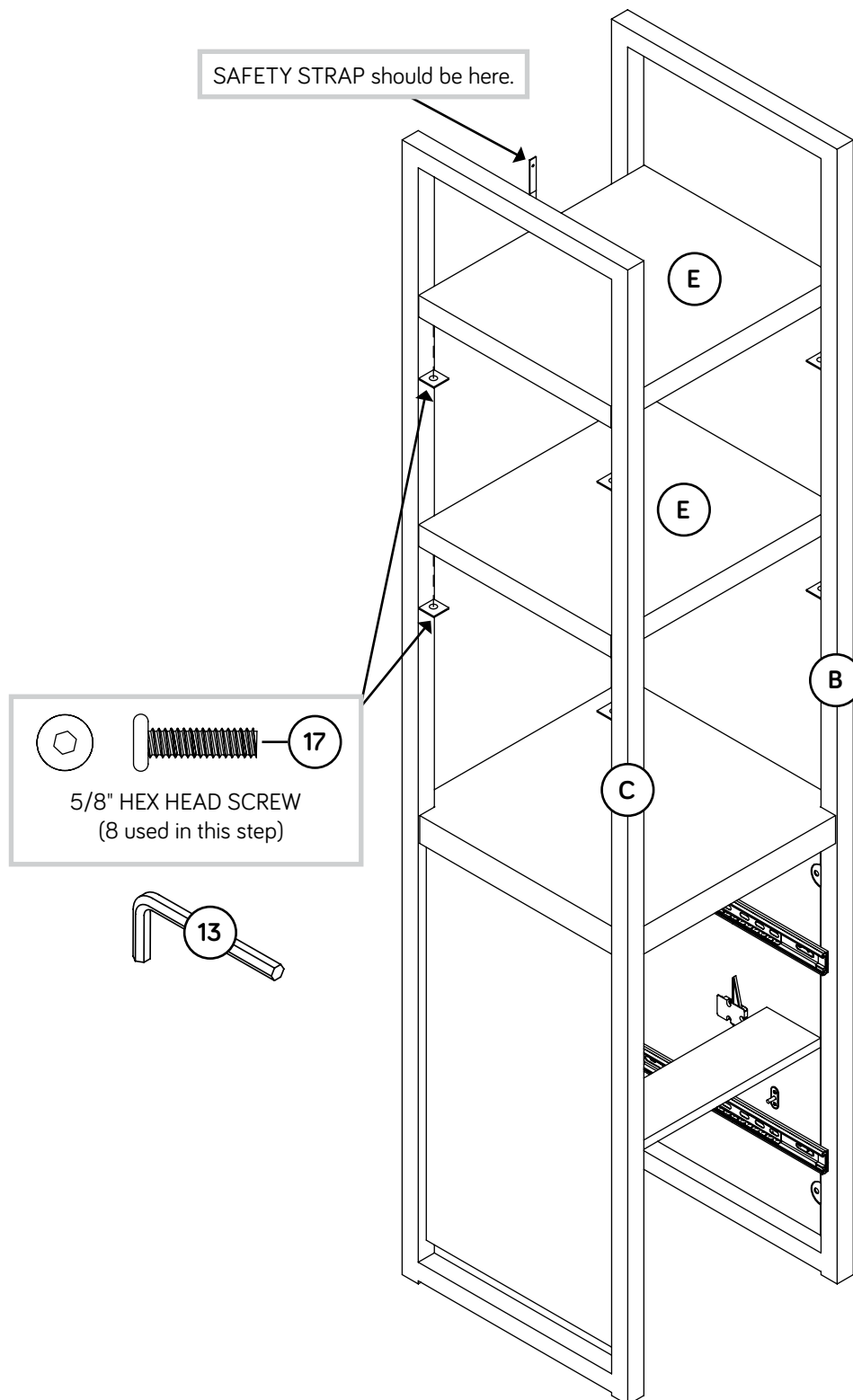

Step 13

- Fasten the END MOLDINGS (F) to the ENDS (B and C). Tighten four 5/8" HEX HEAD SCREWS (17) using the L-WRENCH (13).
- NOTE:** You should start each SCREW a few turns before completely tightening any of them.



Now might be a good time to refresh your drink.

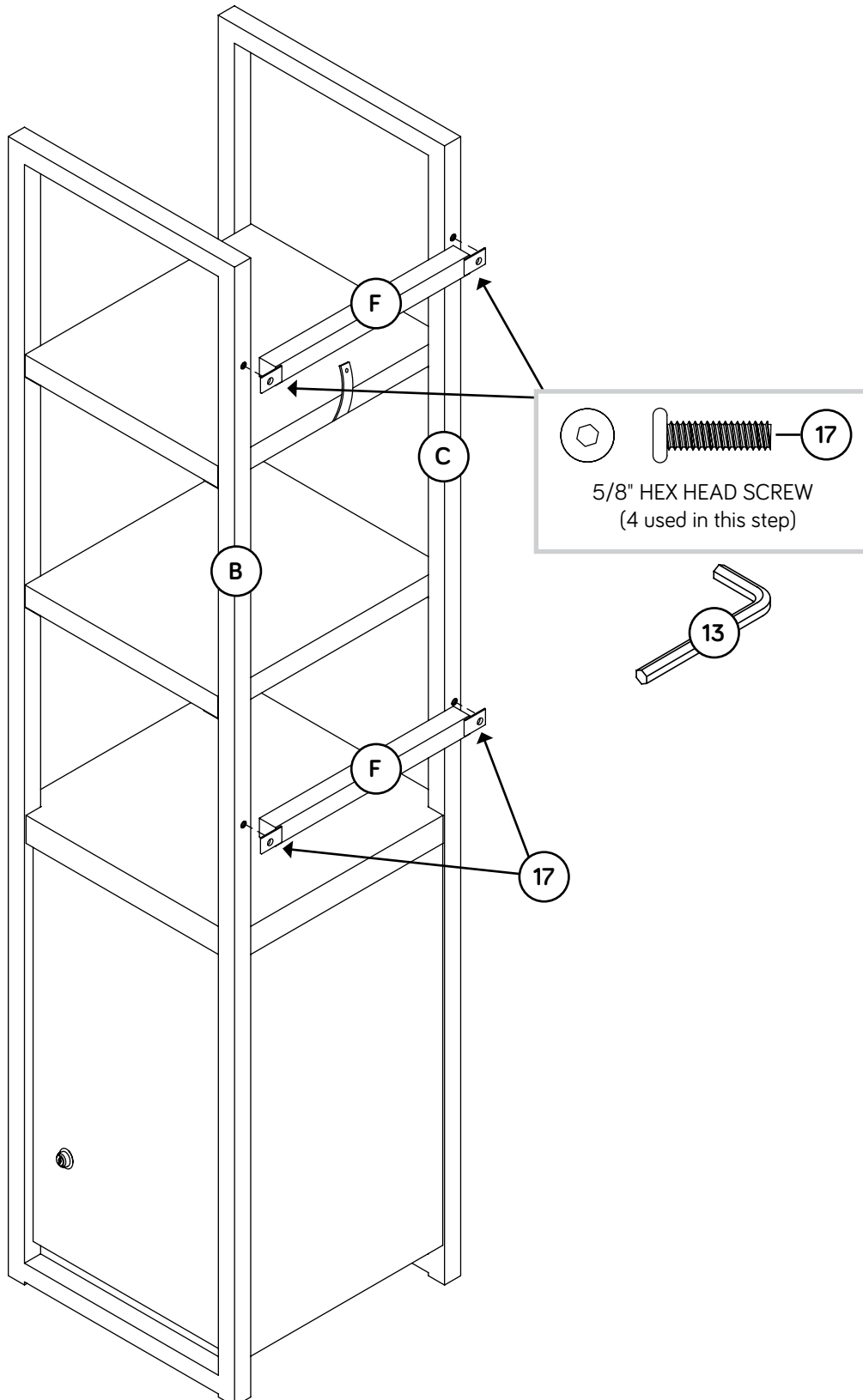

Step 14



Push eight HIDDEN CAMS (3) into the DRAWER SIDES (J, K, and P).

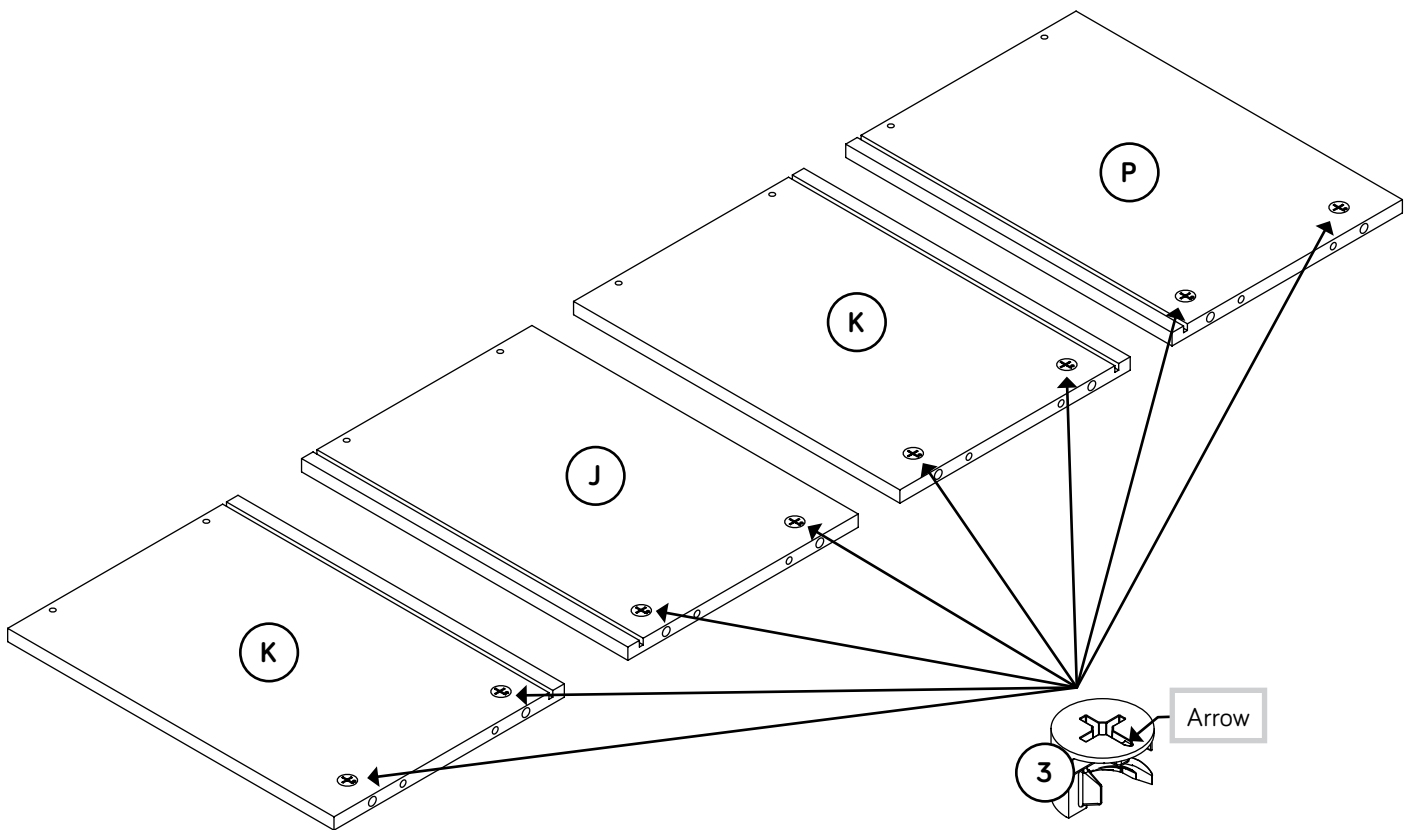

Step 16



1

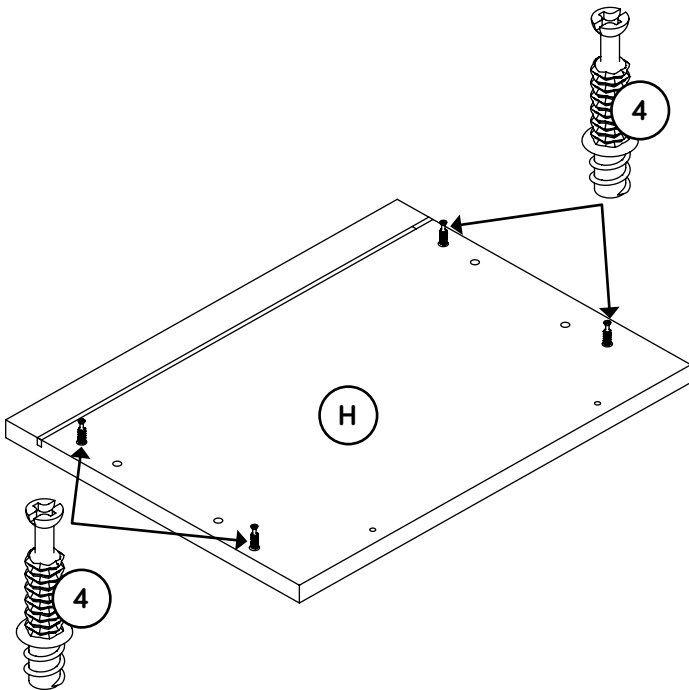

- Turn four CAM SCREWS (4) into one of the DRAWER FRONTS (H).

2

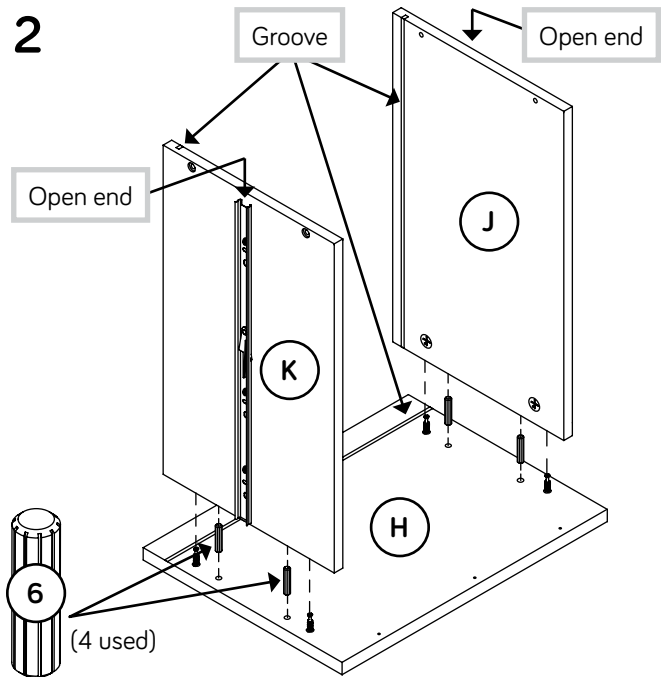

- Insert four SMALL WOOD DOWELS (6) into the DRAWER FRONT (H).
- NOTE:** Be sure the WOOD DOWELS in the DRAWER FRONT insert into the DRAWER SIDES.
- Fasten the DRAWER FRONT (H) to the DRAWER SIDES (J and K). Tighten four HIDDEN CAMS.

3

With the palm of your hand, tap the DRAWER BOTTOM down into the grooves.

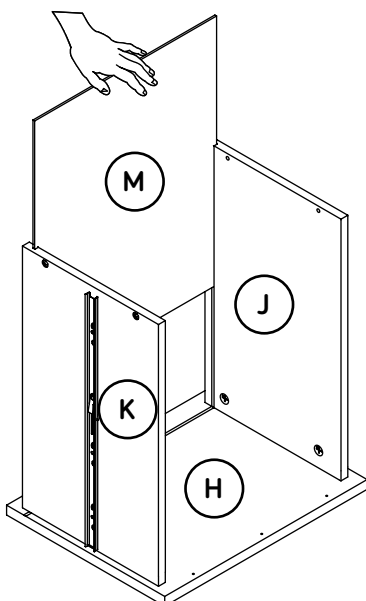

- Slide a DRAWER BOTTOM (M) into the grooves in the DRAWER SIDES (J and K) and DRAWER FRONT (H).

4

1-1/2" FLAT HEAD SCREW (4 used in this step)

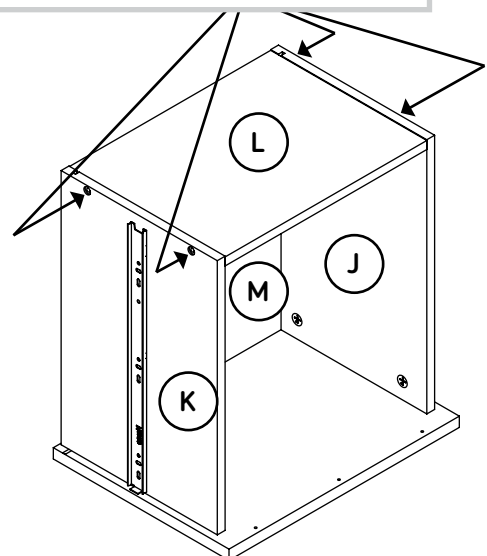

- Fasten the DRAWER BACK (L) to the DRAWER SIDES (J and K). Use four 1-1/2" FLAT HEAD SCREWS (14).

Step 17



1

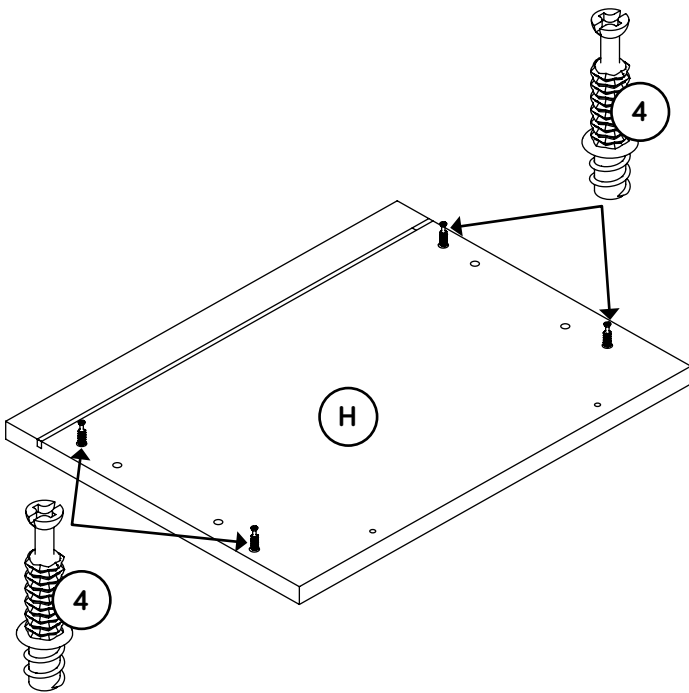

- Turn four CAM SCREWS (4) into the remaining DRAWER FRONT (H).

2

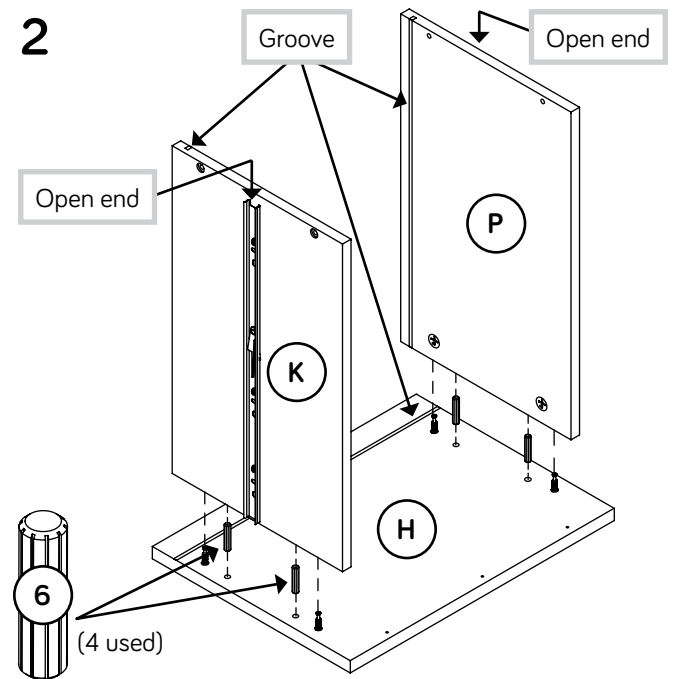

- Insert four SMALL WOOD DOWELS (6) into the DRAWER FRONT (H).
- NOTE:** Be sure the WOOD DOWELS in the DRAWER FRONT insert into the DRAWER SIDES.
- Fasten the DRAWER FRONT (H) to the DRAWER SIDES (K and P). Tighten four HIDDEN CAMS.

3

With the palm of your hand, tap the DRAWER BOTTOM down into the groove.

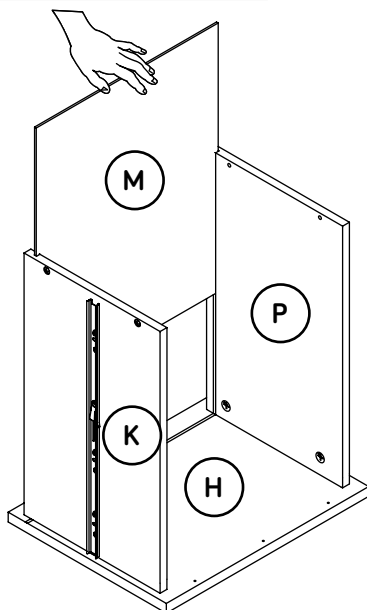

- Slide a DRAWER BOTTOM (M) into the grooves in the DRAWER SIDES (K and P) and DRAWER FRONT (H).

4

1-1/2" FLAT HEAD SCREW (4 used in this step)

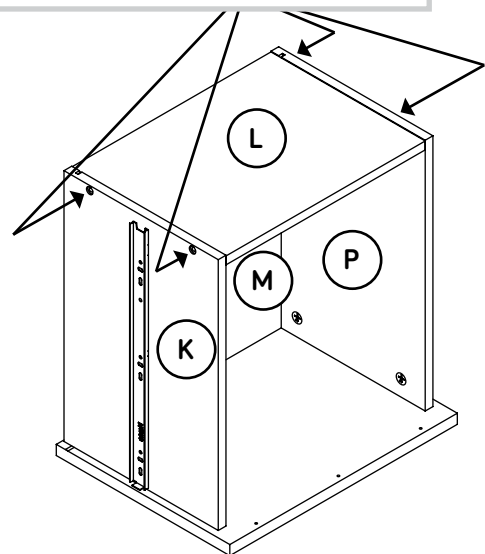

- Fasten the DRAWER BACK (L) to the DRAWER SIDES (K and P). Use four 1-1/2" FLAT HEAD SCREWS (14).

Step 18

✚ Push the FILE GLIDES (11) onto the DRAWER SIDES (J, K, and P).

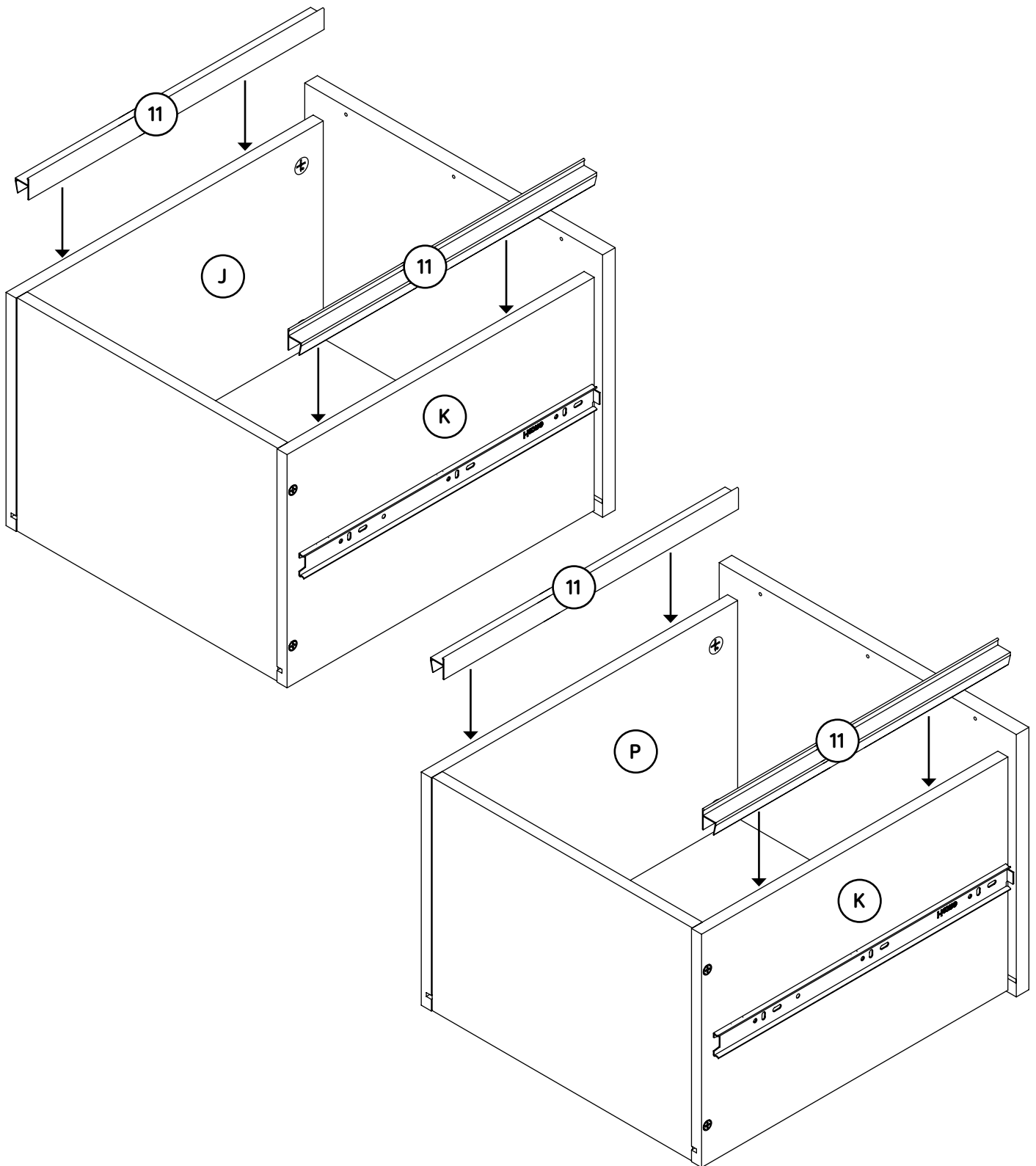

Step 19

- Fasten the DRAWER HANDLES (N) to the DRAWER FRONTS (H).
Use six 1/2" FLAT HEAD SCREWS (18).

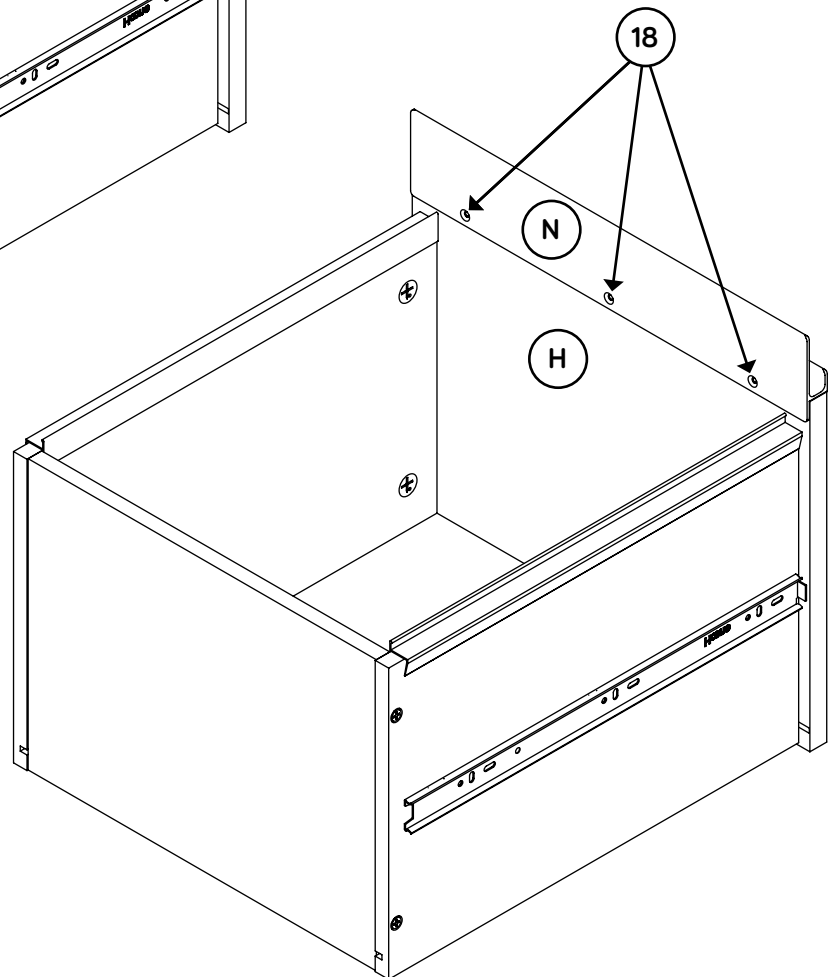
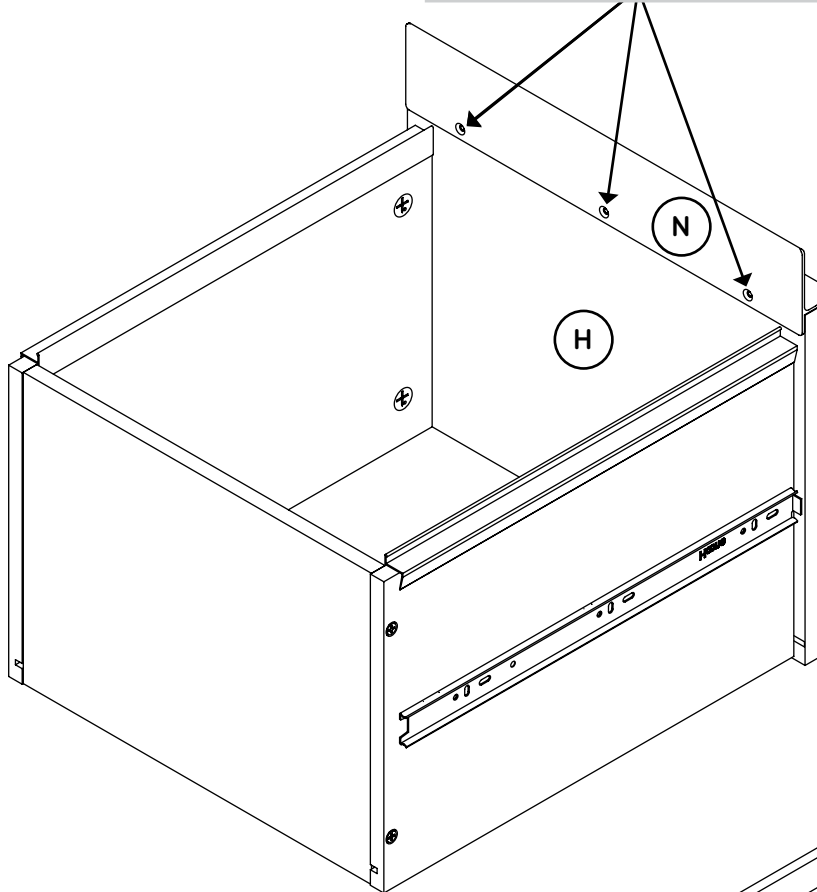
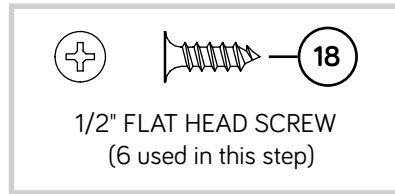

Step 20

- ✚ Pull the lower wing of the INTERLOCK MECHANISM (7) forward until it clicks into place as shown in Diagram 1.
- ✚ To insert the lower drawer into your unit, line up the EXTENSION SLIDES on the drawers with the EXTENSION RAILS on the unit and push the drawer into the unit until the drawer is fully inserted.
- ✚ NOTE: The lower DRAWER ACTUATOR will be near the top of the RIGHT DRAWER SIDE as shown in Diagram 2.
- ✚ Pull the upper wing of the INTERLOCK MECHANISM (7) forward until it clicks into place as shown in Diagram 3.
- ✚ Insert the upper drawer by lining up the EXTENSION SLIDES on the upper drawer with the EXTENSION RAILS on the unit as shown in Diagram 4. Push the drawer in until it is fully inserted.

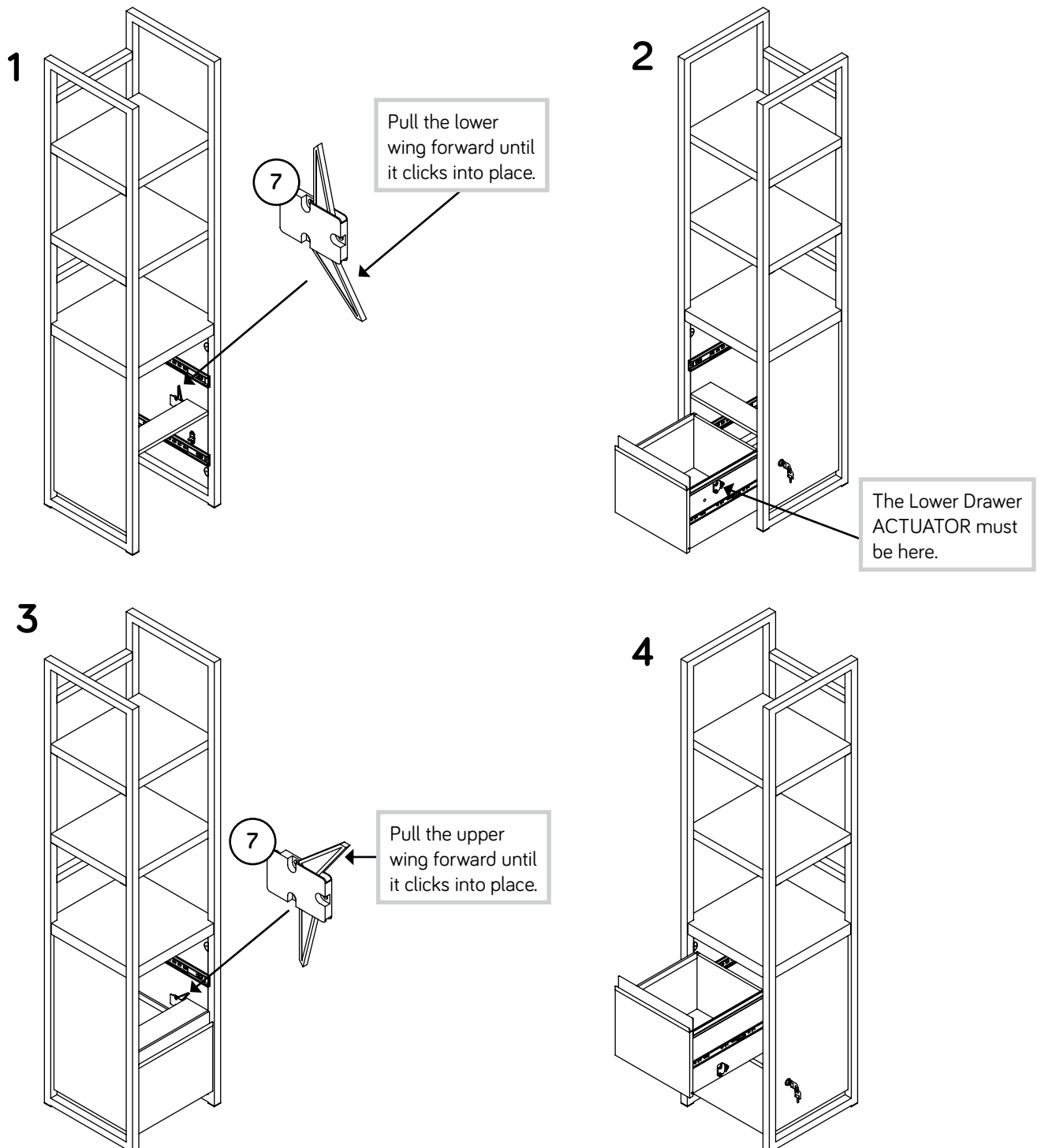

Step 21

- ✚ Place your unit in its final location.
- ✚ **NOTE:** The following instructions show your unit being fastened to a wall stud. If you are not fastening your unit to a wall stud, go to the next step now.
- ✚ **1st**- Locate the center of a stud in your wall near your unit and mark it with a pencil.
- ✚ **2nd**- Drill a 1/8" hole on the mark and into the stud in your wall.
- ✚ **3rd**- Fasten the unit to the wall. Use the LONG SCREW through the other end of the SAFETY STRAP and into the 1/8" hole.

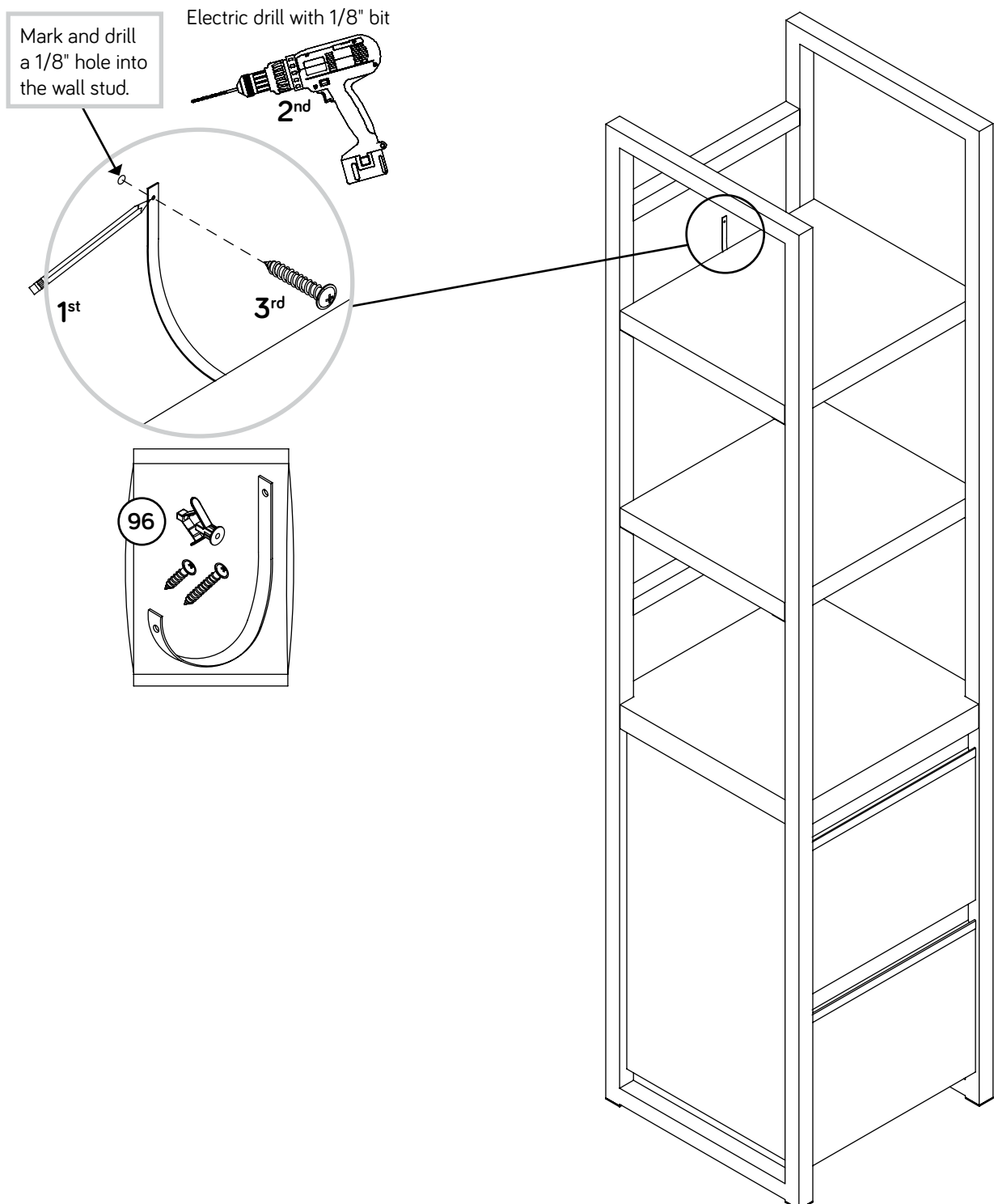

Step 22

- ✂ 1st- With your pencil, strike a mark through the center of the hole in the SAFETY STRAP.
- ✂ 2nd- Drill a 3/8" hole on the mark.
- ✂ 3rd- While you squeeze the wings together, gently tap the WALL ANCHOR from the FURNITURE TIPPING RESTRAINT KIT (96) into the hole until it is even with the surface of the wall.
- ✂ 4th- Turn the LONG SCREW through the hole in the SAFETY STRAP and into the WALL ANCHOR.
- ✂ NOTE: You will need to turn the LONG SCREW multiple turns to completely tighten and secure your unit to the wall.

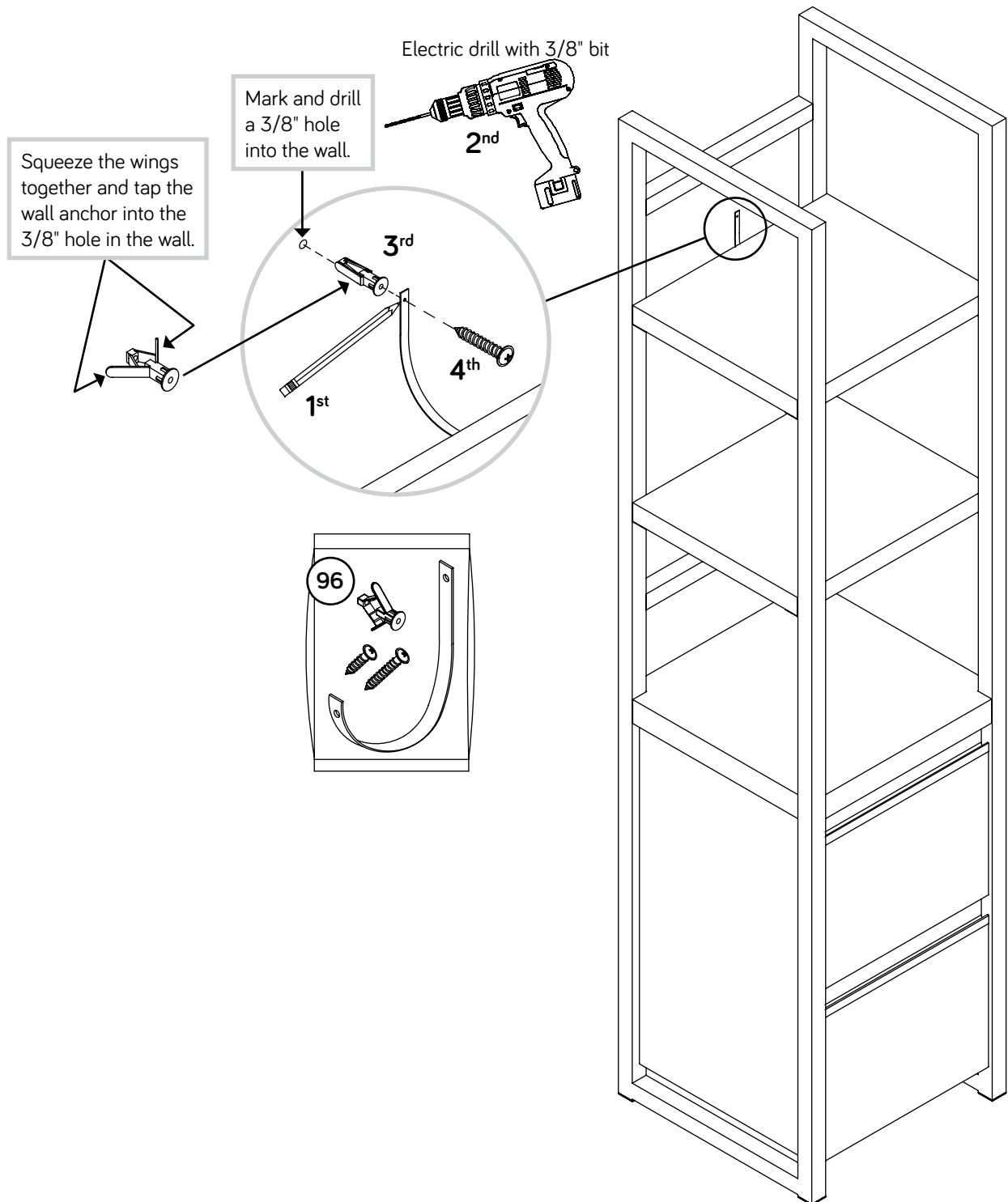

Step 23

📌 Peel APPLIQUES from the APPLIQUE CARD (12) and stick them onto each visible HIDDEN CAM.

📌 NOTE: Please read the back pages of the instruction booklet for important safety information.

📌 This completes assembly. Clean with a damp cloth. Wipe dry.

★ And to celebrate, why not share your success story at sauder.com or     

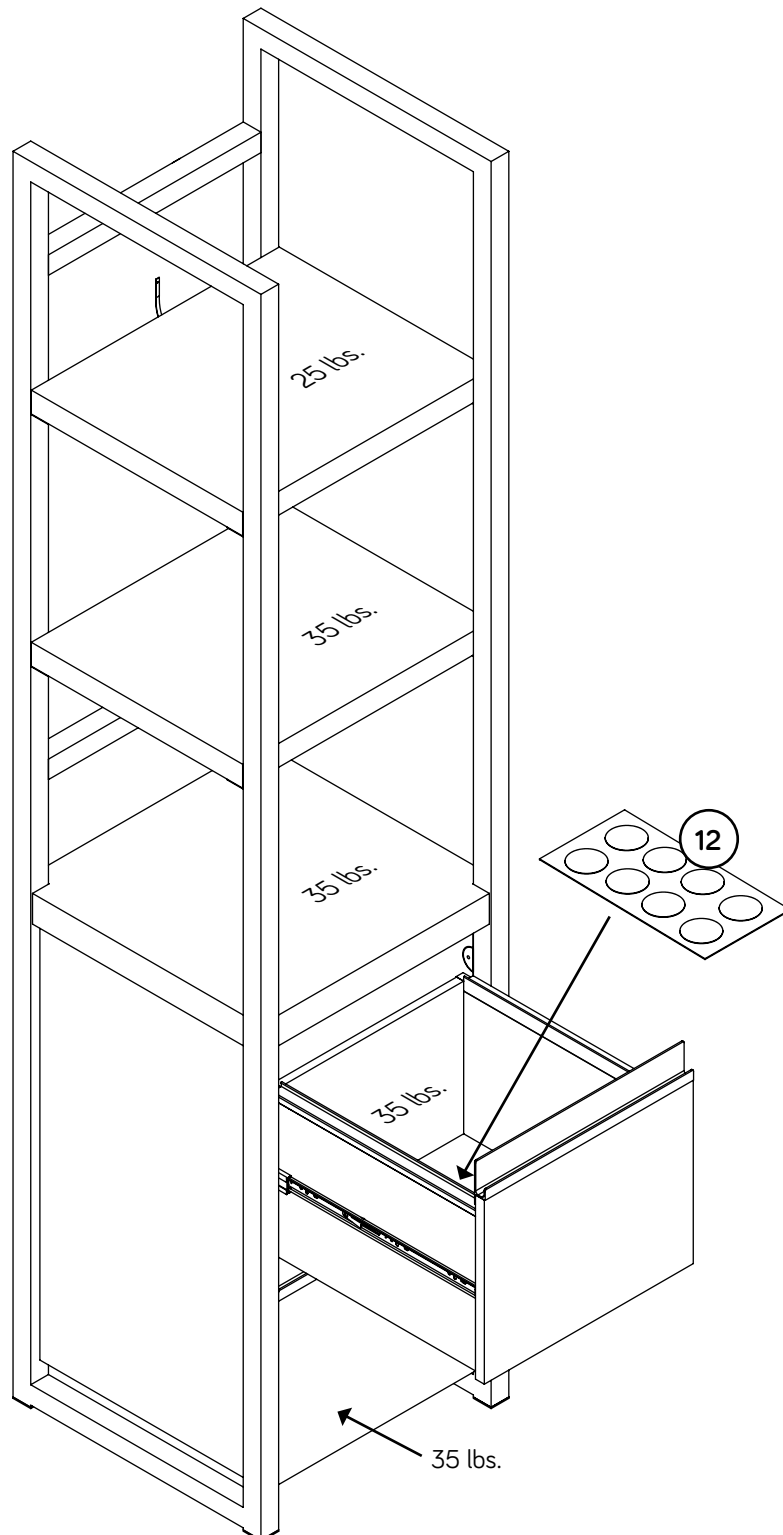

Utilisez les instructions d'assemblage en français avec les schémas étape par étape du manuel d'instruction en anglais. Chaque étape en français correspond à la même étape en anglais. Comparer la "Liste de pièces" ci-dessous avec la "PART IDENTIFICATION" du manuel en anglais pour vous familiariser avec les pièces avant l'assemblage.

REMARQUE : CE MANUEL D'INSTRUCTIONS CONTIENT D'IMPORTANTES INFORMATIONS RELATIVES À LA SÉCURITÉ. À LIRE ET CONSERVER POUR TOUTE RÉFÉRENCE FUTURE.

**NOUS CONTACTER EN PREMIER
AVANT D'EFFECTUER TOUT RETOUR AU MAGASIN.**

Nous faisons de notre mieux pour nous assurer que votre meuble arrive dans d'excellentes conditions. Nos représentants du service Clientèle sont aimables et prêts à vous aider au cas où une pièce aurait été endommagée ou manquerait (ou si vous aviez besoin d'aide pour l'assemblage). Composez ce numéro d'appel gratuit:

1-800-445-1527

**Du lundi au vendredi, de 9 heures du matin à
5:30 heures du soir (horaire Côte Est)
(sauf jours fériés)**

Si une pièce a besoin d'être remplacée, la pièce de remplacement sera envoyée dans les 48 heures. (Sauf week-ends et jours fériés)

Noter la date d'achat de cet élément et conserver le livret pour future référence. Pour contacter Sauder en ce qui concerne cet élément, faire référence au numéro de lot et numéro de modèle en appelant notre numéro sans frais.

Lot n° : _____

Date de l'achat : _____

LISTE DE PIÈCES			LISTE DE PIÈCES		
REFERENCE	DESCRIPTION	QUANTITÉ	REFERENCE	DESCRIPTION	QUANTITÉ
A	TABLETTE.....	1	(ENSEMBLE DE GLISSIÈRE ILLUSTRÉ À PART)		
B	EXTRÉMITÉ DROITE.....	1	1	GLISSIÈRE D'EXTENSION.....	4
C	EXTRÉMITÉ GAUCHE.....	1	2	COULISSE D'EXTENSION.....	4
D	ARRIÈRE.....	1	3	EXCENTRIQUE ESCAMOTABLE.....	18
E	DESSUS / TABLETTE.....	2	4	VIS D'EXCENTRIQUE.....	18
F	MOULURE D'EXTRÉMITÉ.....	2	5	GRANDE CHEVILLE EN BOIS.....	8
G	ENTRETOISE.....	1	6	PETITE CHEVILLE EN BOIS.....	8
H	DEVANT DE TIROIR.....	2	7	MÉCANISME D'ENCLENCHEMENT.....	1
J	CÔTÉ DROIT DE TIROIR SUPÉRIEUR.....	1	8	ACTIONNEUR DE TIROIR.....	2
K	CÔTÉ GAUCHE DE TIROIR.....	2	9	SERRURE.....	1
L	ARRIÈRE DE TIROIR.....	2	10	CONSOLE.....	6
M	FOND DE TIROIR.....	2	11	ARMATURE POUR DOSSIERS.....	4
N	POIGNÉE DE TIROIR.....	2	12	FICHE D'APPLIQUÉS.....	1
P	CÔTÉ DROIT DE TIROIR INFÉRIEUR.....	1	13	CLÉ EN L.....	1
			96	KIT DE RETENUE ANTI-BASCULEMENT POUR MOBILIER.....	1
			14	VIS TÊTE PLATE 38 mm.....	8
			15	VIS TÊTE GOUTTE DE SUIF 9,5 mm.....	24
			16	VIS TÊTE GOUTTE DE SUIF 13 mm.....	21
			17	VIS TÊTE HEX 16 mm.....	12
			18	VIS TÊTE PLATE 13 mm.....	8

Guide d'utilisation de la visserie

UTILISATION DE LA EXCENTRIQUE ESCAMOTABLE ET DE LA VIS D'EXCENTRIQUE OU DE LA CHEVILLE D'EXCENTRIQUE

REMARQUE : Plusieurs VIS D'EXCENTRIQUE ou une CHEVILLE D'EXCENTRIQUE peut être utilisé.

1 Faire tourner la VIS D'EXCENTRIQUE ou taper doucement la CHEVILLE D'EXCENTRIQUE jusqu'à ce que l'épaulement repose sur la surface de la pièce.

2 Enfoncer un EXCENTRIQUE ESCAMOTABLE dans la partie. La flèche dans l'EXCENTRIQUE ESCAMOTABLE doit être dirigée vers le trou dans le chant de la planche.

3 Insérer la VIS D'EXCENTRIQUE ou la CHEVILLE D'EXCENTRIQUE dans l'EXCENTRIQUE ESCAMOTABLE. Serrer l'EXCENTRIQUE ESCAMOTABLE.

ÉTAPE 1

Assembler l'élément sur un sol à moquette ou sur le carton vide pour éviter d'endommager l'élément ou le sol.

Enfoncer quatre EXCENTRIQUES ESCAMOTABLES (3) dans les EXTRÉMITÉS (B et C).

Faire tourner quatre VIS D'EXCENTRIQUE (4) dans les EXTRÉMITÉS (B et C).

ÉTAPE 2

Séparer les COULISSES D'EXTENSION (2) des GLISSIÈRES D'EXTENSION (1) comme l'indique le schéma ci-dessous supérieure. Faire attention car les pièces sont graissées.

Fixer les GLISSIÈRES D'EXTENSION (1) aux EXTRÉMITÉS (B et C). Utiliser douze VIS TÊTE GOUTTE DE SUIF 9,5 mm (15).

REMARQUE : Pour chaque GLISSIÈRE D'EXTENSION, faire tourner une VIS dans le trou indiqué dans le schéma agrandi. Ensuite, enfiler la cartouche interne de la GLISSIÈRE D'EXTENSION vers l'intérieur pour trouver les autres trous qui sont alignés sur les trous dans l'EXTRÉMITÉ. Faire tourner une VIS dans ces trous.

REMARQUE : Les COULISSES D'EXTENSION seront utilisées ultérieurement pour les TIROIRS.

ÉTAPE 3

Fixer le MÉCANISME DE VERROUILLAGE (7) à l'EXTRÉMITÉ DROITE (B). Utiliser trois VIS TÊTE GOUTTE DE SUIF 13 mm (16).

ÉTAPE 4

Fixer les CONSOLES (10) aux EXTRÉMITÉS (B et C). Utiliser six VIS TÊTE GOUTTE DE SUIF 13 mm (16).

ÉTAPE 5

Séparer la SERRURE (9) et fixer les deux pièces à l'EXTRÉMITÉ DROITE (B) comme l'indique le schéma agrandi. Utiliser deux VIS TÊTE PLATE 13 mm (18).

ÉTAPE 6

Attention : Ne pas relever l'élément dans sa position verticale avant d'avoir fixé l'ARRIÈRE. L'élément risque de s'effondrer.

Enfoncer quatre EXCENTRIQUES ESCAMOTABLES (3) dans l'ENTRETOISE (G).

Insérer une GRANDE CHEVILLE EN BOIS (5) dans l'EXTRÉMITÉ DROITE (B).

Fixer l'ENTRETOISE (G) à l'EXTRÉMITÉ DROITE (B). Serrer deux EXCENTRIQUES ESCAMOTABLES.

REMARQUE : S'assurer d'insérer les CHEVILLES EN BOIS de l'EXTRÉMITÉ DROITE dans l'ENTRETOISE.

ÉTAPE 7

Enfoncer deux EXCENTRIQUES ESCAMOTABLES (3) dans l'ARRIÈRE (D).

Fixer l'ARRIÈRE (D) à l'EXTRÉMITÉ DROITE (B). Utiliser trois VIS TÊTE GOUTTE DE SUIF 13 mm (16) à travers les CONSOLES et dans l'ARRIÈRE.

ÉTAPE 8

Insérer une GRANDE CHEVILLE EN BOIS (5) dans l'EXTRÉMITÉ GAUCHE (C).

Fixer l'EXTRÉMITÉ GAUCHE (C) à l'ENTRETOISE (G). Serrer deux EXCENTRIQUES ESCAMOTABLES.

REMARQUE : S'assurer d'insérer les CHEVILLES EN BOIS de l'EXTRÉMITÉ GAUCHE dans l'ENTRETOISE.

Fixer l'EXTRÉMITÉ GAUCHE (C) à l'ARRIÈRE (D). Utiliser trois VIS TÊTE GOUTTE DE SUIF 13 mm (16) à travers les CONSOLES et dans les trous de l'ARRIÈRE.

ÉTAPE 9

Faire tourner six VIS D'EXCENTRIQUE (4) dans la TABLETTE (A).

ÉTAPE 10

Relever, avec précaution, l'élément dans sa position verticale.

Insérer six GRANDES CHEVILLES EN BOIS (5) dans la TABLETTE (A).

Fixer la TABLETTE (A) aux EXTRÉMITÉS (B et C) et à l'ARRIÈRE (D).
Serrer six EXCENTRIQUES ESCAMOTABLES.

REMARQUE : S'assurer d'insérer les CHEVILLES EN BOIS de la TABLETTE dans les EXTRÉMITÉS et l'ARRIÈRE.

ÉTAPE 11

Ouvrir le KIT DE RETENUE ANTI-BASCULEMENT POUR MOBILIER (96) et fixer la SANGLE DE SÉCURITÉ à l'une des DESSUS / TABLETTES (E). Utiliser la VIS COURTE fournie.

ÉTAPE 12

Fixer les DESSUS / TABLETTES (E) aux EXTRÉMITÉS (B et C).
Serrer huit VIS TÊTE HEX 16 mm (17) avec la CLÉ EN L (13).

REMARQUE : Il est préférable de donner quelques tours de tournevis à chaque VIS avant de les serrer toutes à bloc.

ÉTAPE 13

Fixer les MOULURES D'EXTRÉMITÉ (F) aux EXTRÉMITÉS (B et C).
Serrer quatre VIS TÊTE HEX 16 mm (17) à l'aide de la CLÉ EN L (13).

REMARQUE : Il est préférable de donner quelques tours de tournevis à chaque VIS avant de les serrer toutes à bloc.

ÉTAPE 14

Enfoncer huit EXCENTRIQUES ESCAMOTABLES (3) dans les CÔTÉS DE TIROIR (J, K et P).

ÉTAPE 15

Fixer les COULISSES D'EXTENSION (2) aux CÔTÉS DE TIROIR (J, K et P). Utiliser douze VIS TÊTE GOUTTE DE SUIF 9,5 mm (15) à travers les trous comme l'indique le schéma agrandi.

Fixer l'ACTIONNEUR DE TIROIR (8) aux CÔTÉS DE TIROIR (J et P).
Utiliser six VIS TÊTE GOUTTE DE SUIF 13 mm (16).

ÉTAPE 16

1. Faire tourner quatre VIS D'EXCENTRIQUE (4) dans l'un des DEVANTS DE TIROIR (H).

2. Insérer quatre PETITES CHEVILLES EN BOIS (6) dans le DEVANT DE TIROIR (H).

REMARQUE : S'assurer de bien insérer les CHEVILLES EN BOIS sur le DEVANT DE TIROIR dans les CÔTÉS DE TIROIR.

Fixer le DEVANT DE TIROIR (H) aux CÔTÉS DE TIROIR (J et K).
Serrer quatre EXCENTRIQUES ESCAMOTABLES.

3. Enfiler le FOND DE TIROIR (M) dans les rainures des CÔTÉS DE TIROIR (J et K) et du DEVANT DE TIROIR (H).

4. Fixer l'ARRIÈRE DE TIROIR (L) aux CÔTÉS DE TIROIR (J et K).
Utiliser quatre VIS TÊTE PLATE 38 mm (14).

ÉTAPE 17

1. Serrer quatre VIS D'EXCENTRIQUE (4) dans l'autre DEVANT DE TIROIR (H).

2. Insérer quatre PETITES CHEVILLES EN BOIS (6) dans le DEVANT DE TIROIR (H).

REMARQUE : S'assurer de bien insérer les CHEVILLES EN BOIS sur le DEVANT DE TIROIR dans les CÔTÉS DE TIROIR.

Fixer le DEVANT DE TIROIR (H) aux CÔTÉS DE TIROIR (K et P).
Serrer quatre EXCENTRIQUES ESCAMOTABLES.

3. Enfiler un FOND DE TIROIR (M) dans les rainures des CÔTÉS DE TIROIR (K et P) et du DEVANT DE TIROIR (H).

4. Fixer l'ARRIÈRE DE TIROIR (L) aux CÔTÉS DE TIROIR (K et P).
Utiliser quatre VIS TÊTE PLATE 38 mm (14).

ÉTAPE 18

Enfoncer les **ARMATURES POUR DOSSIERS (11)** sur les **CÔTÉS DE TIROIR (J, K et P)**.

ÉTAPE 19

Fixer les **POIGNÉES DE TIROIR (N)** aux **DEVANTS DE TIROIR (H)**. Utiliser six **VIS TÊTE PLATE 13 mm (18)**.

ÉTAPE 20

Tirer l'aile inférieure du **MÉCANISME DE VERROUILLAGE (7)** vers l'avant jusqu'à ce qu'elle s'enclenche en place comme l'indique le schéma 1.

Pour insérer le tiroir inférieur dans l'élément, aligner les **COULISSES D'EXTENSION** des tiroirs sur les **GLISSIÈRES D'EXTENSION** de l'élément et enfoncer le tiroir dans l'élément jusqu'à ce que le tiroir soit complètement inséré.

REMARQUE : L'**ACTIONNEUR DE TIROIR** inférieur sera près de la partie supérieure du **CÔTÉ DROIT DE TIROIR** comme l'indique le schéma 2.

Tirer l'aile supérieure du **MÉCANISME DE VERROUILLAGE (7)** vers l'avant jusqu'à ce qu'elle s'enclenche en place comme l'indique le schéma 3.

Insérer le tiroir supérieur en alignant les **COULISSES D'EXTENSION** sur le tiroir supérieur avec les **GLISSIÈRES D'EXTENSION** sur l'unité comme l'indique le schéma 4. Enfoncer le tiroir dans l'unité jusqu'à ce que le tiroir soit complètement inséré.

ÉTAPE 21

Placer l'élément dans son emplacement final.

ÉTAPE 21 (SUITE)

REMARQUE : Les instructions suivantes montrent votre meuble fixé à un montant mural. Si vous ne fixez pas le meuble à un montant mural, passer à l'étape suivante maintenant.

1-Repérer le centre d'un montant dans le mur près de votre unité et le marquer avec un crayon.

2-Percer un trou de 3 mm sur la marque et dans le montant dans le mur.

3-Fixer l'unité au mur. Utiliser la **VIS LONGUE** à travers l'autre extrémité de la **SANGLE DE SÉCURITÉ** et dans le trou de 3 mm.

ÉTAPE 22

1-Avec un crayon, mettre une marque à travers le centre du trou dans la **SANGLE DE SÉCURITÉ**.

2-Percer un trou de 9,5 mm sur la marque.

3-Tout en pincer les ailes ensemble, enfoncer légèrement le **DISPOSITIF D'ANCRAGE MURAL** du **KIT DE RETENUE ANTI-BASCULEMENT POUR MOBILIER (96)** dans le trou jusqu'à ce qu'il soit à fleur avec la surface du mur.

4-Utiliser la **VIS LONGUE** à travers le trou dans la **SANGLE DE SÉCURITÉ** et dans le **DISPOSITIF D'ANCRAGE MURAL**.

REMARQUE : Il faudra tourner la **VIS LONGUE** de plusieurs tours pour serrer complètement et fixer votre appareil au mur.

ÉTAPE 23

Décoller les **APPLIQUÉS** de la **FICHE D'APPLIQUÉS (12)** et coller les sur chaque **EXCENTRIQUE ESCAMOTABLE**.

REMARQUE : Prière de lire les informations importantes sur la sécurité figurant sur les pages arrière du manuel d'instructions.

Ceci complète l'assemblage. Nettoyer avec un tissu humide. Essuyer.

Use estas instrucciones de ensamblaje en español junto con las figuras paso-a-paso provistas en el folleto inglés. Cada paso en español corresponde al mismo paso en inglés. Compare la “Lista de Part” abajo con la “Part Identification” en el folleto en inglés para familiarizarse con Las partes de ensamblaje.

NOTA: ESTE FOLLETO DE INSTRUCCIONES CONTIENE INFORMACIÓN **IMPORTANTE** SOBRE LA SEGURIDAD. POR FAVOR LEA Y GUÁRDELO PARA REFERENCIA EN EL FUTURO.

**CONTÁCTENOS PRIMERO
ANTES DE HACER DEVOLUCIONES A LA TIENDA.**

Tratamos de asegurar que su mueble llega en condición excelente. Nuestros representantes de Servicio al Cliente son amables y listos para ayudarle con servicio rápido y eficiente si una parte está defectuosa o ausente (o si necesita ayuda con el ensamblaje). Llame este número sin cargo:

1-800-445-1527

**Lunes a viernes, 9:00 a.m. - 5:30 p.m.
Hora oficial del Este
(excepto días festivos)**

Si requiere un repuesto de una parte, será enviado dentro de 48 horas (excepto los fines de semana y días festivos)

Anote la fecha de comprar esta unidad y guarde el folleto para su referencia futura. Si necesita ponerse en contacto con Sauder en cuanto a esta unidad, refiérase al número de lote y al número de modelo cuando llame a nuestro número gratis.

No. lote: _____

Fecha de compra: _____

LISTA DE PARTES			LISTA DE PARTES		
ITEM	DESCRIPCIÓN	CANTIDAD	ITEM	DESCRIPCIÓN	CANTIDAD
A	ESTANTE.....	1	(JUEGO DE EXTENSIÓN SE MUESTRA POR SEPARADO)		
B	EXTREMO DERECHO.....	1	1	RIEL DE EXTENSIÓN.....	4
C	EXTREMO IZQUIERDO.....	1	2	CORREDERA DE EXTENSIÓN.....	4
D	DORSO.....	1	3	EXCÉNTRICO ESCONDIDO.....	18
E	PANEL SUPERIOR / ESTANTE.....	2	4	BIELA DE EXCÉNTRICO.....	18
F	MOLDURA DE EXTREMO.....	2	5	PASADOR DE MADERA GRANDE.....	8
G	RIOSTRA.....	1	6	PASADOR DE MADERA PEQUEÑO.....	8
H	CARA DE CAJÓN.....	2	7	MECANISMO DE UNIÓN.....	1
J	LADO DERECHO DE CAJÓN SUPERIOR.....	1	8	ACTUADOR DE CAJÓN.....	2
K	LADO IZQUIERDO DE CAJÓN.....	2	9	CERRADURA.....	1
L	DORSO DE CAJÓN.....	2	10	SOPORTE.....	6
M	FONDO DE CAJÓN.....	2	11	CORRIMIENTO DE ARCHIVERO.....	4
N	TIRADOR DE CAJÓN.....	2	12	TARJETA CON APLICACIONES.....	1
P	LADO DERECHO DE CAJÓN INFERIOR...1		13	LLAVE EN L.....	1
			96	KIT DE CONTROL ANTI-INCLINACIÓN PARA MOBILIARIO.....	1
			14	TORNILLO DE CABEZA PERDIDA de 38 mm.....	8
			15	TORNILLO DE CABEZA REDONDA de 9,5 mm.....	24
			16	TORNILLO DE CABEZA REDONDA de 13 mm.....	21
			17	TORNILLO DE CABEZA HEXAGONAL de 16 mm.....	12
			18	TORNILLO DE CABEZA PERDIDA de 13 mm.....	8

Guía de uso de herrajes

CÓMO UTILIZAR EL EXCÉNTRICO ESCONDIDO Y LA BIELA DE EXCÉNTRICO O PASADOR DE EXCÉNTRICO

NOTA: Varias BIELAS DE EXCÉNTRICO o un PASADOR DE EXCÉNTRICO pueden ser utilizados.

1 Gire una BIELA DE EXCÉNTRICO o ligeramente golpee el PASADOR DE EXCÉNTRICO hasta que el resalto repose contra de la parte.

2 Empuje un EXCÉNTRICO ESCONDIDO dentro de la parte. La flecha en el EXCÉNTRICO ESCONDIDO debe apuntar hacia el agujero en el borde de la tabla.

3 Inserte la BIELA DE EXCÉNTRICO o el PASADOR DE EXCÉNTRICO en el EXCÉNTRICO ESCONDIDO. Apriete el EXCÉNTRICO ESCONDIDO.

PASO 1

Ensamble la unidad sobre un piso alfombrado o sobre el cartón vacío para evitar rayar la unidad o el piso.

Empuje cuatro EXCÉNTRICOS ESCONDIDOS (3) en los EXTREMOS (B y C).

Atornille cuatro BIELAS DE EXCÉNTRICO (4) dentro de los EXTREMOS (B y C).

PASO 2

Separe las CORREDERAS DE EXTENSIÓN (2) de los RIELES DE EXTENSIÓN (1) como se muestra en el diagrama superior más abajo. Prepárese, las piezas son grasientas.

Fije los RIELES DE EXTENSIÓN (1) a los EXTREMOS (B y C). Utilice doce TORNILLOS DE CABEZA REDONDA de 9,5 mm (15).

NOTA: Para cada RIEL DE EXTENSIÓN, atornille un TORNILLO dentro del agujero indicado en el diagrama ampliado. A continuación, deslice el cartucho interno del RIEL DE EXTENSIÓN hacia el interior para encontrar los otros agujeros que se alinean con los agujeros del EXTREMO. Atornille un TORNILLO dentro de estos agujeros.

NOTA: Las CORREDERAS DE EXTENSIÓN se utilizarán más tarde para los CAJONES.

PASO 3

Fije el MECANISMO DE UNIÓN (7) al EXTREMO DERECHO (B). Utilice tres TORNILLOS DE CABEZA REDONDA de 13 mm (16).

PASO 4

Fije los SOPORTES (10) a los EXTREMOS (B y C). Utilice seis TORNILLOS DE CABEZA REDONDA de 13 mm (16).

PASO 5

Separe la CERRADURA (9) y fije las dos piezas al EXTREMO DERECHO (B) como se muestra en el diagrama ampliado. Utilice dos TORNILLOS DE CABEZA REDONDA de 13 mm (18).

PASO 6

Precaución: No coloque la unidad en posición vertical hasta que se fije el DORSO. La unidad podría caerse.

Empuje cuatro EXCÉNTRICOS ESCONDIDOS (3) en la RIOSTRA (G).

Inserte un PASADOR DE MADERA GRANDE (5) en el EXTREMO DERECHO (B).

Fije la RIOSTRA (G) al EXTREMO DERECHO (B). Apriete dos EXCÉNTRICOS ESCONDIDOS.

NOTA: Asegúrese de que los PASADORES DE MADERA del EXTREMO DERECHO se inserten en la RIOSTRA.

PASO 7

Empuje dos EXCÉNTRICOS ESCONDIDOS (3) en el DORSO (D).

Fije el DORSO (D) al EXTREMO DERECHO (B). Utilice tres TORNILLOS DE CABEZA REDONDA de 13 mm (16) a través los SOPORTES y en el DORSO.

PASO 8

Inserte un PASADOR DE MADERA GRANDE (5) en el EXTREMO IZQUIERDO (C).

Fije el EXTREMO IZQUIERDO (C) a la RIOSTRA (G). Apriete dos EXCÉNTRICOS ESCONDIDOS.

NOTA: Asegúrese de que los PASADORES DE MADERA del EXTREMO IZQUIERDO se inserten en la RIOSTRA.

Fije el EXTREMO IZQUIERDO (C) al DORSO (D). Pase tres TORNILLOS DE CABEZA REDONDA de 13 mm (16) a través de los SOPORTES y en los agujeros del DORSO.

PASO 9

Atornille seis BIELAS DE EXCÉNTRICO (4) en el ESTANTE (A).

PASO 10

Cuidadosamente ponga la unidad en posición vertical.

Inserte seis PASADORES DE MADERA GRANDES (5) en el ESTANTE (A).

Fije el ESTANTE (A) a los EXTREMOS (B y C) y al DORSO (D).
Apriete seis EXCÉNTRICOS ESCONDIDOS.

NOTA: Asegúrese de que los PASADORES DE MADERA en el ESTANTE se inserten en los EXTREMOS y el DORSO.

PASO 11

Abra el KIT DE CONTROL ANTI-INCLINACIÓN PARA MOBILIARIO (96) y fije la CORREA DE SEGURIDAD a uno de los PANELES SUPERIORES / ESTANTES (E). Utilice el TORNILLO CORTO provisto.

PASO 12

Fije los PANELES SUPERIORES / ESTANTES (E) a los EXTREMOS (B y C). Apriete los ocho TORNILLOS DE CABEZA HEXAGONAL de 16 mm (17) utilizando la LLAVE EN L (13).

NOTA: Debe apretar cada TORNILLO unas vueltas antes de apretar cualquier tornillo firmemente.

PASO 13

Fije las MOLDURAS DE EXTREMO (F) a los EXTREMOS (B y C). Apriete cuatro TORNILLOS DE CABEZA HEXAGONAL de 16 mm (17) utilizando la LLAVE EN L (13).

NOTA: Debe apretar cada TORNILLO unas vueltas antes de apretar cualquier tornillo firmemente.

PASO 14

Empuje ocho EXCÉNTRICOS ESCONDIDOS (3) en los LADOS DE CAJÓN (J, K y P).

PASO 15

Fije las CORREDERAS DE EXTENSIÓN (2) a los LADOS DE CAJÓN (J, K y P). Utilice doce TORNILLOS DE CABEZA REDONDA de 9,5 mm (15) a través los agujeros correspondientes indicados en el diagrama ampliado.

Fije el ACTUADOR DE CAJÓN (8) a los LADOS DE CAJÓN (J y P). Utilice seis TORNILLOS DE CABEZA REDONDA de 13 mm (16).

PASO 16

1. Atornille cuatro BIELAS DE EXCÉNTRICO (4) en una de las CARAS DE CAJÓN (H).

2. Inserte cuatro PASADORES DE MADERA PEQUEÑOS (6) en la CARA DE CAJÓN (H).

NOTA: Asegúrese de que los PASADORES DE MADERA de la CARA DE CAJÓN se inserten en los LADOS DE CAJÓN.

Fije la CARA DE CAJÓN (H) a los LADOS DE CAJÓN (J y K). Apriete cuatro EXCÉNTRICOS ESCONDIDOS.

3. Deslice un FONDO DE CAJÓN (M) dentro de las ranuras de los LADOS DE CAJÓN (J y K) y de la CARA DE CAJÓN (H).

4. Fije el DORSO DE CAJÓN (L) a los LADOS DE CAJÓN (J y K). Utilice cuatro TORNILLOS DE CABEZA PERDIDA de 38 mm (14).

PASO 17

1. Atornille cuatro BIELAS DE EXCÉNTRICO (4) en la otra CARA DE CAJÓN (H).

2. Inserte cuatro PASADORES DE MADERA PEQUEÑOS (6) en la CARA DE CAJÓN (H).

NOTA: Asegúrese de que los PASADORES DE MADERA de la CARA DE CAJÓN se inserten en los LADOS DE CAJÓN.

Fije la CARA DE CAJÓN (H) a los LADOS DE CAJÓN (K y P). Apriete cuatro EXCÉNTRICOS ESCONDIDOS.

3. Deslice un FONDO DE CAJÓN (M) dentro de las ranuras de los LADOS DE CAJÓN (K y P) y de la CARA DE CAJÓN (H).

4. Fije el DORSO DE CAJÓN (L) a los LADOS DE CAJÓN (K y P). Utilice cuatro TORNILLOS DE CABEZA PERDIDA de 38 mm (14).

PASO 18

Fije los CORRIMIENTOS DE ARCHIVERO (11) sobre los LADOS DE CAJÓN (J, K y P).

PASO 19

Fije los TIRADORES DE CAJÓN (N) a las CARAS DE CAJÓN (H). Utilice seis TORNILLOS DE CABEZA PERDIDA de 13 mm (18).

PASO 20

Tire el ala inferior del MECANISMO DE UNIÓN (7) hacia adelante hasta que encaje en su lugar como se indica en el diagrama 1.

Para insertar el cajón inferior dentro de la unidad, alinee las CORREDERAS DE EXTENSIÓN sujetadas a los cajones con los RIELES DE EXTENSIÓN sujetos a la unidad y empuje el cajón dentro de la unidad hasta que el cajón está completamente insertado.

NOTA: El ACTUADOR DE CAJÓN inferior estará cerca de la parte superior del LADO DERECHO DE CAJÓN como se indica en el diagrama 2.

Tire el ala superior del MECANISMO DE UNIÓN (7) hacia adelante hasta que encaje en su lugar como se indica en el diagrama 3.

Inserte el cajón superior alineando las CORREDERAS DE EXTENSIÓN del cajón superior con los RIELES DE EXTENSIÓN de la unidad como se indica en el diagrama 4. Empuje el cajón hasta que el cajón está completamente insertado.

PASO 21

Coloque su unidad en su posición final.

NOTA: Las siguientes instrucciones muestran que su unidad está siendo fijada a un montante de la pared. Si no está fijando su unidad a un montante de la pared, vaya al paso siguiente ahora.

PASO 21 (CONTINUACIÓN)

1-Ubique el centro del soporte de madera en la pared cerca de su unidad y marque con un lápiz.

2-Perfore un agujero de 3 mm en la marca y entre el soporte de madera de su pared.

3-Fije la unidad a la pared. Utilice el TORNILLO LARGO a través el otro extremo de la CORREA DE SEGURIDAD y en el agujero de 3 mm.

PASO 22

1-Con su lápiz, ponga una marca a través del centro del agujero en la CORREA DE SEGURIDAD.

2-Taladre un agujero de 9,5 mm en la marca.

3-Mientras empuje las alas juntas, ligeramente golpee el ANCLAJE DE PARED desde el KIT DE CONTROL ANTI-INCLINACIÓN PARA MOBILIARIO (96) en el agujero hasta que quede nivelado con la superficie de la pared.

4-Utilice el TORNILLO LARGO a través el agujero de la CORREA DE SEGURIDAD y en el ANCLAJE DE PARED.

NOTA: Necesitará girar el TORNILLO LARGO varias vueltas para apretar completamente y asegurar su unidad a la pared.

PASO 23

Separe las APLICACIONES de la TARJETA CON APLICACIONES (12) y aplique las sobre cada EXCÉNTRICO ESCONDIDO visible.

NOTA: Por favor, lea las páginas de atrás del folleto de instrucciones en cuanto a importante información de seguridad.

Esto completa el ensamblaje. Limpiar con un trapo húmedo. Seque con un paño.

WARNING

Please use your furniture correctly and safely. Improper use can cause safety hazards, or damage to your furniture or household items. Carefully read the following safety information.

Death or serious injury may occur when children climb on furniture. A remote control, toys or other items placed on the furniture may encourage a child to climb on the furniture which could cause it to tip-over and result in serious injury or death.

NEVER allow children to climb on furniture.

NEVER place toys, food, remote, etc. on top of furniture.

ALWAYS use either the safety hardware as instructed or other wall anchoring device.

Placing audio and/or video equipment onto furniture not specifically designed to support audio and/or video equipment may result in death or serious injury due to furniture collapse or tip over.

NEVER place a TV on furniture that is not intended to support a TV.

This product is not designed to support a television unless a TV warning label is included and the instructions specifically state the size and weight of the television.

Overloading drawers and shelves may result in furniture that can break or sag, or tip-over which may result in injury.

NEVER exceed the weight limits shown in the instructions.

Place the heavier items on lower shelves as far back from the front as possible.

Load the bottom surfaces first to avoid top-heavy furniture.

Moving furniture that is not designed to be moved or equipped with casters may result in injury or damage to furnishings or personal property.

ALWAYS unload shelves and drawers, starting with the top surfaces, before moving.

NEVER push or pull furniture on carpet. Have a friend help lift properly to move and/or reposition it.

AVERTISSEMENT

Prière d'utiliser le mobilier à bon escient et avec prudence. Une mauvaise utilisation peut être à l'origine de risques d'accident ou peut endommager le mobilier et les articles ménagers.
Lire attentivement l'information suivante sur la sécurité.

La mort voire de graves blessures peuvent se produire lorsque des enfants grimpent sur les meubles. Une télécommande, des jouets ou d'autres articles placés sur un meuble peuvent encourager un enfant à grimper sur le meuble qui pourrait le renverser et résulter en graves blessures voire la mort.

NE JAMAIS laisser les enfants grimper sur les meubles.

NE JAMAIS placer de jouets, d'aliments, de télécommande, etc. sur les meubles.

TOUJOURS utiliser soit la visserie de sécurité comme il l'est indiqué soit un autre dispositif d'ancrage mural.

Placer du matériel audio et/ou vidéo sur un meuble non spécifiquement conçu pour supporter du matériel audio et/ou vidéo peut entraîner la mort voire de graves blessures en raison de l'effondrement du meuble ou de son renversement sur un enfant.

NE JAMAIS placer de téléviseur sur un meuble non conçu pour supporter un téléviseur.

Ce produit n'est pas conçu pour supporter un téléviseur à moins qu'une étiquette d'avertissement de téléviseur ne soit incluse et que les instructions indiquent spécifiquement la taille et le poids du téléviseur.

Surcharger les tiroirs et tablettes peut provoquer la casse, l'affaissement ou encore le renversement du meuble entraînant ainsi des blessures.

NE JAMAIS excéder les limites de poids indiquées sur les instructions.

Placer les articles plus lourds sur les tablettes inférieures aussi loin que possible de l'avant.

Charger les surfaces inférieures en premier pour éviter un meuble trop lourd en haut.

Déplacer un meuble qui n'est pas conçu pour être déplacé ou qui est équipé de roulettes peut entraîner des blessures voire des dommages de meuble ou de matériel personnel.

TOUJOURS décharger les tablettes et les tiroirs, en commençant par les surface supérieures, avant de déplacer le meuble.

NE JAMAIS pousser ou tirer un meuble sur de la moquette. Demander à une autre personne de le soulever correctement pour le déplacer et/ou le repositionner.

ADVERTENCIA

Por favor use el mobiliario correcta y seguramente. El mal uso puede causar riesgos de seguridad o daño a las unidades o artículos domésticos. Lea cuidadosamente la siguiente información de seguridad.

Pueden suceder lesiones graves o la muerte cuando los niños se suben en los muebles. Un control remoto, juguetes u otros artículos colocados en los muebles pueden alentar a un niño a subirse en el mueble, lo cual podría causar que se derribe y resultaría en lesiones graves o la muerte.

NUNCA permita que los niños se suban en los muebles.

NUNCA coloque juguetes, comida, control remoto, etc. encima de los muebles.

SIEMPRE utilice el soporte físico de seguridad según las instrucciones u otro dispositivo de anclaje en la pared.

La colocación de equipos de audio y/o video en muebles que no estén específicamente diseñados para soportar equipos de audio y/o video puede resultar en muerte o lesiones graves debido al colapso de los muebles o al derribarse.

NUNCA coloque un televisor en muebles que no estén diseñados para soportar un televisor.

Este producto no está diseñado para soportar un televisor a menos que se incluya una etiqueta de advertencia de televisor y las instrucciones específicamente indiquen el tamaño y peso del televisor.

El sobrecargar los cajones y estantes puede resultar en muebles que se puedan romper o colapsar o derribar, lo que puede resultar en lesiones.

NUNCA exceda los límites de peso indicados en las instrucciones.

Coloque los artículos más pesados en los estantes inferiores cuanto lejos de la parte delantera sea posible.

Cargue las superficies inferiores primero para evitar muebles con la parte superior pesada.

El mover muebles que no estén diseñados para ser movidos o equipados con ruedas puede resultar en lesiones o daños al mueble o a los bienes personales.

SIEMPRE descargue los estantes y cajones, empezando con las superficies superiores, antes de moverlo.

NUNCA empuje ni tire de los muebles sobre una alfombra. Obtenga que un amigo le ayude a levantarlo correctamente para moverlo y/o reposicionarlo.

5-YEAR LIMITED WARRANTY

1. Sauder Woodworking Co. (Sauder®) provides limited warranty coverage to the original purchaser of this product for a period of five years from the date of purchase against defects in materials or workmanship of Sauder furniture components. As used in this Warranty, "defect" means imperfections in components which substantially impair the utility of the product. This Warranty gives you specific legal rights, and you may also have other rights which vary from state to state.

2. There is no warranty coverage for defects or conditions that result from the failure to follow product assembly instructions, information or warnings, misuse or abuse, intentional damage, fire, flood, alteration or modification of the product, or use of the product in a manner inconsistent with its intended use, nor any condition resulting from incorrect or inadequate maintenance, cleaning, or care. There is also no warranty coverage for rented products or any products purchased "used" or "as is", at a distress or going-out-of business sale, or from a liquidator.

3. As the exclusive remedy under this Warranty, Sauder will (at its sole option) repair, replace or refund the value of any defective furniture component. Sauder may require independent confirmation of the claimed defect and proof of purchase. Replacement parts will be warranted for only the remaining period of the original Warranty. SAUDER SHALL HAVE NO LIABILITY FOR ANY INCIDENTAL OR CONSEQUENTIAL DAMAGES OF ANY KIND and all such damages are EXCLUDED FROM THIS WARRANTY, such as loss of use, disassembly, transportation, labor or damage to property on or near the product. Some states do not allow the exclusion or limitation of incidental or consequential damages, so the above limitation or exclusion may not apply to you.

GARANTIE LIMITÉE DE 5 ANS

1. Sauder Woodworking Co. (Sauder®) offre une couverture de garantie limitée à l'acheteur initial du présent produit pendant une période de cinq ans à compter de la date d'achat contre tout défaut de matériaux ou de fabrication des composantes de mobilier Sauder. Le mot « défaut », tel qu'il est utilisé sous les termes de la présente garantie, comprend les imperfections des pièces qui empêchent substantiellement l'utilisation du produit. La présente garantie vous donne des droits légaux spécifiques et il est possible que vous ayez des droits supplémentaires variant d'État en État ou de province en province.

2. La présente garantie ne saurait couvrir les défauts ou conditions qui surviendraient à la suite du non respect des instructions, informations ou mises en garde de montage, d'une mauvaise utilisation ou d'un abus, d'un dommage intentionnel, d'un incendie, d'une inondation, d'une altération ou modification du produit, d'une utilisation du produit allant à l'encontre de son usage prévu, ni aucune condition résultant d'une maintenance, d'un nettoyage ou d'un entretien inappropriés ou inadéquats. De plus, il n'existe aucune garantie pour les produits loués ou tous les produits achetés « d'occasion » ou « en l'état », dans le cadre d'une vente aux enchères ou de solde pour cessation de commerce, ou auprès d'un liquidateur.

3. En tant que recours exclusif en vertu de la présente garantie, Sauder réparera, remplacera ou remboursera (sur sa seule décision) la valeur de toute composante de mobilier défectueuse. Sauder peut exiger une confirmation indépendante du défaut revendiqué ainsi qu'une preuve d'achat. Les pièces de rechange seront garanties uniquement pendant la période restante de la garantie originale. SAUDER NE SERA EN AUCUN CAS RESPONSABLE DE TOUT DOMMAGE ACCESSOIRE OU CONSÉCUTIF DE TOUTE SORTIE et lesdits dommages sont EXCLUS DE LA PRÉSENTE GARANTIE, à savoir perte d'utilisation, démontage, transport, main d'œuvre ou dommages matériels sur ou à proximité du produit. Certains États ou provinces ne permettant pas l'exclusion ou la limite aux responsabilités pour dommages accidentels ou consécutifs, la limite ou l'exclusion ci-dessus peut ne pas être applicable.

GARANTÍA LIMITADA DE 5 AÑOS

1. Sauder Woodworking Co. (Sauder®) provee cobertura de garantía limitada al comprador original de este producto por un periodo de cinco años, a partir de la fecha de compra, contra defectos en los materiales o de mano de obra en los componentes de muebles Sauder. Como es utilizado en esta Garantía, "defecto" significa imperfecciones en los componentes que de manera fundamental afecta la utilidad del producto. Esta Garantía le permite a usted ciertos derechos legales, y usted también podría poseer otros derechos adicionales, los cuales varían de estado a estado.

2. No hay cobertura de garantía para defectos o estados que resulten del incumplimiento en seguir las instrucciones, la información o las advertencias sobre el ensamblaje del producto; del uso incorrecto o maltrato, del daño intencional, incendio, inundación, cambio o modificación del producto; o de la utilización del producto de manera contradictoria con el uso para el cual fue fabricado, ni por ningún estado que resulte del mantenimiento, limpieza o cuidado incorrecto o inadecuado. Tampoco no hay cobertura de garantía para los productos rentados o para cualesquiera productos comprados "de uso" o "como está", en una venta de bienes embargados o en una venta por salirse del negocio, o comprados a un liquidador.

3. Como un recurso exclusivo bajo esta Garantía, Sauder (sólo a su opción) reparará, reemplazará o reembolsará el valor de cualquier componente defectuoso de mueble. Sauder puede requerir una confirmación independiente de un defecto reclamado y una prueba de compra. Las piezas de repuesto serán garantizadas solamente por el periodo de tiempo que queda de la Garantía original. SAUDER NO TENDRÁ RESPONSABILIDAD por NINGÚN DAÑO INCIDENTAL O CONSECUENTE DE NINGÚN TIPO y todos dichos daños SE EXCLUYEN DE ESTA GARANTÍA, tales como pérdida de uso, desensamblaje, transportación, trabajo o daño a la propiedad en o cerca del producto. Algunos estados no permiten la exclusión o limitación de daños incidentales o consecuentes, en tales instancias la limitación o exclusión antes mencionada podría no ser aplicable a usted.

4. This Warranty applies only to warranted defects that first arise and are reported to Sauder within the warranty coverage period. The Warranty cannot be transferred to subsequent owners or users of the product, and it shall be immediately void in the event the product is resold, transferred, leased or rented to any third party or person other than the original purchaser.

5. THERE ARE NO OTHER WARRANTIES APPLICABLE TO THIS PRODUCT. Under the laws of certain states, there may be no implied warranties from Sauder and all implied warranties, INCLUDING ANY IMPLIED WARRANTY OF MERCHANTABILITY OR FITNESS FOR A PARTICULAR PURPOSE are disclaimed where allowed by law. TO THE EXTENT ANY IMPLIED WARRANTIES ARE APPLICABLE, ANY IMPLIED WARRANTIES, INCLUDING ANY IMPLIED WARRANTY OF MERCHANTABILITY OR FITNESS FOR A PARTICULAR PURPOSE, ARE LIMITED IN DURATION TO THE DURATION OF THIS EXPRESS WARRANTY or the minimum period allowed by law, whichever is shorter. Some states do not allow limitations on how long an implied Warranty lasts, so the above limitation may not apply to you.

6. For Warranty inquiries or claims, please visit our website www.sauder.com. You can also contact Sauder at 1.800.445.1527. Sauder may require Warranty claims to be submitted in writing to: Sauder Woodworking Co., 502 Middle Street, Archbold, OH 43502 USA. Please include your sales receipt or other proof of purchase and a specific description of the product defect.

4. La présente garantie ne s'applique qu'aux défauts garantis qui se produisent pour la première fois et qui sont signalés à Sauder dans les limites de couverture de la garantie. La garantie ne peut pas être transférée à des propriétaires ou utilisateurs subséquents du produit, et sera immédiatement invalidée dans le cas où le produit est revendu, transféré, loué sous bail ou loué à une tierce partie ou personne autre que l'acheteur original.

5. IL N'EXISTE AUCUNE AUTRE GARANTIE EN VIGUEUR POUR LE PRÉSENT PRODUIT. En vertu des lois de certains États ou provinces, il ne peut y avoir de garanties implicites de la part de Sauder et toutes les garanties implicites, Y COMPRIS TOUTE GARANTIE IMPLICITE DE COMMERCIALITÉ OU D'ADAPTATION À UN USAGE PARTICULIER sont déclinées partout où la loi l'autorise. DANS LA MESURE OÙ TOUTE GARANTIE IMPLICITE EST APPLICABLE, TOUTE GARANTIE IMPLICITE, Y COMPRIS TOUTE GARANTIE DE COMMERCIALITÉ OU D'ADAPTATION À UN USAGE PARTICULIER, EST LIMITÉE À LA DURÉE DE LA PRÉSENTE GARANTIE EXPRESSE ou à la période minimum autorisée par la loi, la période la plus courte étant retenue. Certains États ne permettant pas que des limites soient imposées quant à la durée d'une garantie implicite, la limite ci-dessus peut donc ne pas être applicable.

6. Pour toute question concernant la garantie ou toute demande de réclamation, consulter le site Web www.sauder.com. Il est également possible de contacter Sauder en composant le 1.800.445.1527. Sauder peut exiger de soumettre les demandes de réclamation sous garantie par écrit à : Sauder Woodworking Co., 502 Middle Street, Archbold, OH 43502 USA. Veuillez joindre votre ticket de caisse ou toute autre preuve d'achat ainsi qu'une description spécifique du défaut de produit.

4. Esta Garantía sólo es aplicable a defectos garantizados que primeramente surjan y se informen a Sauder dentro del periodo de cobertura de garantía. La Garantía no puede ser transferida a propietarios o usuarios subsiguientes del producto, y ésta será inmediatamente invalidada en el caso que el producto sea revendido, transferido, arrendado o rentado a cualquier tercero u otra persona que no sea el comprador original.

5. NO HAY OTRA GARANTÍA APLICABLE A ESTE PRODUCTO. Bajo las leyes de ciertos estados, pueden no haber garantías implícitas de Sauder y se hace renuncia de responsabilidad de todas las garantías implícitas donde lo permita la ley, INCLUYENDO CUALQUIER GARANTÍA IMPLÍCITA DE MERCANTIBILIDAD O DE APTITUD PARA UN PROPOSITO EN PARTICULAR. EN LA MEDIDA CUALQUIER GARANTÍA IMPLÍCITA ES APLICABLE, CUALESQUIERA GARANTÍAS IMPLÍCITAS, INCLUYENDO AQUELLA DE MERCANTIBILIDAD O DE APTITUD PARA UN PROPOSITO EN PARTICULAR, SE LIMITAN EN DURACIÓN HASTA LA DURACIÓN DE ESTA GARANTÍA IMPLÍCITA o hasta el periodo mínimo permitido por la ley, la que sea más corta. Algunos estados no permiten limitaciones en cuanto a la duración de una garantía implícita, por eso la limitación arriba citada pueda no ser aplicable a usted.

6. Para solicitud de información o reclamación de Garantía, por favor, visite nuestro sitio Web www.sauder.com. Usted también puede contactar a Sauder llamando al 1.800.445.1527. Sauder puede solicitar que las reclamaciones sean presentadas por escrito a: Sauder Woodworking Co., 502 Middle Street, Archbold, OH 43502 USA. Por favor incluya su recibo de venta u otra prueba de compra y una descripción detallada del defecto del producto.

CONTACT US FIRST BEFORE MAKING ANY RETURNS TO THE RETAILER.

Dear Valued Customer:

Thanks so much for choosing Sauder® furniture. I hope the purchase and assembly process was a positive experience and you feel good about the furniture you just built.

My grandfather, Erie Sauder, founded the company in 1934 and later invented and patented the first commercially successful ready-to-assemble tables. We strive to hold true to his core values of innovation, integrity, servanthood and stewardship.

Sauder products are made with environmentally responsible materials and world-class manufacturing processes. Our 2,000+ dedicated employees in Archbold, Ohio, along with our global manufacturing partners, are committed to providing you furniture with great value, style and quality.

From our family to you. Enjoy!



Kevin J. Sauder
President/CEO



Register your new product online

For immediate service, our website is available 24 hours per day, 7 days per week, to order replacement parts, access assembly tips, register your product and view Sauder products.
www.sauder.com/service

So, how did it go?

Set a world record for speed?
Feeling good about yourself?
Nice. Get social with it on any of these quality share sites.



If you need assistance or want to learn more, please contact our award-winning, Ohio-based customer service team at **1-800-445-1527** Monday-Friday - 9 a.m. to 5:30 p.m. EST (except holidays) or at sauder.com/service.



And don't forget to rate and review your piece at Sauder.com in the product detail page.



General Conformity Certificate

1. This certificate applies to the Sauder Global Sourcing Product identified by this Instruction Book.
2. This certificate applies to compliance of this product with the CPSC Ban on Lead-Containing Paint (16 CFR 1303).
3. This product is manufactured for:
Sauder Woodworking Company
502 Middle St.
Archbold, OH 43502
419-446-2711
4. Date of Manufacture: _____