

CONTACT US FIRST BEFORE MAKING ANY RETURNS TO THE RETAILER.

How can we help you? To reach our customer service, visit sauder.com/commercial-office/service to chat with a live rep or email us.

Prefer the phone? Give us a ring at 877-996-7539.

Our award-winning team is available Monday-Friday - 8:30 a.m. to 5 p.m. EST (except holidays).

worksense[™]
by Sauder

PALO ALTO COLLECTION

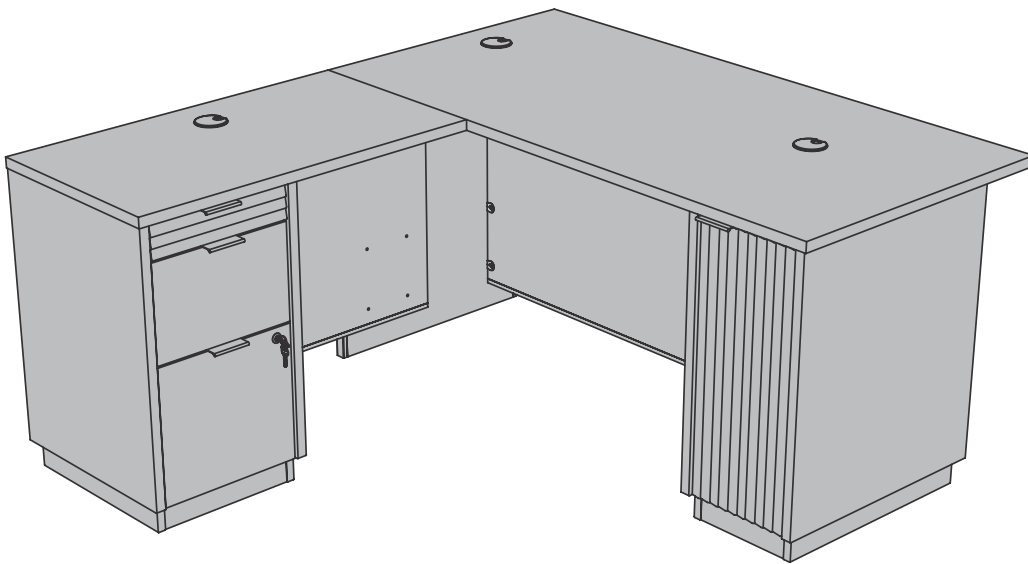

L-Shaped Desk

Spiced Mahogany finish | Model 427793

Sauder.com

Share your journey!



NOTE: THIS INSTRUCTION BOOKLET CONTAINS **IMPORTANT** SAFETY INFORMATION.

PLEASE READ AND KEEP FOR FUTURE REFERENCE.

English pg 1-24
Français pg 25-28
Español pg 29-32

Lot # 562102
Purchased: _____

03/19/21

Part Identification	3
Hardware Identification	4
Optional Accessories	5
Hardware Usage Guide	6, 9
Assembly Steps	7-24
Français	25-28
Español	29-32
Safety	33-34
Warranty	35



No. 2 Phillips Screwdriver
Tip Shown Actual Size



Hammer
Not actual size 😊

Part Identification

Now you know
our ABCs.



⚠ While not all parts are labeled, some of the parts will have a label or an inked letter on the edge to help distinguish similar parts from each other. Use this part identification to help identify similar parts.

B	SMALL DRAWER (1)	H	TOP BRACE (2)	T	DOOR (1)
C	DRAWER (1)	J	UPRIGHT (1)	YY	RIGHT PEDESTAL
D	LARGE DRAWER (1)	L	SMALL TOP (1)	ZZ	LEFT PEDESTAL
F	LARGE TOP (1)	M	SMALL MODESTY PANEL (1)		
G	LARGE MODESTY PANEL (1)	O	ADJUSTABLE SHELF (1)		

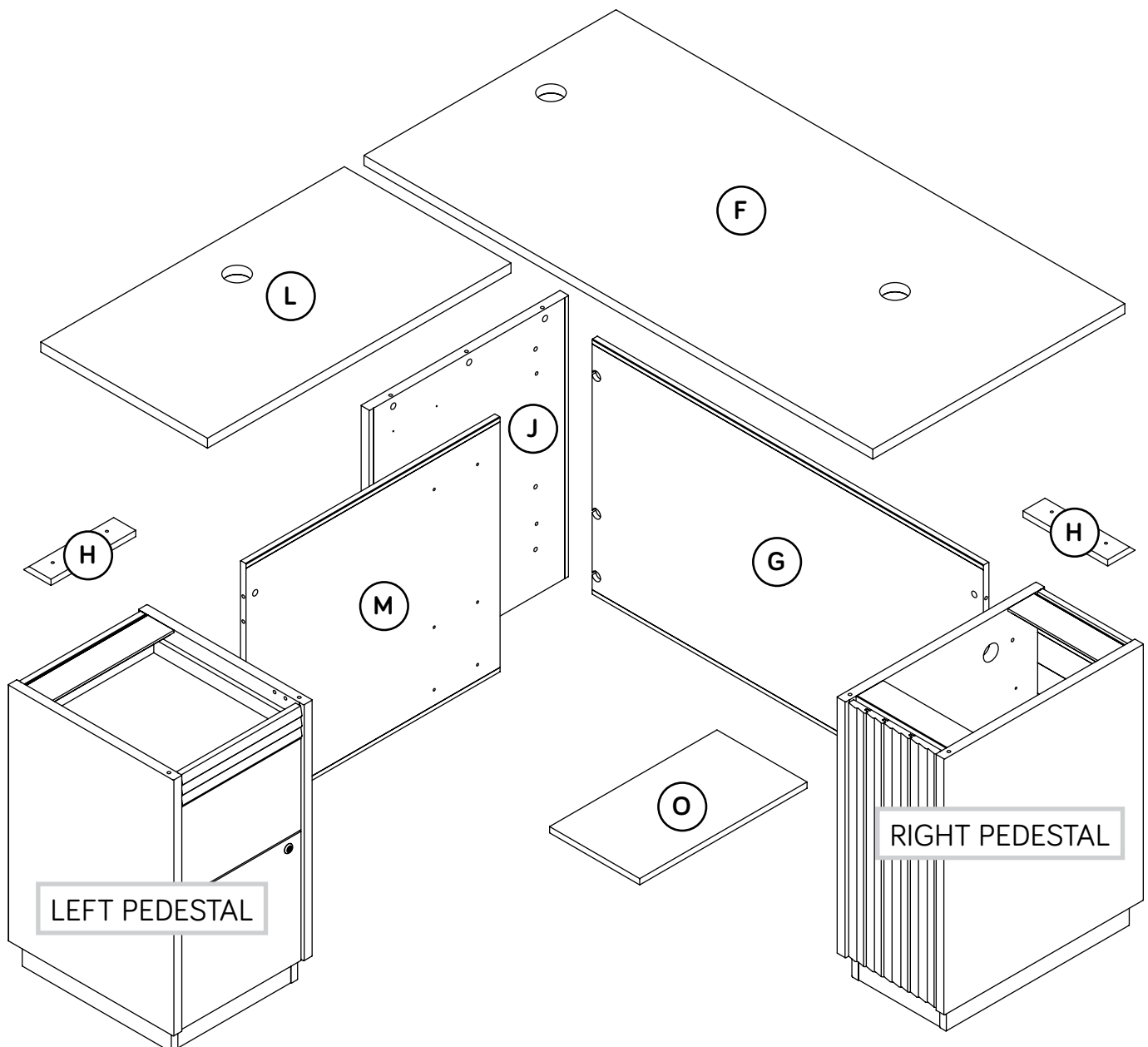

Hardware Identification

† Screws are shown actual size. You may receive extra hardware with your unit.

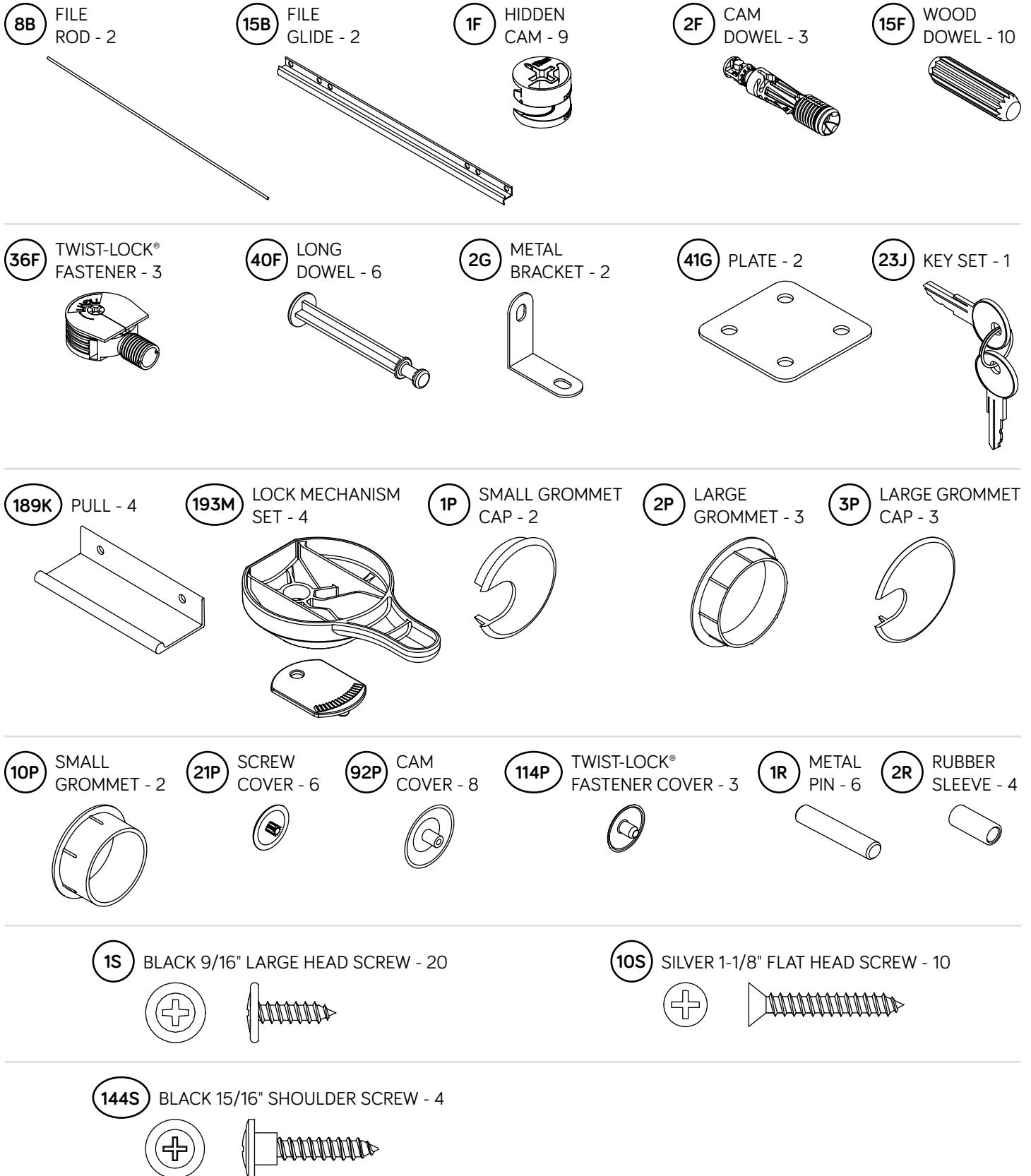

Optional Accessories (sold separately)

✚ This piece of furniture accommodates one or more of the following optional accessories (sold separately).

✚ **Powered Grommet (Item 427829)**

The powered grommet is designed to replace any existing grommet provided with your furniture.

✚ To purchase the Powered Grommet, scan this QR code.



(Or go to sauder.com)

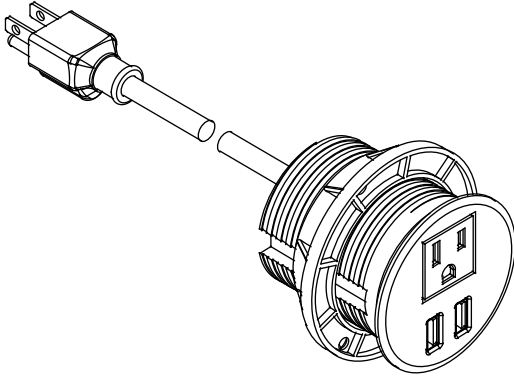

✚ **LED Light (Item 426494)**

The LED Light is designed to be fastened to the underside of a hutch.

✚ To purchase the LED Light, scan this QR code.



(Or go to sauder.com)

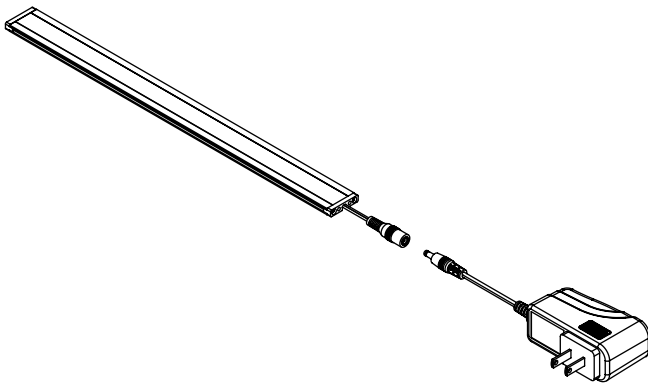

Hardware Usage Guide

HOW TO USE A TWIST-LOCK® FASTENER

1. Push a TWIST-LOCK® FASTENER into the large hole in the part.

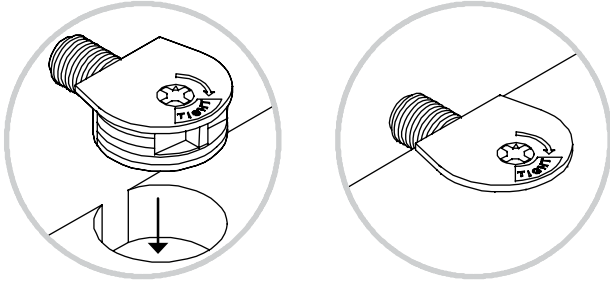

2. 1. Insert the dowel end of the FASTENER into the hole of the adjoining part.

NOTE: The dowel end of the FASTENER must remain fully inserted in the hole of the adjoining part while locking the FASTENER.

2. Tighten the FASTENER with a Phillips screwdriver as tight as possible.

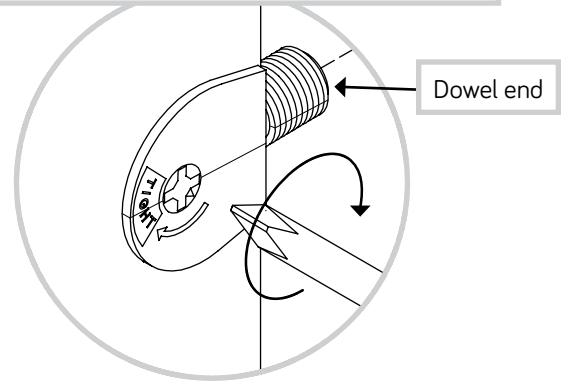

HOW TO USE A HIDDEN CAM & LONG DOWEL

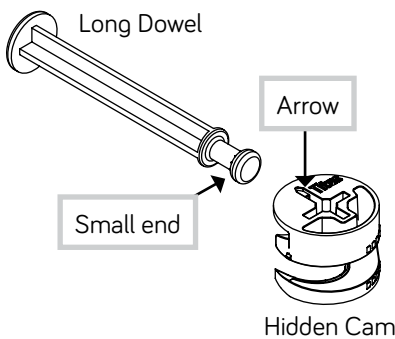

2. 1. Insert the small end of the LONG DOWEL into the HIDDEN CAM.

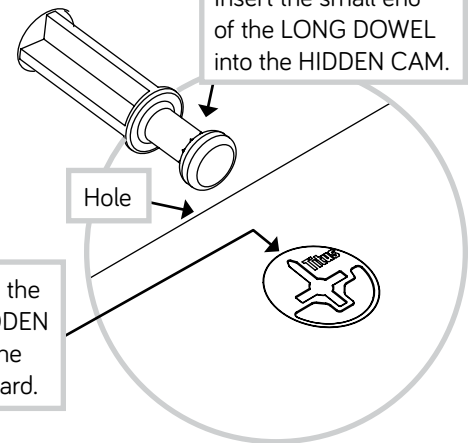

1. Push a HIDDEN CAM into the part. The arrow in the HIDDEN CAM must point toward the hole in the edge of the board.

3.

⚠ Caution

Risk of damage or injury. HIDDEN CAMS must be completely tightened. HIDDEN CAMS that are not completely tightened may loosen, and parts may separate. To completely tighten:

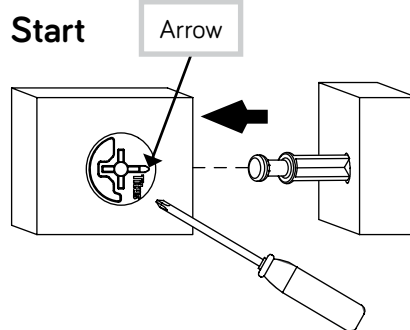

Tighten

Maximum
210 degrees

Minimum
190 degrees

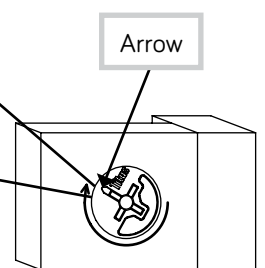

Step 1

Look for this icon. It means a video assembly tip is available at www.sauder.com/service/tips
Find the numbered video or scan the QR code.



- ✚ Assemble your unit on a carpeted floor or on the empty carton to avoid scratching your unit or the floor. Save some packing material for support to be used later in assembly.
- ✚ Push three SAUDER TWIST-LOCK® FASTENERS (36F) into the large holes in the LARGE MODESTY PANEL (G).
- ✚ Push three HIDDEN CAMS (1F) into the LARGE MODESTY PANEL (G).

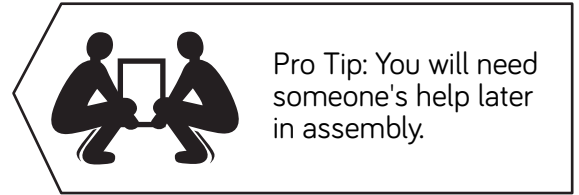

Do not tighten the TWIST-LOCK® FASTENERS in this step.

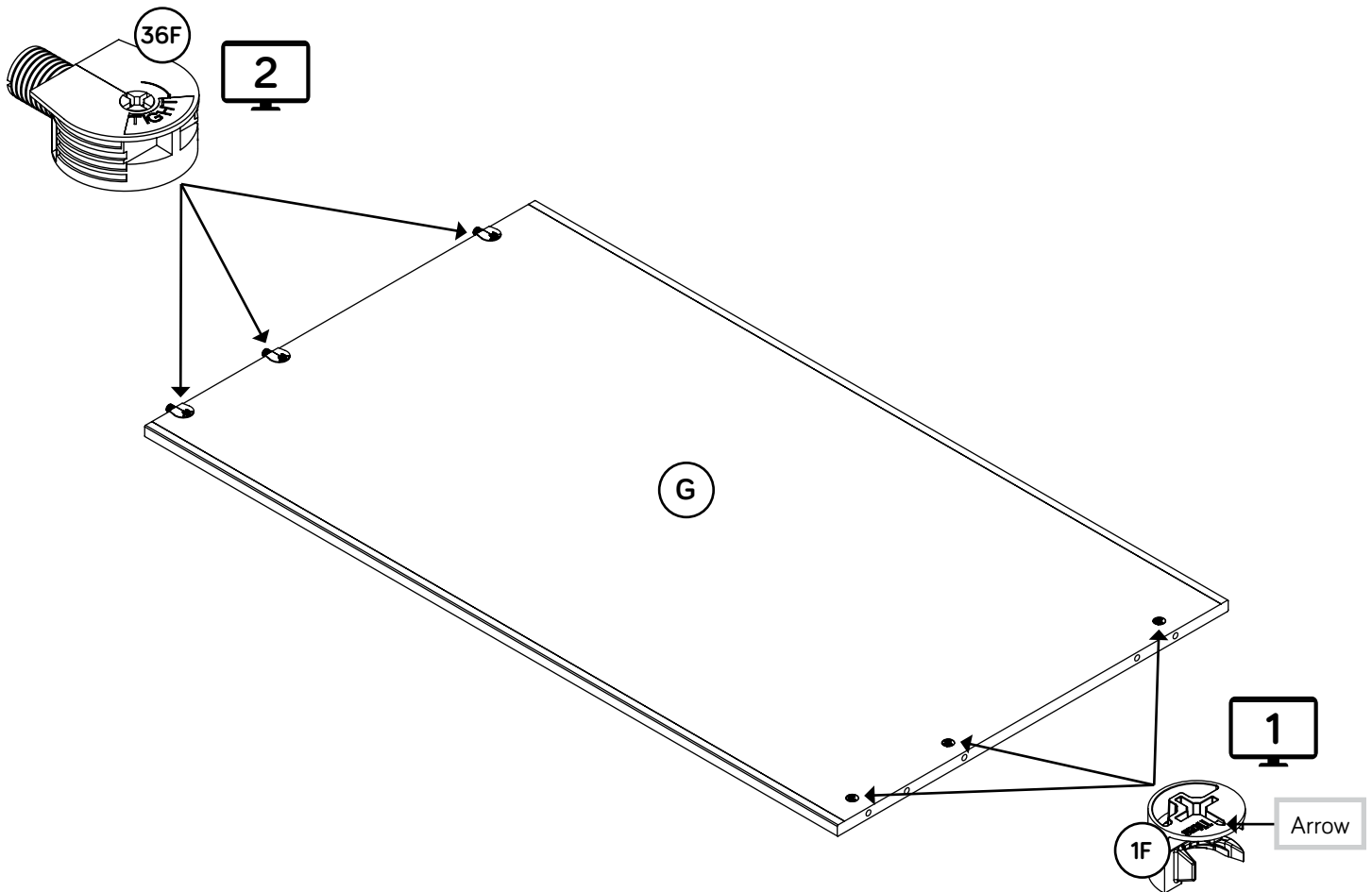

Step 2



- ✚ Insert three LONG DOWELS (40F) through the panel in the RIGHT PEDESTAL.
- ✚ Insert two WOOD DOWELS (15F) into the RIGHT PEDESTAL.
- ✚ NOTE: You may need someone's help to hold the MODESTY PANEL or use packing material for support as shown.
- ✚ Fasten the LARGE MODESTY PANEL (G) to the RIGHT PEDESTAL. Tighten three HIDDEN CAMS around the small ends of the LONG DOWELS.
- ✚ NOTE: Be sure the WOOD DOWELS in the RIGHT PEDESTAL insert into the MODESTY PANEL.

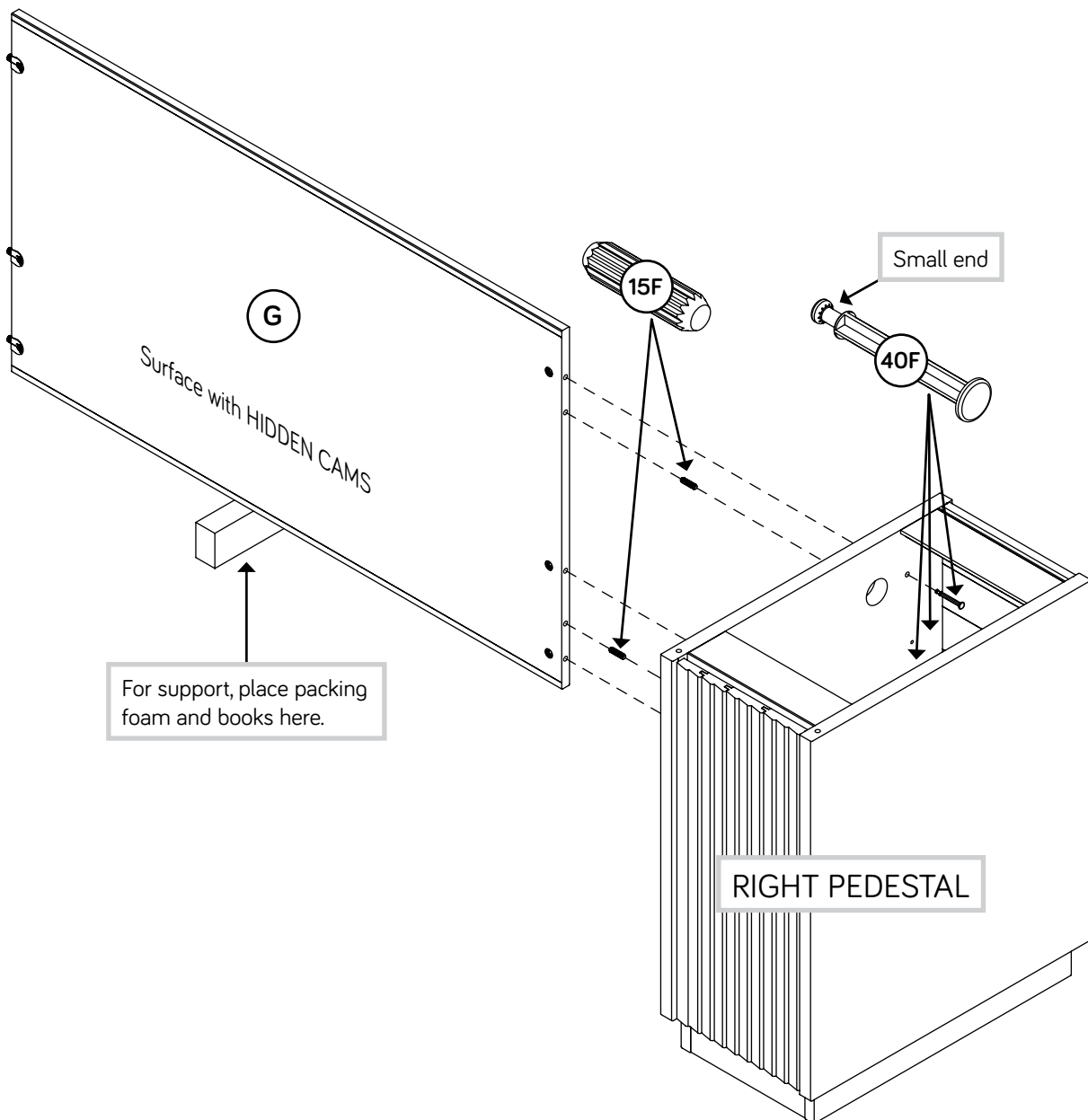

Hardware Usage Guide

HOW TO USE A HIDDEN CAM & CAM DOWEL

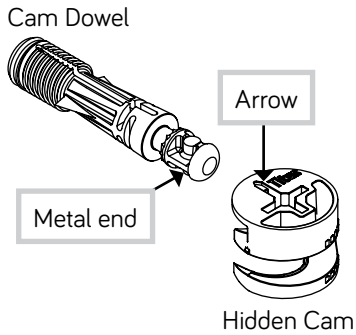

2. Insert the metal end of the CAM DOWEL into the HIDDEN CAM.

1. Push a HIDDEN CAM into the part. The arrow in the HIDDEN CAM must point toward the hole in the edge of the board.

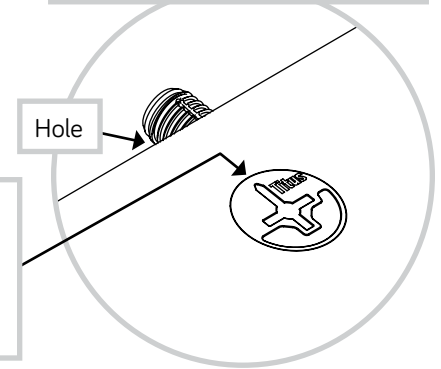

3. **Caution**
Risk of damage or injury. HIDDEN CAMS must be completely tightened. HIDDEN CAMS that are not completely tightened may loosen, and parts may separate. To completely tighten:

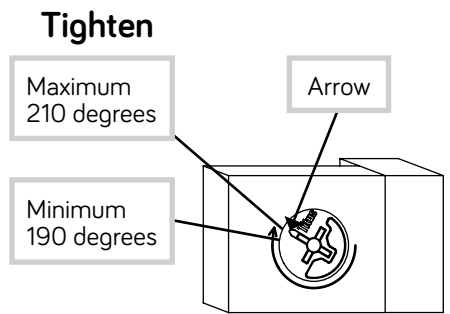
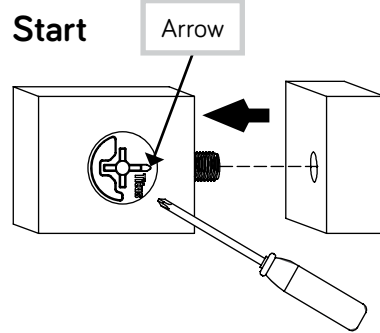

Step 3



Push three HIDDEN CAMS (1F) into the UPRIGHT (J). Then, insert the metal end of a CAM DOWEL (2F) into each HIDDEN CAM.

Do not tighten the HIDDEN CAMS in this step.

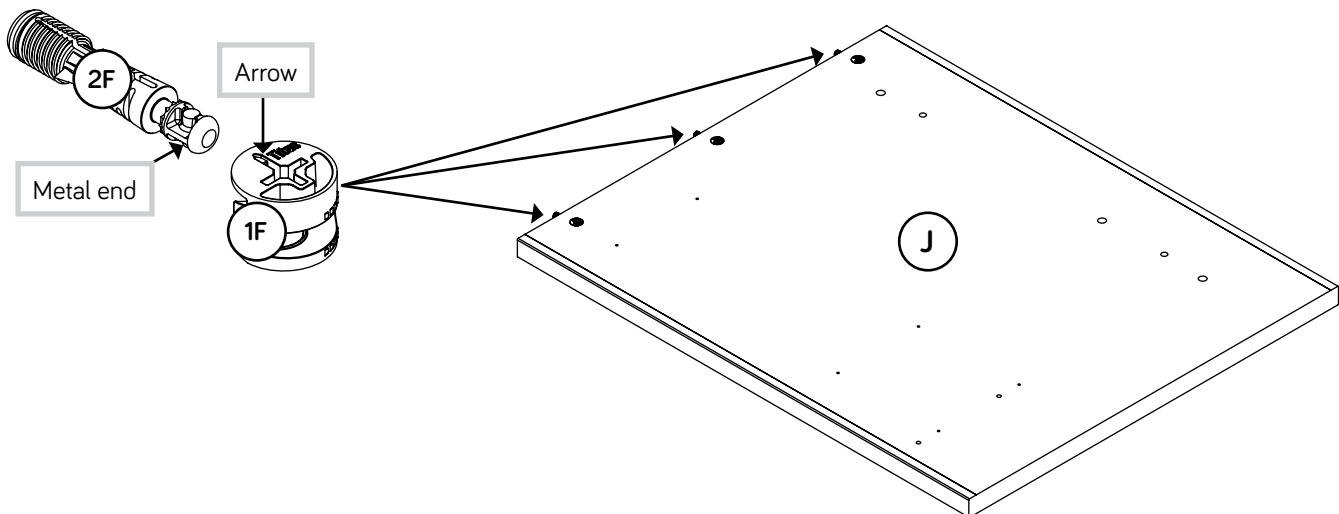

Step 4



- ✚ Insert two WOOD DOWELS (15F) into the UPRIGHT (J).
- ✚ Fasten the UPRIGHT (J) to the LARGE MODESTY PANEL (G).
Tighten three TWIST-LOCK® FASTENERS.
- ✚ **NOTE:** Be sure the WOOD DOWELS in the UPRIGHT insert into the MODESTY PANEL.
- ✚ Fasten one METAL BRACKET (2G) to the panel of the RIGHT PEDESTAL. Use one BLACK 9/16" LARGE HEAD SCREW (1S).

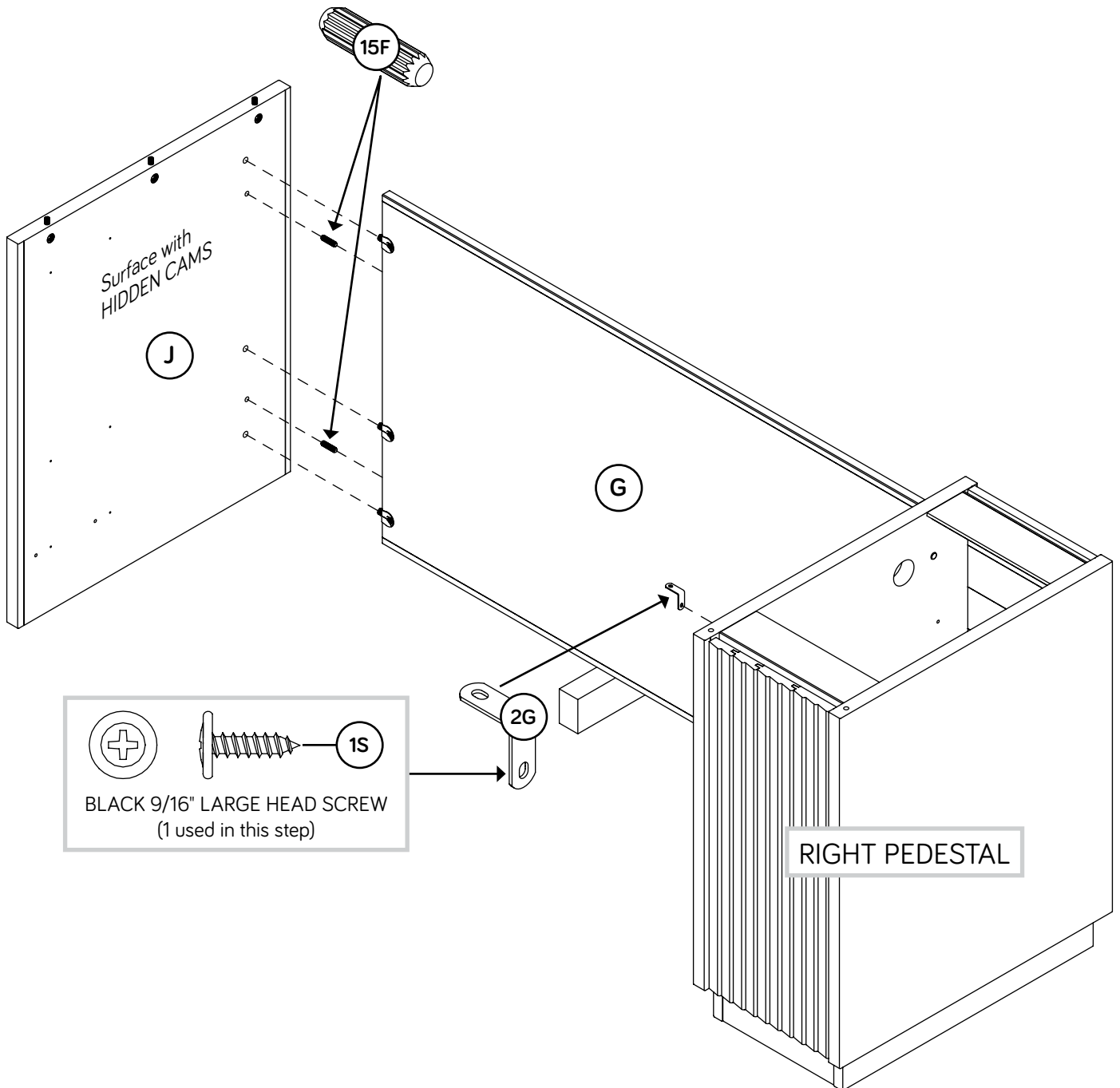

Step 5

- ✚ Fasten one TOP BRACE (H) to the LARGE TOP (F). Use two SILVER 1-1/8" FLAT HEAD SCREWS (10S).
- ✚ **NOTE:** You should start each SCREW a few turns before completely tightening any of them.
- ✚ **NOTE:** The angled edge of the BRACE should face down and toward the back edge of the TOP.

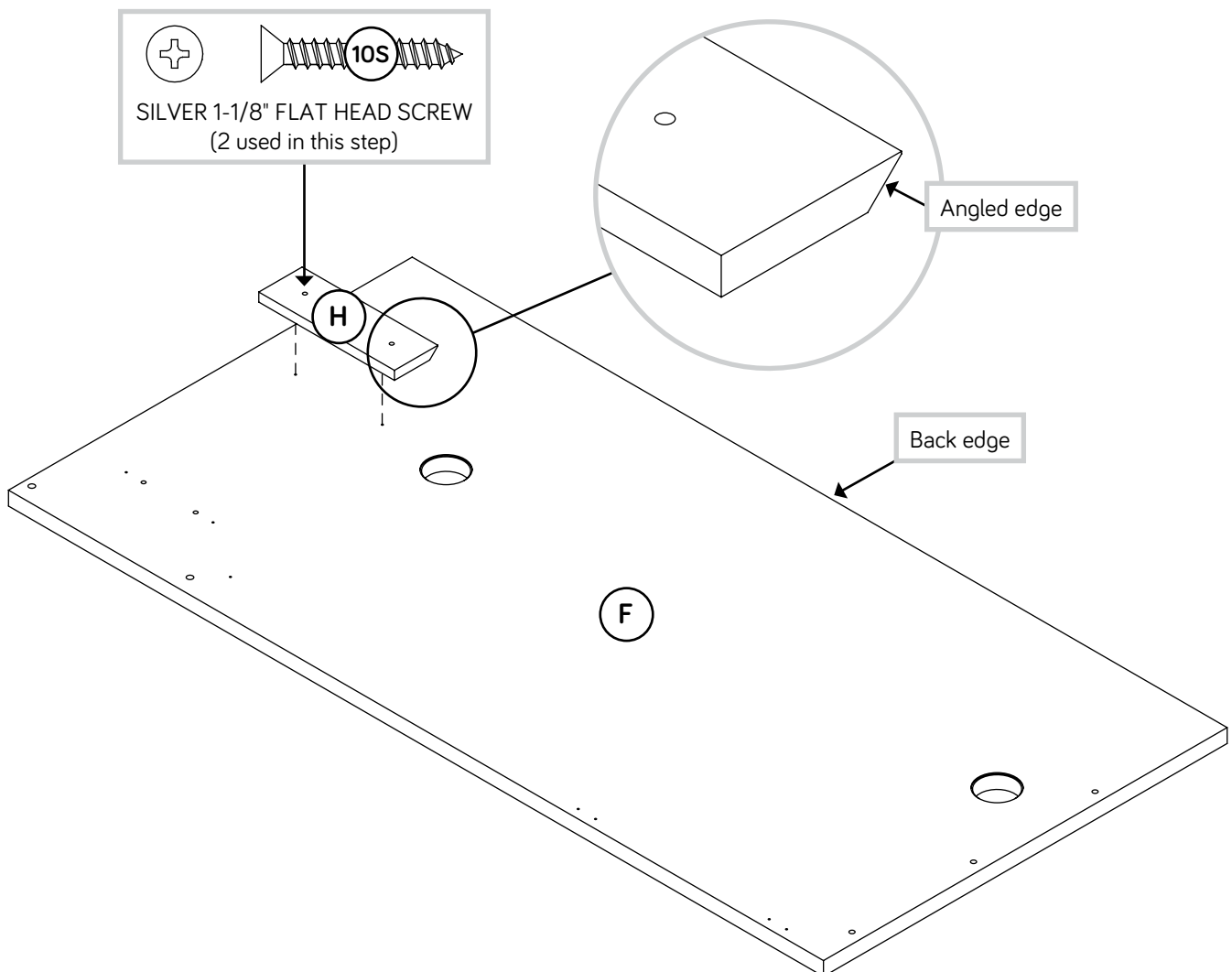

Step 6

- ✦ With your hands, separate two LOCK MECHANISM SETS (193M). Be careful of any sharp edges after separating each set.
- ✦ Fasten two LOCK MECHANISM SETS (193M) to the LARGE TOP (F) exactly as shown. Use two BLACK 15/16" SHOULDER SCREWS (144S).
- ✦ NOTE: Be sure the post on the bottom surface of the LOCK MECHANISM SET inserts into the hole in the TOP.
- ✦ NOTE: The handle should face toward the back edge of the TOP.
- ✦ NOTE: The SHOULDER SCREW will allow the LOCK MECHANISM to swivel.

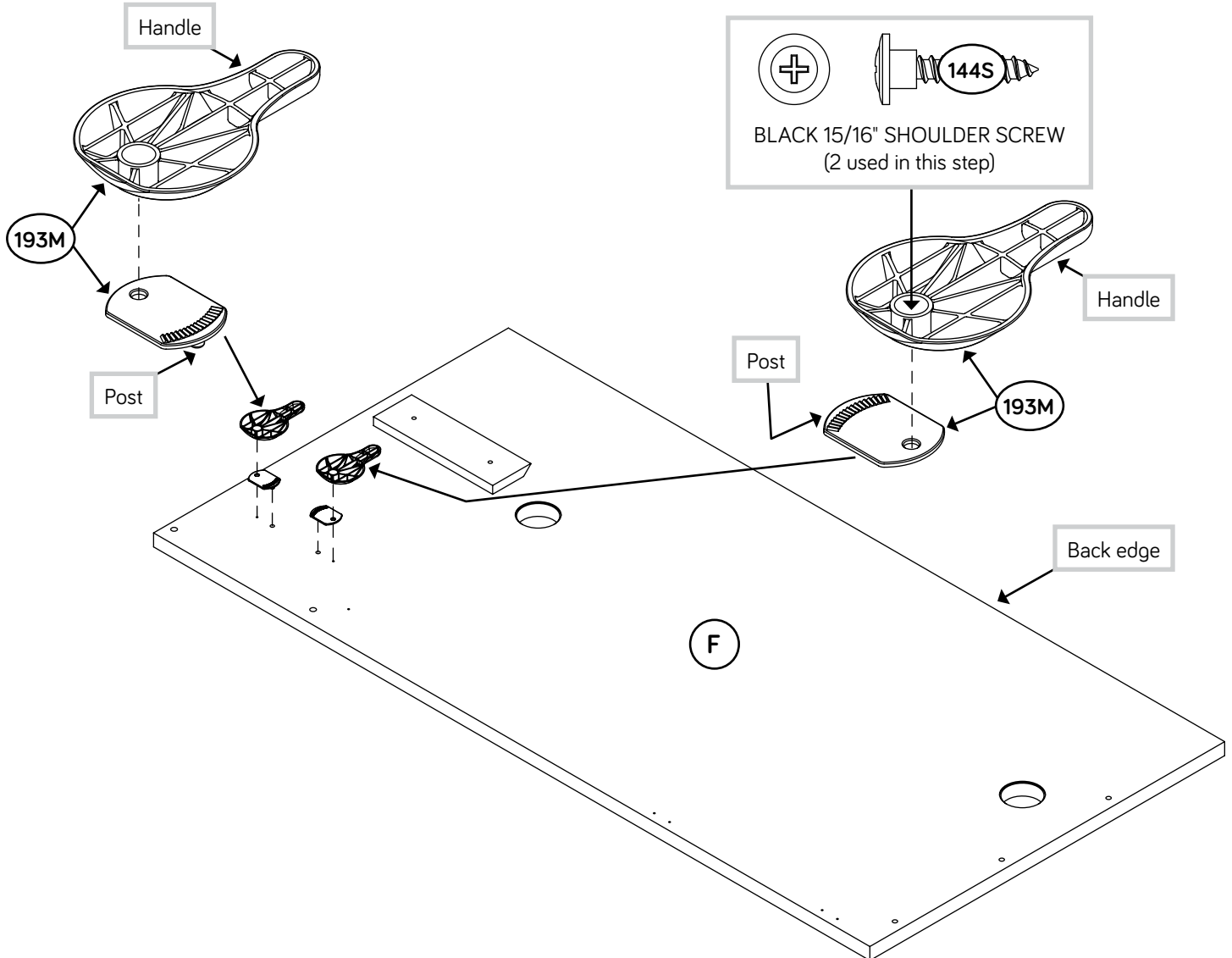

Step 7



- ✚ Insert two WOOD DOWELS (15F) into the top edges of the panels of the RIGHT PEDESTAL as shown.
- ✚ With someone's help, carefully turn the LARGE TOP (F) over, and hook the angled edge of the BRACE on the TOP into the BRACE on the back edge of the RIGHT PEDESTAL.
- ✚ **NOTE:** Be sure the WOOD DOWELS insert into the TOP.
- ✚ Fasten the LARGE TOP (F) to the UPRIGHT (J). Tighten three HIDDEN CAMS.
- ✚ While pressing down on the corner of the LARGE TOP (F), turn the LOCK MECHANISM closest to the outside edge of the LARGE TOP (F) toward the center of your unit until it stops moving. Next, turn the other LOCK MECHANISM toward the first LOCK MECHANISM until it stops moving.
- ✚ Fasten the METAL BRACKET on the RIGHT PEDESTAL panel to the LARGE TOP (F). Use one BLACK 9/16" LARGE HEAD SCREW (1S).

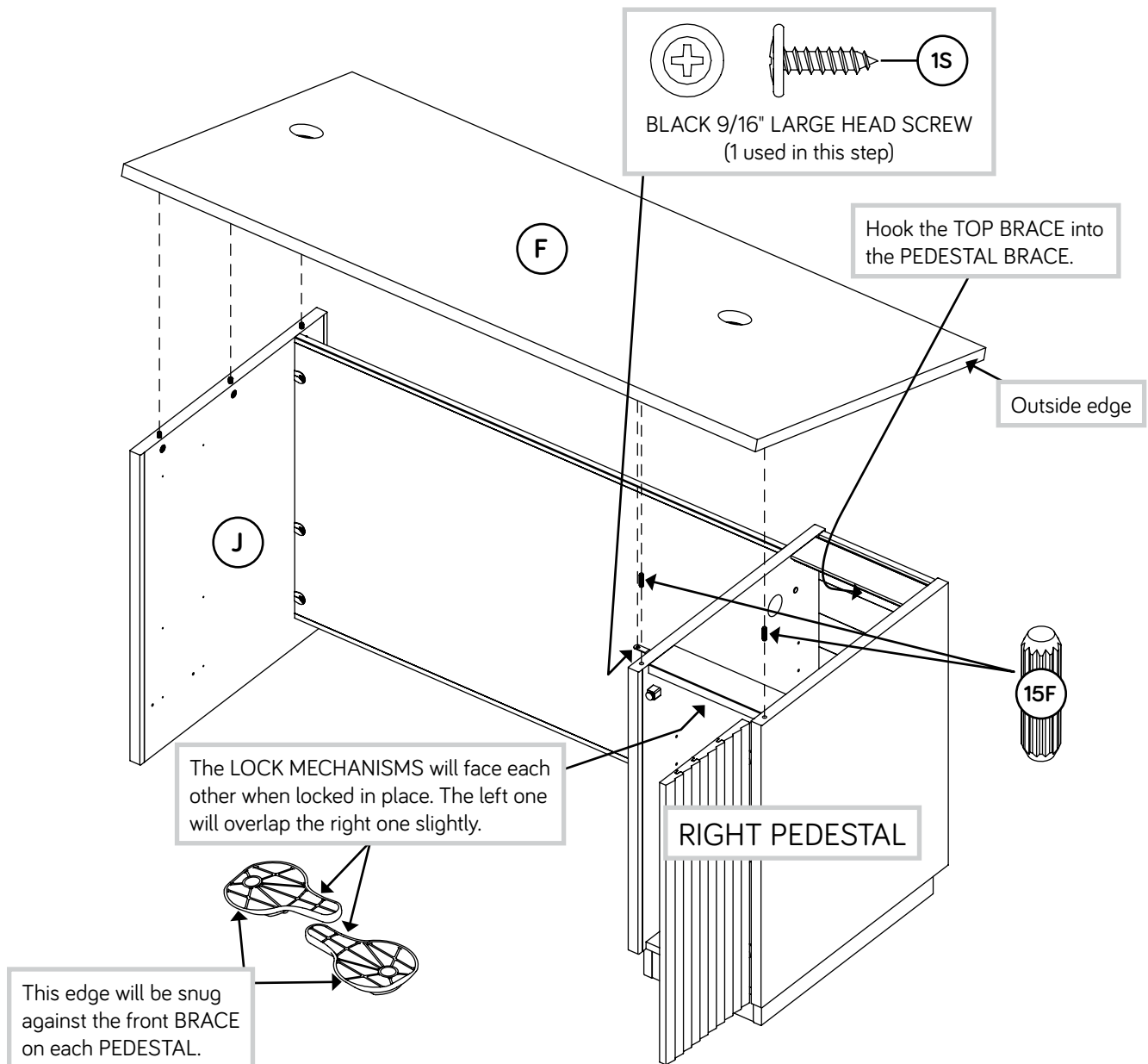

Step 8



- ✚ Push three HIDDEN CAMS (1F) into the SMALL MODESTY PANEL (M).
- ✚ Insert two METAL PINS (1R) into the UPRIGHT (J).
- ✚ Fasten the SMALL MODESTY PANEL (M) to the UPRIGHT (J). Tighten six SILVER 1-1/8" FLAT HEAD SCREWS (10S).
- ✚ NOTE: You should start each SCREW a few turns before completely tightening any of them.
- ✚ NOTE: Be sure the METAL PINS insert into the MODESTY PANEL.

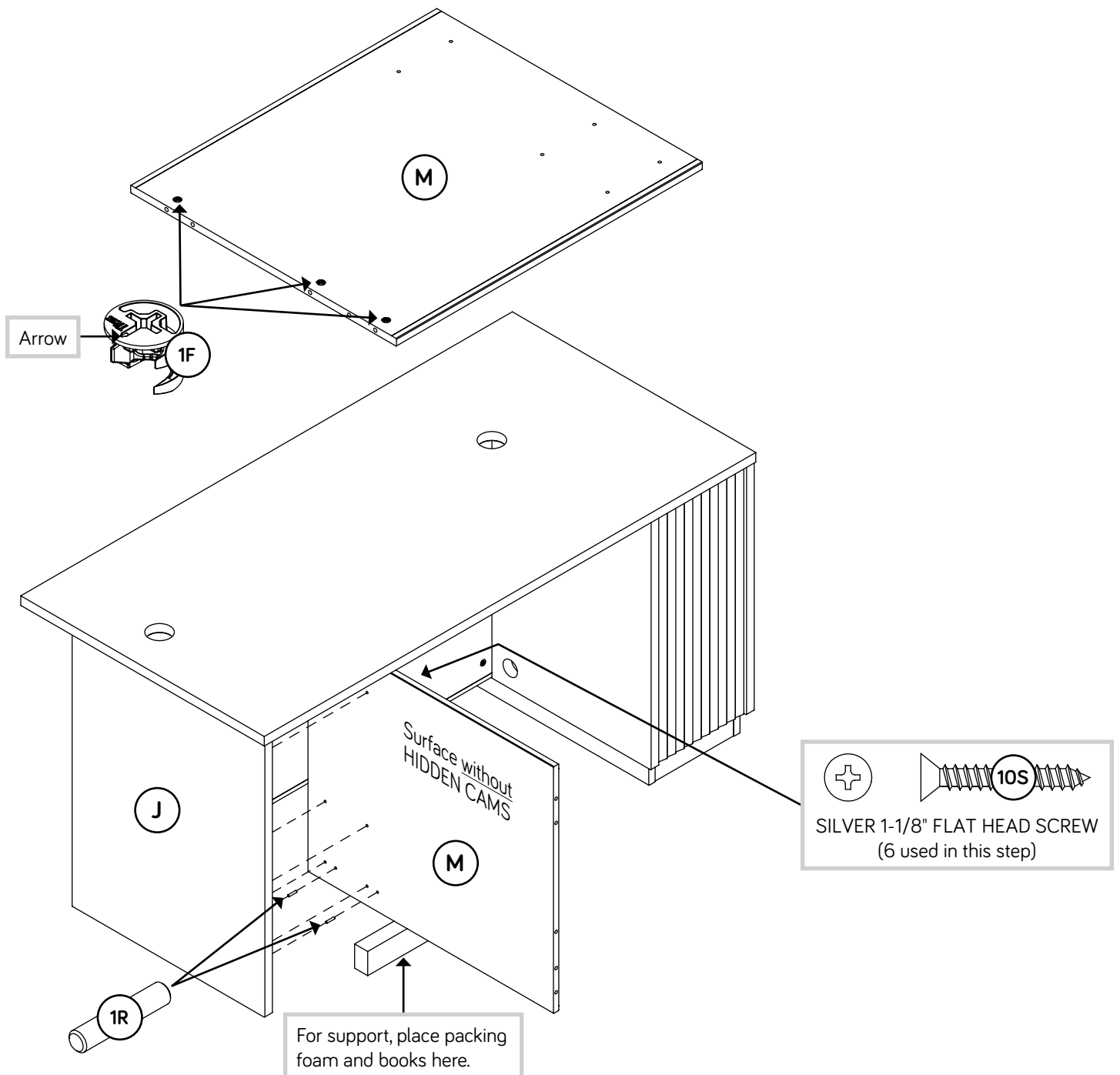

Step 9

- ✚ Insert three LONG DOWELS (40F) through the panel in the LEFT PEDESTAL.
- ✚ Insert two WOOD DOWELS (15F) into the LEFT PEDESTAL.
- ✚ Fasten the LEFT PEDESTAL to the SMALL MODESTY PANEL (M). Tighten three HIDDEN CAMS around the small ends of the LONG DOWELS.
- ✚ NOTE: Be sure the WOOD DOWELS in the LEFT PEDESTAL insert into the MODESTY PANEL.

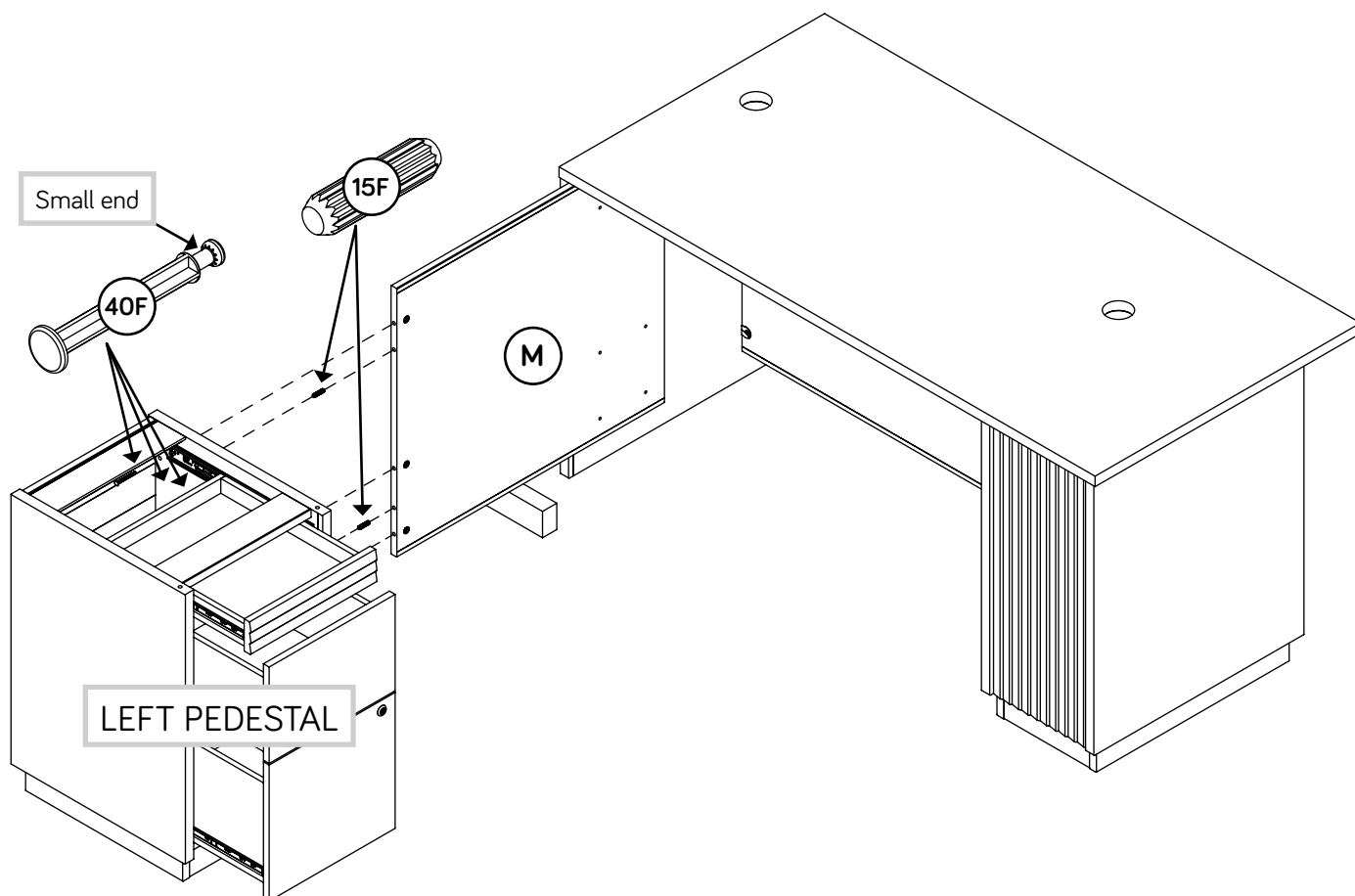

Step 10

Fasten the PLATES (41G) to the LARGE TOP (F) exactly as shown. Use four BLACK 9/16" LARGE HEAD SCREWS (1S).

NOTE: The PLATES will overhang the edge of the TOP.

Fasten one METAL BRACKET (2G) to the panel of the LEFT PEDESTAL. Use one BLACK 9/16" LARGE HEAD SCREW (1S).

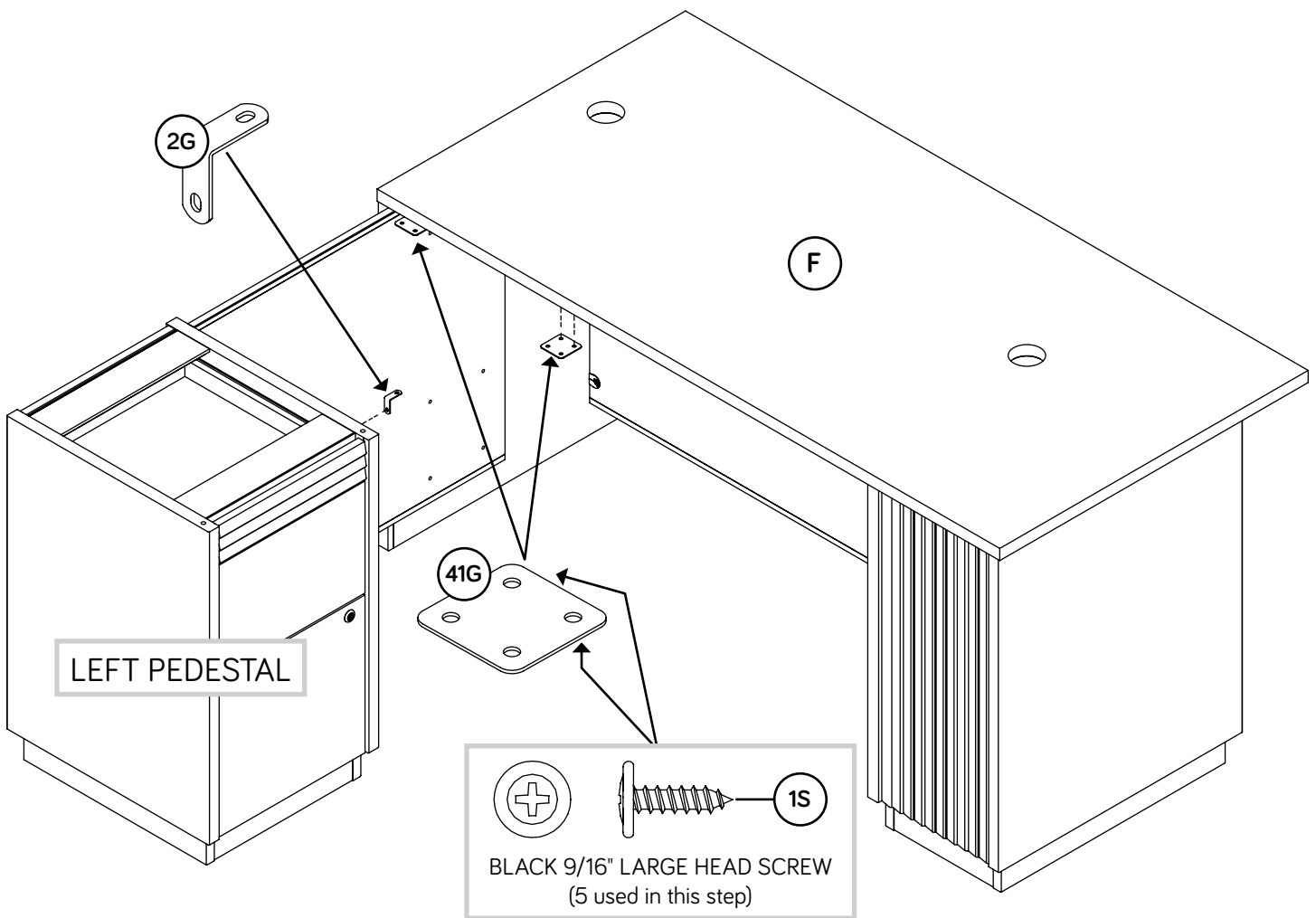

Step 11

- ✚ Using your hammer, gently tap a CAM COVER (92P) onto each visible HIDDEN CAM in the MODESTY PANELS (G and M) and UPRIGHT (J).
- ✚ Using your hammer, gently tap a TWIST-LOCK® FASTENER COVER (114P) onto each visible TWIST-LOCK® FASTENER in the LARGE MODESTY PANEL (G).
- ✚ Center a SCREW COVER (21P) over the head of each SCREW in the SMALL MODESTY PANEL (M) and gently tap in with your hammer.

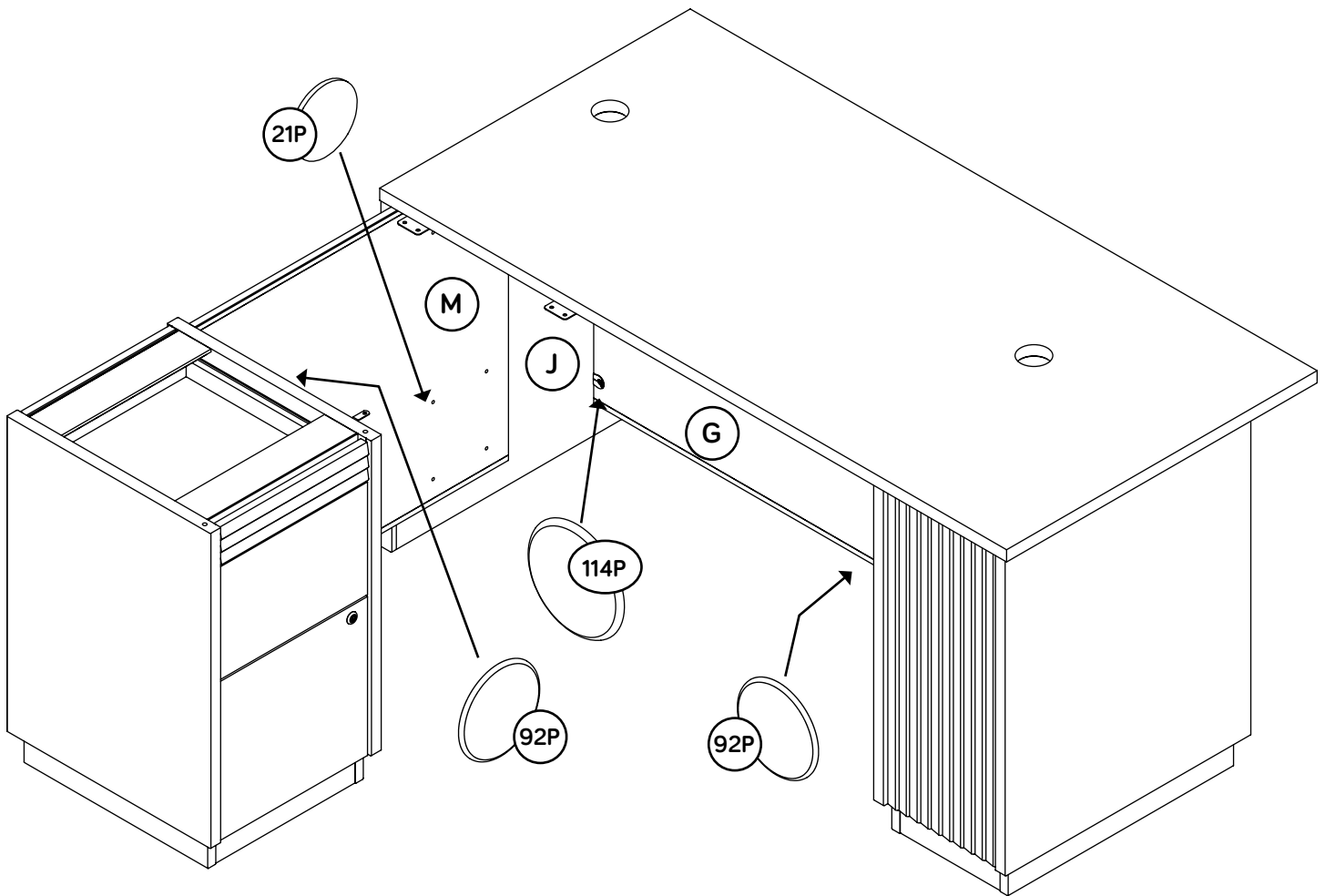

Step 12



- Fasten the PULLS (189K) to the DRAWERS (B, C, and D) and DOOR (T). Use eight BLACK 9/16" LARGE HEAD SCREWS (1S).
- Remove the SMALL DRAWER (B) from your unit. Push in the black lever on each side of the drawer and pull the drawer completely out. Refer to the diagram at the bottom of the page.

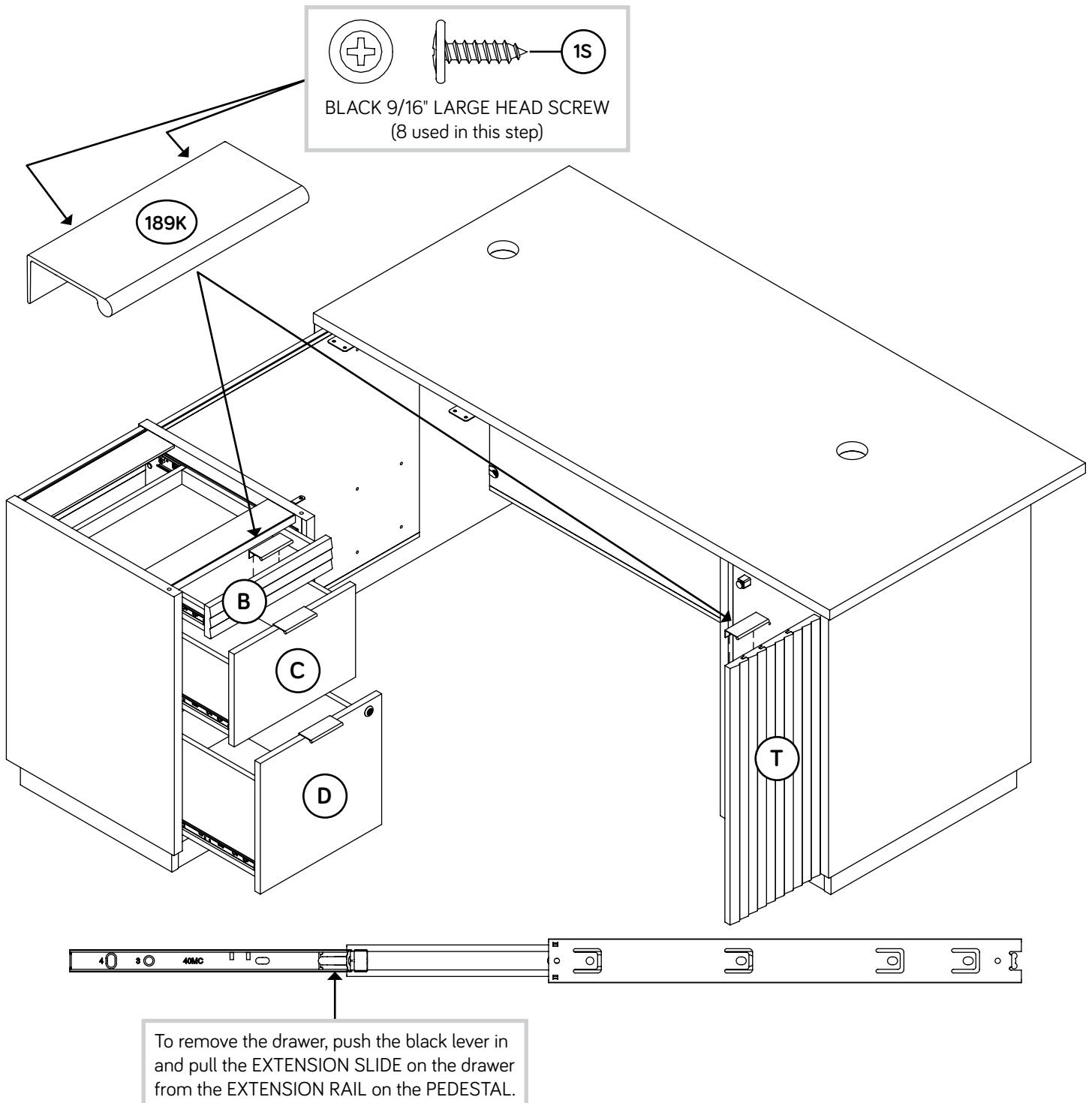

Step 13

- Fasten one TOP BRACE (H) to the SMALL TOP (L). Use two SILVER 1-1/8" FLAT HEAD SCREWS (10S).
- NOTE:** You should start each SCREW a few turns before completely tightening any of them.
- NOTE:** The angled edge of the BRACE should face down and toward the back edge of the TOP.

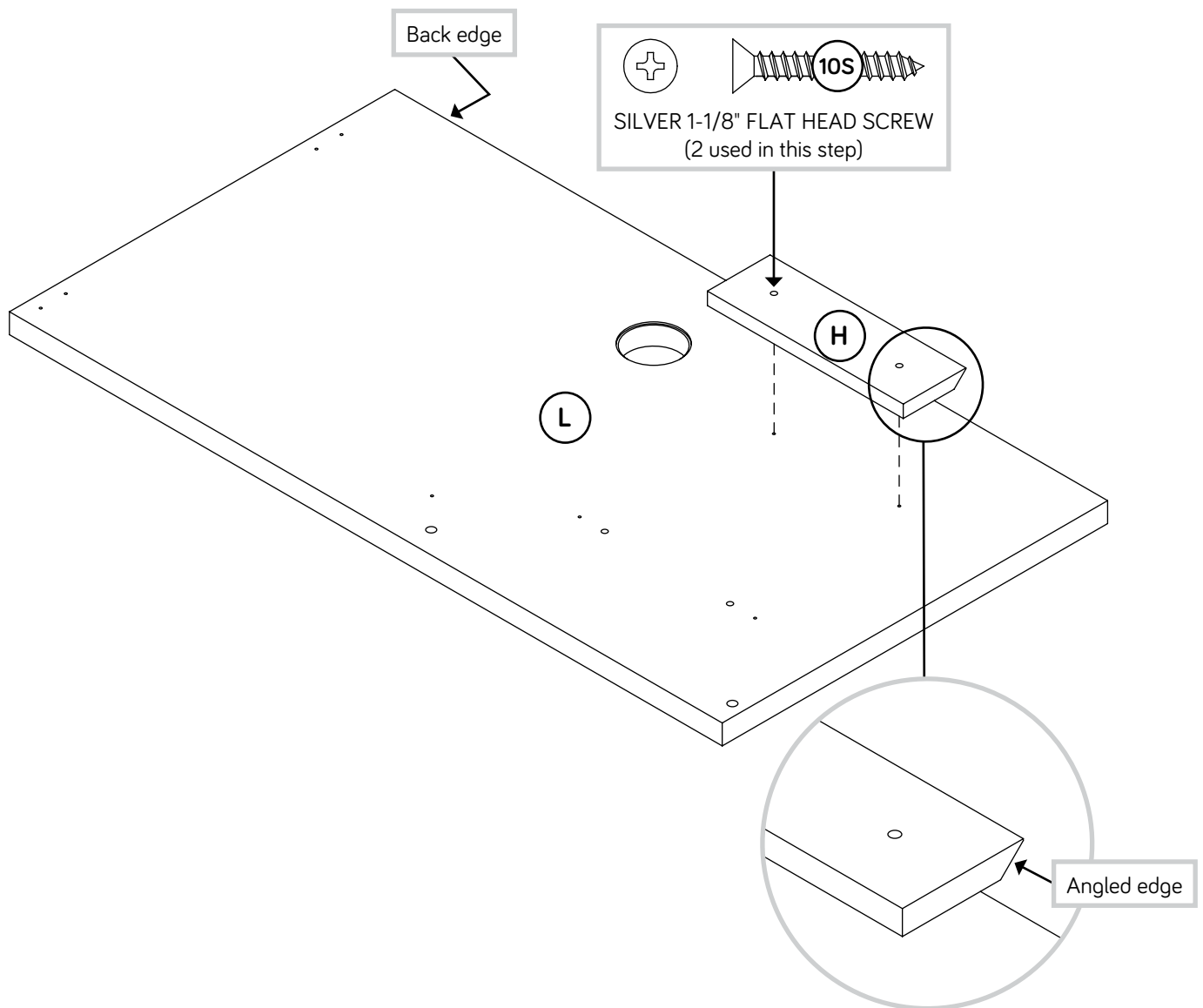

Step 14

- ✚ With your hands, separate two LOCK MECHANISM SETS (193M). Be careful of any sharp edges after separating each set.
- ✚ Fasten two LOCK MECHANISM SETS (193M) to the SMALL TOP (L) exactly as shown. Use two BLACK 15/16" SHOULDER SCREWS (144S).
- ✚ NOTE: Be sure the post on the bottom surface of the LOCK MECHANISM SET inserts into the hole in the TOP.
- ✚ NOTE: The handle should face toward the back edge of the TOP.
- ✚ NOTE: The SHOULDER SCREW will allow the LOCK MECHANISM to swivel.

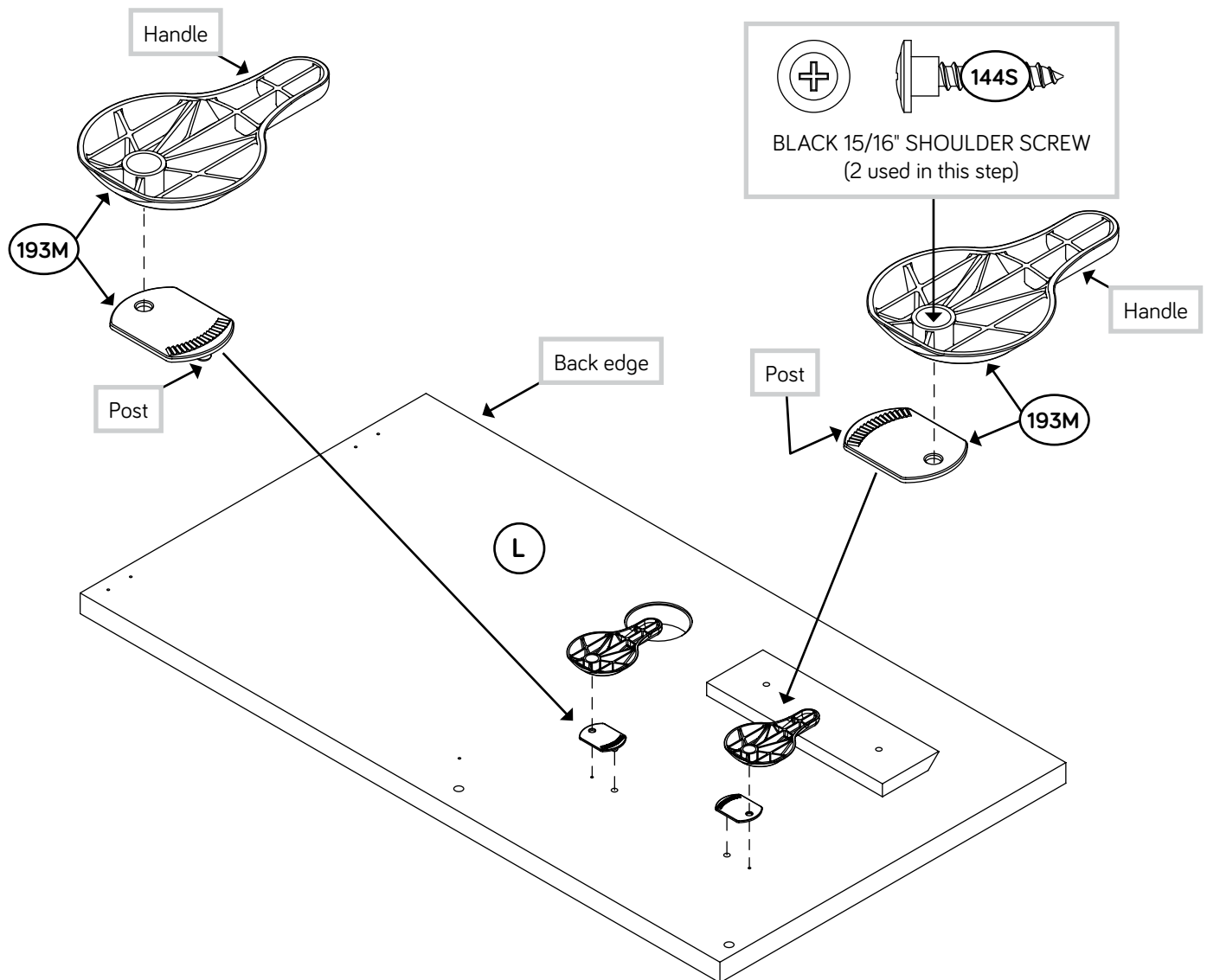

Step 15

- ✚ Insert two WOOD DOWELS (15F) into the top edges of the panels of the LEFT PEDESTAL as shown.
- ✚ With someone's help, carefully turn the SMALL TOP (L) over, and hook the angled edge of the BRACE on the TOP into the BRACE on the back edge of the LEFT PEDESTAL.
- ✚ **NOTE:** Be sure the WOOD DOWELS insert into the TOP.
- ✚ Fasten the SMALL TOP (L) to the PLATES on the LARGE TOP (F). Use four BLACK 9/16" LARGE HEAD SCREWS (1S).
- ✚ Turn the LOCK MECHANISMS on the front edge of the SMALL TOP (L) toward each other until they stop moving.
- ✚ Fasten the METAL BRACKET on the LEFT PEDESTAL panel to the SMALL TOP (L). Use one BLACK 9/16" LARGE HEAD SCREW (1S).

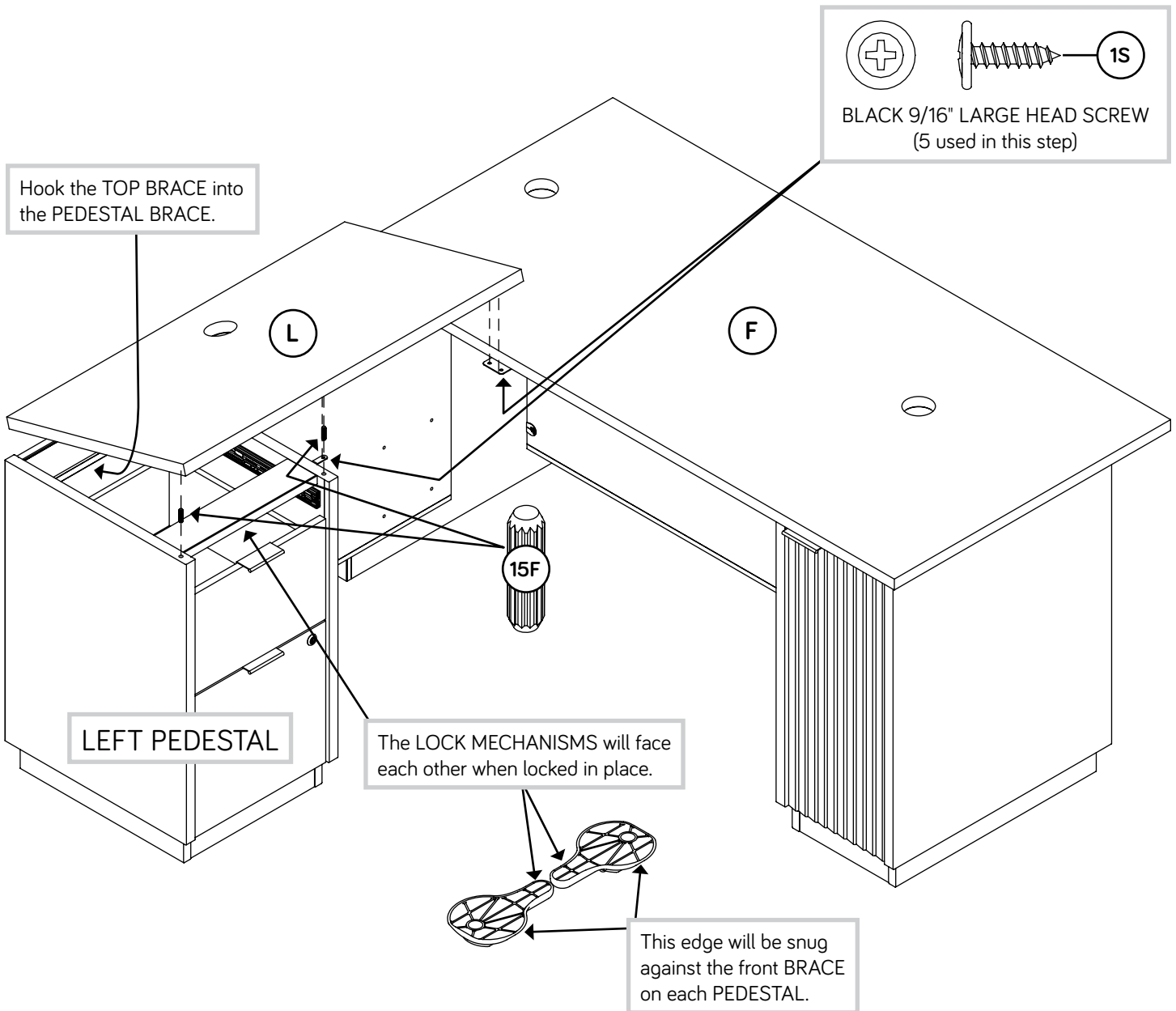

Step 16

- ✚ To insert the SMALL DRAWER back into your unit, line up the EXTENSION SLIDES on the drawer with the EXTENSION RAILS on the unit and push the drawer into the unit until the drawer is fully inserted. The drawer will push in hard until it is all the way in, then it will slide in and out easier.
- ✚ Pull the LARGE DRAWER (D) completely open. If necessary, unlock the LARGE DRAWER with the KEY SET (23J).
- ✚ Push a FILE GLIDE (15B) onto the LARGE RIGHT DRAWER SIDE.
- ✚ Slide the FILE RODS (8B) into the FILE GLIDE (15B) on the LARGE RIGHT DRAWER SIDE.
- ✚ Slide another FILE GLIDE (15B) onto the other end of the FILE RODS (8B), then press this FILE GLIDE over the LARGE LEFT DRAWER SIDE.

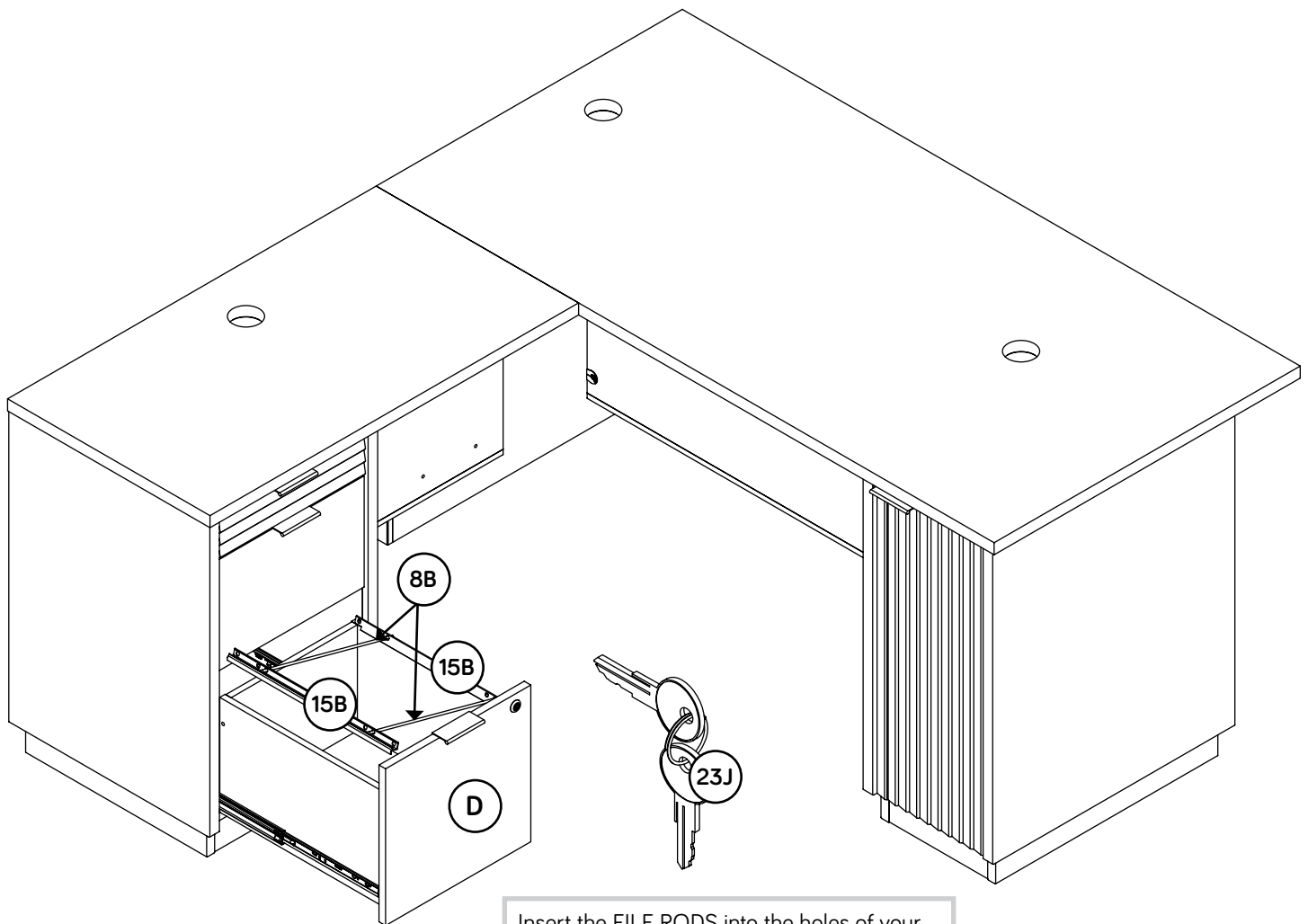



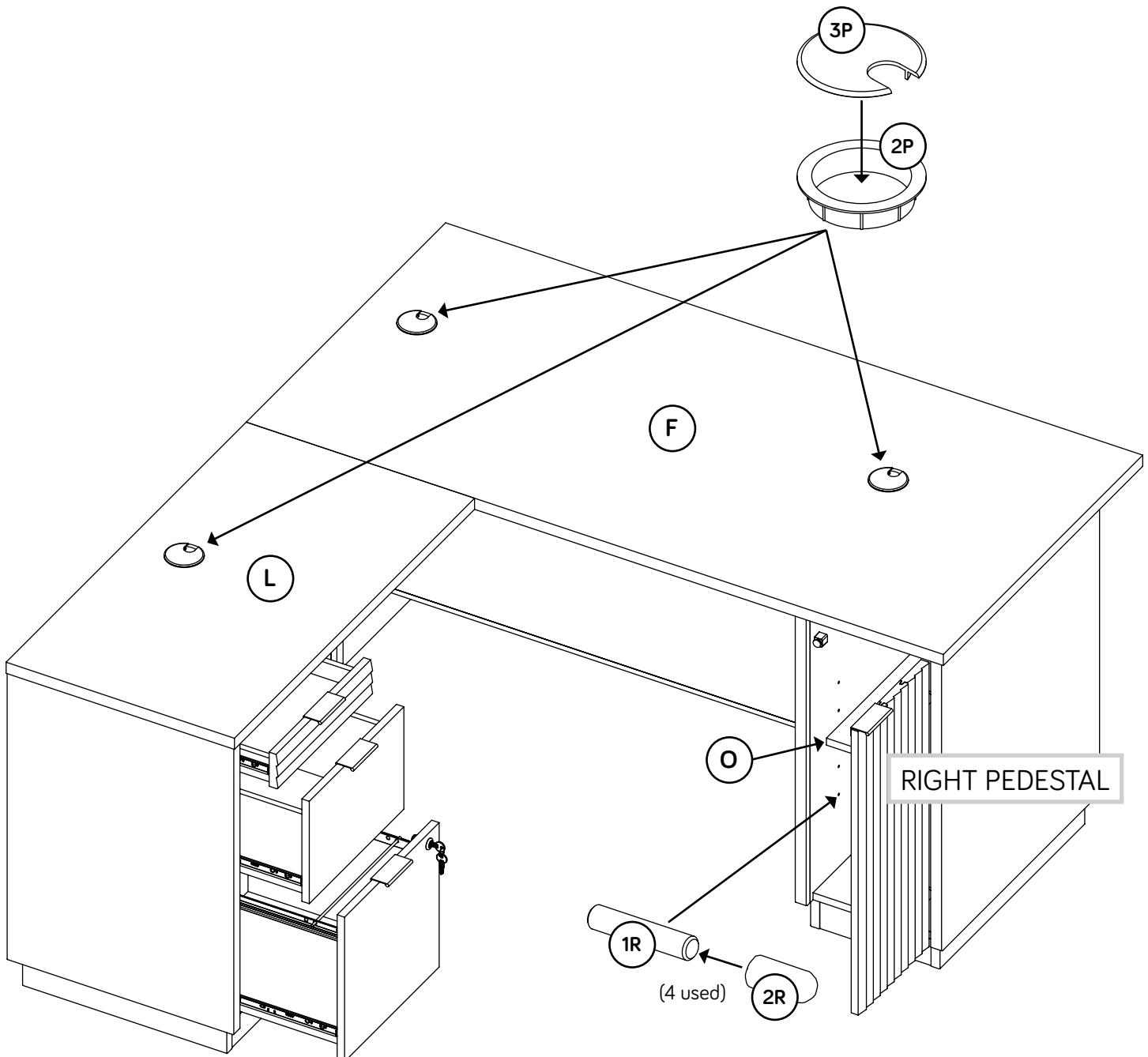
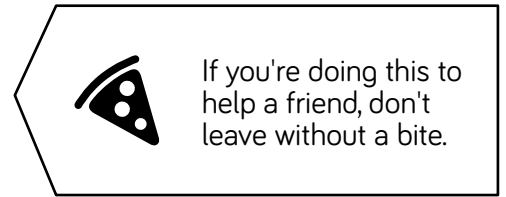

Insert the FILE RODS into the holes of your choice in the FILE GLIDES for your letter size files to hang front to back or side to side.

Step 17

- ✚ Insert a LARGE GROMMET (2P) and LARGE GROMMET CAP (3P) into each large hole in the TOPS (F and L).
- ✚ Push the RUBBER SLEEVES (2R) over one end of the METAL PINS (1R). Insert the METAL PINS into the hole locations of your choice in the RIGHT PEDESTAL. Set the ADJUSTABLE SHELF (O) onto the METAL PINS.



Step 18

- ✚ Insert a SMALL GROMMET (10P) into each large hole in the RIGHT PEDESTAL panel.
- ✚ If you are not putting a CPU in the RIGHT PEDESTAL, insert a SMALL GROMMET CAP (1P) into each SMALL GROMMET (10P) in the RIGHT PEDESTAL panel. The holes are for proper ventilation for your CPU.
- ✚ **NOTE:** Please read the back pages of the instruction booklet for important safety information.
- ✚ This completes assembly. Clean with a damp cloth. Wipe dry.
- ★ **And to celebrate, why not share your success story at sauder.com or**     

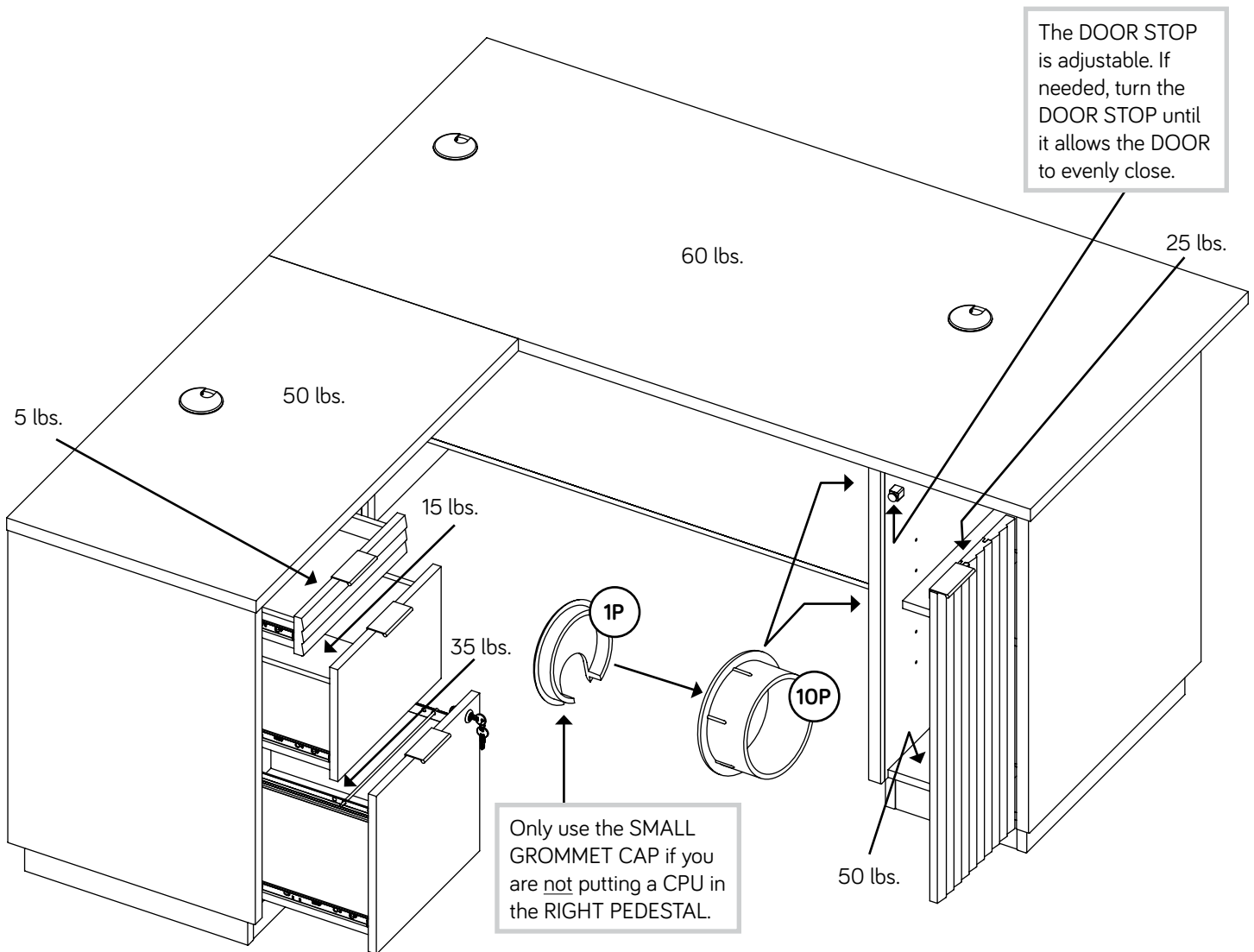

Utilisez les instructions d'assemblage en français avec les schémas étape par étape du manuel d'instruction en anglais. Chaque étape en français correspond à la même étape en anglais. Comparer la "Liste de pièces" ci-dessous avec la "PART IDENTIFICATION" du manuel en anglais pour vous familiariser avec les pièces avant l'assemblage.

REMARQUE : CE MANUEL D'INSTRUCTIONS CONTIENT **D'IMPORTANTES** INFORMATIONS RELATIVES À LA SÉCURITÉ. À LIRE ET CONSERVER POUR TOUTE RÉFÉRENCE FUTURE.

NOUS CONTACTER EN PREMIER**AVANT D'EFFECTUER TOUT RETOUR AU MAGASIN.**

Nous faisons de notre mieux pour nous assurer que votre meuble arrive dans d'excellentes conditions. Nos représentants du service Clientèle sont aimables et prêts à vous aider au cas où une pièce aurait été endommagée ou manquerait (ou si vous aviez besoin d'aide pour l'assemblage). Composez ce numéro d'appel gratuit:

877-996-7539

**Du lundi au vendredi, de 8:30 heures du matin à
5 heures du soir (horaire Côte Est)
(sauf jours fériés)**

Si une pièce a besoin d'être remplacée, la pièce de remplacement sera envoyée dans les 48 heures. (Sauf week-ends et jours fériés)

Noter la date d'achat de cet élément et conserver le livret pour future référence. Pour contacter Sauder en ce qui concerne cet élément, faire référence au numéro de lot et numéro de modèle en appelant notre numéro sans frais.

Lot n° : _____

Date de l'achat : _____

LISTE DE PIÈCES			LISTE DE PIÈCES		
REFERENCE	DESCRIPTION	QUANTITÉ	REFERENCE	DESCRIPTION	QUANTITÉ
B	PETIT TIROIR.....	1	8B	TIGE POUR DOSSIERS.....	2
C	TIROIR.....	1	15B	ARMATURE POUR DOSSIERS.....	2
D	GRAND TIROIR.....	1	1F	EXCENTRIQUE ESCAMOTABLE.....	9
F	GRAND DESSUS.....	1	2F	CHEVILLE D'EXCENTRIQUE.....	3
G	GRAND VOILE DE FOND.....	1	15F	CHEVILLE EN BOIS.....	10
H	ENTRETOISE SUPÉRIEURE.....	2	36F	FIXATION TWIST-LOCK®.....	3
J	MONTANT.....	1	40F	CHEVILLE LONGUE.....	6
L	PETIT DESSUS.....	1	2G	CONSOLE EN MÉTAL.....	2
M	PETIT VOILE DE FOND.....	1	41G	PLAQUE.....	2
O	TABLETTE RÉGLABLE.....	1	23J	JEU DE CLÉS.....	1
T	PORTE.....	1	189K	POIGNÉE.....	4
YY	CAISSON DROIT		193M	ENSEMBLE DE MÉCANISME DE VERROUILLAGE.....	4
ZZ	CAISSON GAUCHE		1P	COUVERCLE DE PETIT PASSE-CÂBLES...2	2
			2P	GRAND PASSE-CÂBLES.....	3
			3P	COUVERCLE DE GRAND PASSE-CÂBLES..3	3
			10P	PETIT PASSE-CÂBLES.....	2
			21P	CACHE-VIS.....	6
			92P	COUVERCLE D'EXCENTRIQUE.....	8
			114P	COUVERCLE DE FIXATION TWIST-LOCK® ..3	3
			1R	SUPPORT DE TABLETTE.....	6
			2R	MANCHON EN CAOUTCHOUC.....	4
			1S	VIS TÊTE LARGE 14 mm NOIRE.....	20
			10S	VIS TÊTE PLATE 28 mm ARGENTÉE.....	10
			144S	VIS À ÉPAULEMENT 24 mm NOIRE.....	4

Accessoires optionnels (vendus séparément)

Ce meuble peut être complété par un ou plusieurs des accessoires optionnels suivants (vendus séparément).

Prise électrique pour oeillet (article 427829)

Cette prise électrique est conçue pour remplacer n'importe quel oeillet passe-câble dans votre meuble.

Pour acheter la prise électrique pour oeillet, scannez ce code QR. (Ou allez sur sauder.com)

Lumière LED (article 426494)

Cette lumière LED est conçue pour être fixée sur la face inférieure d'un surmeuble.

Pour acheter la lumière LED, scannez ce code QR. (Ou allez sur sauder.com)

Guide d'utilisation de la visserie

UTILISATION DE LA FIXATION TWIST-LOCK®

1. Enfoncer une FIXATION TWIST-LOCK® dans le gros trou de la pièce.

2. 1. Insérer l'extrémité fileté de la FIXATION dans le trou de la pièce attenante.

REMARQUE : L'extrémité fileté de la FIXATION doit rester complètement insérée dans le trou de la pièce attenante lorsque l'on bloque la FIXATION.

2. Bien serrer la FIXATION à l'aide d'un tournevis Phillips.

UTILISATION DE LA EXCENTRIQUE ESCAMOTABLE ET DE LA CHEVILLE LONGUE

1. Enfoncer un EXCENTRIQUE ESCAMOTABLE dans la partie. La flèche dans l'EXCENTRIQUE ESCAMOTABLE doit être dirigée vers le trou dans le chant de la planche.

2. Insérer la petit extrémité de la CHEVILLE LONGUE dans l'EXCENTRIQUE ESCAMOTABLE.

3. **Attention :** Risque des dégâts ou blessures. Les EXCENTRIQUES ESCAMOTABLES doivent être serrés à bloc. Les EXCENTRIQUES ESCAMOTABLES que ne sont pas serrés à bloc peuvent desserrer et les pièces peuvent séparer. Pour serrer à bloc : Commencer. Flèche. Serrer. Maximum de 210 degrés. Minimum de 190 degrés.

ÉTAPE 1

Ne pas serrer les FIXATIONS TWIST-LOCK® à cette étape.

Assembler l'élément sur un sol à moquette ou sur le carton vide pour éviter d'endommager l'élément ou le sol. Conserver du matériel d'emballage comme support à utiliser plus tard dans l'assemblage.

Enfoncer trois FIXATIONS TWIST-LOCK® SAUDER (36F) dans les gros trous du GRAND VOILE DE FOND (G).

Enfoncer trois EXCENTRIQUES ESCAMOTABLES (1F) dans le GRAND VOILE DE FOND (G).

ÉTAPE 2

Insérer trois CHEVILLES LONGUES (40F) à travers le panneau dans le CAISSON DROIT.

Insérer deux CHEVILLES EN BOIS (15F) dans le CAISSON DROIT.

REMARQUE : L'assistance d'autrui peut être nécessaire pour soutenir le VOILE DE FOND ou utiliser le matériel d'emballage comme support, comme l'indique le schéma.

Fixer le GRAND VOILE DE FOND (G) au CAISSON DROIT. Serrer trois EXCENTRIQUES ESCAMOTABLES autour des petites extrémités des CHEVILLES LONGUES.

REMARQUE : S'assurer de bien insérer les CHEVILLES EN BOIS du CAISSON DROIT dans le VOILE DE FOND.

Guide d'utilisation de la visserie

UTILISATION DE LA EXCENTRIQUE ESCAMOTABLE ET DE LA CHEVILLE D'EXCENTRIQUE

1. Enfoncer un EXCENTRIQUE ESCAMOTABLE dans la partie. La flèche dans l'EXCENTRIQUE ESCAMOTABLE doit être dirigée vers le trou dans le chant de la planche.

2. Insérer l'extrémité en métal de la CHEVILLE DE CAME dans la CAME ESCAMOTABLE.

3. **Attention :** Risque des dégâts ou blessures. Les EXCENTRIQUES ESCAMOTABLES doivent être serrés à bloc. Les EXCENTRIQUES ESCAMOTABLES que ne sont pas serrés à bloc peuvent desserrer et les pièces peuvent séparer. Pour serrer à bloc : Commencer. Flèche. Serrer. Maximum de 210 degrés. Minimum de 190 degrés.

ÉTAPE 3

Ne pas serrer les EXCENTRIQUES ESCAMOTABLES dans cette étape.

Enfoncer trois EXCENTRIQUES ESCAMOTABLES (1F) dans le MONTANT (J). Ensuite, insérer l'extrémité en métal de la CHEVILLE D'EXCENTRIQUE (2F) dans chaque EXCENTRIQUE ESCAMOTABLE.

ÉTAPE 4

Insérer deux CHEVILLES EN BOIS (15F) dans le MONTANT (J).

Fixer le MONTANT (J) au GRAND VOILE DE FOND (G). Serrer trois FIXATIONS TWIST-LOCK®.

REMARQUE : S'assurer de bien insérer les CHEVILLES EN BOIS situées sur le MONTANT dans le VOILE DE FOND.

Fixer une CONSOLE EN MÉTAL (2G) au panneau du CAISSON DROIT. Utiliser une VIS TÊTE LARGE 14 mm NOIRE (1S).

ÉTAPE 5

Fixer une ENTRETOISE SUPÉRIEURE (H) au GRAND DESSUS (F). Utiliser deux VIS TÊTE PLATE 28 mm ARGENTÉES (10S).

REMARQUE : Il est préférable de donner quelques tours de tournevis à chaque VIS avant de les serrer toutes à bloc.

REMARQUE : Le bord incliné de l'ENTRETOISE doit être orienté vers le bas et vers le bord arrière du DESSUS.

ÉTAPE 6

Avec vos mains, séparer deux ENSEMBLES DE MÉCANISMES DE VERROUILLAGE (193M). Faites attention aux arêtes pointues après avoir séparé chaque mécanisme.

Fixer deux ENSEMBLES DE MÉCANISME DE VERROUILLAGE (193M) au GRAND DESSUS (F) exactement comme il l'est indiqué. Utiliser deux VIS À ÉPAULEMENT 24 mm NOIRES (144S).

REMARQUE : S'assurer d'insérer le montant de la surface inférieure d'ENSEMBLE DE MÉCANISME DE VERROUILLAGE dans le trou du DESSUS.

REMARQUE : La poignée doit être orientée vers le bord arrière du DESSUS.

REMARQUE : La VIS À ÉPAULEMENT permettra au MÉCANISME DE VERROUILLAGE de pivoter.

ÉTAPE 7

Insérer deux CHEVILLES EN BOIS (15F) dans les bords supérieurs des panneaux du CAISSON DROIT comme l'indique le schéma.

Avec l'aide d'une autre personne, retourner soigneusement le GRAND DESSUS (F) et accrocher l'extrémité angulaire de l'ENTRETOISE du DESSUS dans l'ENTRETOISE à l'arrière du CAISSON DROIT.

REMARQUE : S'assurer d'insérer les CHEVILLES dans le DESSUS.

Fixer le GRAND DESSUS (F) au MONTANT (J). Serrer trois EXCENTRIQUES ESCAMOTABLES.

Tout en appuyant sur le coin du GRAND DESSUS (F), tourner le MÉCANISME DE VERROUILLAGE le plus proche du bord extérieur du GRAND DESSUS (F) vers le centre de votre appareil jusqu'à ce qu'il s'arrête de tourner. Ensuite, tourner l'autre MÉCANISME DE VERROUILLAGE vers le premier MÉCANISME DE VERROUILLAGE jusqu'à ce qu'il s'arrête de tourner.

Fixer la CONSOLE EN MÉTAL sur le panneau du CAISSON DROIT au GRAND DESSUS (F). Utiliser une VIS TÊTE LARGE 14 mm NOIRE (1S).

ÉTAPE 8

Enfoncer trois EXCENTRIQUES ESCAMOTABLES (1F) dans le PETIT VOILE DE FOND (M).

Insérer deux GOUPILLES EN MÉTAL (1R) dans le MONTANT (J).

Fixer le PETIT VOILE DE FOND (M) au MONTANT (J). Serrer six VIS TÊTE PLATE 28 mm ARGENTÉES (10S).

REMARQUE : Il est préférable de donner quelques tours de tournevis à chaque VIS avant de les serrer toutes à bloc.

REMARQUE : S'assurer d'insérer les GOUPILLES EN MÉTAL dans le VOILE DE FOND.

ÉTAPE 9

Insérer trois CHEVILLES LONGUES (40F) à travers le panneau dans le CAISSON GAUCHE.

Insérer deux CHEVILLES EN BOIS (15F) dans le CAISSON GAUCHE.

Fixer le CAISSON GAUCHE sur le PETIT VOILE DE FOND (M). Serrer trois EXCENTRIQUES ESCAMOTABLES autour des petites extrémités des CHEVILLES LONGUES.

REMARQUE : S'assurer de bien insérer les CHEVILLES EN BOIS du CAISSON GAUCHE dans le VOILE DE FOND.

ÉTAPE 10

Fixer les PLAQUES (41G) au GRAND DESSUS (F) exactement comme il l'est indiqué. Utiliser quatre VIS TÊTE LARGE 14 mm NOIRES (1S).

REMARQUE : Les PLAQUES dépasseront le bord du DESSUS.

Fixer une CONSOLE EN MÉTAL (2G) au panneau du CAISSON GAUCHE. Utiliser une VIS TÊTE LARGE 14 mm NOIRE (1S).

ÉTAPE 11

À l'aide d'un marteau, enfoncer légèrement un COUVERCLE D'EXCENTRIQUE (92P) sur chaque EXCENTRIQUE ESCAMOTABLE visible dans les VOILES DE FOND (G et M) et le MONTANT (J).

À l'aide d'un marteau, taper légèrement un COUVERCLE DE FIXATION TWIST-LOCK® (114P) sur chaque FIXATION TWIST-LOCK® visible dans le GRAND VOILE DE FOND (G).

Centrer un COUVERCLE DE VIS (21P) sur la tête de chaque VIS dans le PETIT VOILE DE FOND (M) et taper délicatement à l'aide d'un marteau.

ÉTAPE 12

Fixer les POIGNÉES (189K) aux TIROIRS (B, C et D) et à la PORTE (T). Utiliser huit VIS TÊTE LARGE 14 mm NOIRES (1S).

Retirer le PETIT TIROIR (B) de l'élément. Appuyer sur les leviers noirs de chaque côté du tiroir et retirer complètement le tiroir. Consulter au schéma au bas de la page.

ÉTAPE 13

Fixer une ENTRETOISE SUPÉRIEURE (H) au PETIT DESSUS (L). Utiliser deux VIS TÊTE PLATE 28 mm ARGENTÉES (10S).

REMARQUE : Il est préférable de donner quelques tours de tournevis à chaque VIS avant de les serrer toutes à bloc.

REMARQUE : Le bord incliné de l'ENTRETOISE doit être orienté vers le bas et vers le bord arrière du DESSUS.

ÉTAPE 14

Avec vos mains, séparer deux ENSEMBLES DE MÉCANISMES DE VERROUILLAGE (193M). Faites attention aux arêtes pointues après avoir séparé chaque mécanisme.

Fixer deux ENSEMBLES DE MÉCANISME DE VERROUILLAGE (193M) au PETIT DESSUS (L) exactement comme il l'est indiqué. Utiliser deux VIS À ÉPAULEMENT 24 mm NOIRES (144S).

REMARQUE : S'assurer d'insérer le montant de la surface inférieure d'ENSEMBLE DE MÉCANISME DE VERROUILLAGE dans le trou du DESSUS.

REMARQUE : La poignée doit être orientée vers le bord arrière du DESSUS.

REMARQUE : La VIS À ÉPAULEMENT permettra au MÉCANISME DE VERROUILLAGE de pivoter.

ÉTAPE 15

Insérer deux CHEVILLES EN BOIS (15F) dans les bords supérieurs des panneaux du CAISSON GAUCHE comme l'indique le schéma.

Avec l'aide d'une autre personne, retourner soigneusement le PETIT DESSUS (L) et accrocher l'extrémité angulaire de l'ENTRETOISE du DESSUS dans l'ENTRETOISE à l'arrière du CAISSON GAUCHE.

REMARQUE : S'assurer d'insérer les CHEVILLES dans le DESSUS.

Fixer le PETIT DESSUS (L) aux PLAQUES sur le GRAND DESSUS (F). Utiliser quatre VIS TÊTE LARGE 14 mm NOIRES (1S).

Tourner les MÉCANISMES DE VERROUILLAGE sur le bord avant du PETIT DESSUS (L) l'un vers l'autre jusqu'à ce qu'ils arrêtent de tourner.

Fixer la CONSOLE EN MÉTAL sur le panneau du CAISSON GAUCHE au PETIT DESSUS (L). Utiliser une VIS TÊTE LARGE 14 mm NOIRE (1S).

ÉTAPE 16

Pour insérer le PETIT TIROIR dans l'élément, aligner les COULISSES D'EXTENSION du tiroir sur les GLISSIÈRES D'EXTENSION de l'élément et enfoncer le tiroir dans l'élément jusqu'à ce que le tiroir soit complètement inséré. Le tiroir offrira une certaine résistance jusqu'à ce qu'il soit complètement inséré dans l'élément, il glissera ensuite sans difficulté.

Tirer le GRAND TIROIR (D) complètement ouvert. Si nécessaire, déverrouiller le GRAND TIROIR avec le JEU DE CLÉS (23J).

Enfoncer une ARMATURE POUR DOSSIERS (15B) sur le CÔTÉ DROIT DE GRAND TIROIR.

Enfiler les GUIDES POUR DOSSIERS (8B) dans l'ARMATURE POUR DOSSIERS (15B) située sur le CÔTÉ DROIT DE GRAND TIROIR.

Enfiler une autre ARMATURE POUR DOSSIERS (15B) sur l'autre extrémité des GUIDES POUR DOSSIERS (8B) et appuyer cette ARMATURE POUR DOSSIERS sur le CÔTÉ GAUCHE DE GRAND TIROIR.

ÉTAPE 17

Insérer un GRAND PASSE-CÂBLES (2P) et un COUVERCLE DE GRAND PASSE-CÂBLES (3P) dans chaque grand trou des DESSUS (F et L).

Enfoncer les MANCHONS EN CAOUTCHOUC (2R) sur l'une extrémité des GOUPILLES EN MÉTAL (1R). Insérer les GOUPILLES EN MÉTAL dans les trous choisis dans le CAISSON DROIT. Poser la TABLETTE RÉGLABLE (O) sur les GOUPILLES EN MÉTAL.

ÉTAPE 18

Insérer un PETIT PASSE-CÂBLES (10P) dans chaque grand trou du panneau du CAISSON DROIT.

Si vous ne placez pas de CPU dans le CAISSON DROIT, insérer un COUVERCLE DE PETIT PASSE-CÂBLES (1P) dans chaque PETIT PASSE-CÂBLES (10P) dans le panneau du CAISSON DROIT. Les trous sont pour une bonne ventilation de votre CPU.

REMARQUE : Prière de lire les informations importantes sur la sécurité figurant sur les pages arrière du manuel d'instructions.

Ceci complète l'assemblage. Nettoyer avec un tissu humide. Essuyer.

Use estas instrucciones de ensamblaje en español junto con las figuras paso-a-paso provistas en el folleto inglés. Cada paso en español corresponde al mismo paso en inglés. Compare la "Lista de Part" abajo con la "Part Identification" en el folleto en inglés para familiarizarse con Las partes de ensamblaje.

NOTA: ESTE FOLLETO DE INSTRUCCIONES CONTIENE INFORMACIÓN **IMPORTANTE** SOBRE LA SEGURIDAD. POR FAVOR LEA Y GUÁRDELO PARA REFERENCIA EN EL FUTURO.

**CONTÁCTENOS PRIMERO
ANTES DE HACER DEVOLUCIONES A LA TIENDA.**

Tratamos de asegurar que su mueble llega en condición excelente. Nuestros representantes de Servicio al Cliente son amables y listos para ayudarle con servicio rápido y eficiente si una parte está defectuosa o ausente (o si necesita ayuda con el ensamblaje). Llame este número sin cargo:

877-996-7539

**Lunes a viernes, 8:30 a.m. - 5:00 p.m.
Hora oficial del Este
(excepto días festivos)**

Si requiere un repuesto de una parte, será enviado dentro de 48 horas (excepto los fines de semana y días festivos)

	LISTA DE PARTES			LISTA DE PARTES		
	ITEM	DESCRIPCIÓN	CANTIDAD	ITEM	DESCRIPCIÓN	CANTIDAD
Anote la fecha de comprar esta unidad y guarde el folleto para su referencia futura. Si necesita ponerse en contacto con Sauder en cuanto a esta unidad, refiérase al número de lote y al número de modelo cuando llame a nuestro número gratis. No. lote: _____ Fecha de compra: _____	B	CAJÓN PEQUEÑO.....	1	8B	VARILLA DE ARCHIVERO.....	2
	C	CAJÓN.....	1	15B	CORRIMIENTO DE ARCHIVERO.....	2
	D	CAJÓN GRANDE.....	1	1F	EXCÉNTRICO ESCONDIDO.....	9
	F	PANEL SUPERIOR GRANDE.....	1	2F	PASADOR DE EXCÉNTRICO.....	3
	G	VELO DE FONDO GRANDE.....	1	15F	PASADOR DE MADERA.....	10
	H	RIOSTRA SUPERIOR.....	2	36F	SUJETADOR TWIST-LOCK®.....	3
	J	PARAL.....	1	40F	PASADOR LARGO.....	6
	L	PANEL SUPERIOR PEQUEÑO.....	1	2G	SOPORTE DE METAL.....	2
	M	VELO DE FONDO PEQUEÑO.....	1	41G	PLACA.....	2
	O	ESTANTE AJUSTABLE.....	1	23J	JUEGO DE LLAVES.....	1
	T	PUERTA.....	1	189K	TIRADOR.....	4
	YY	PEDESTAL DERECHO		193M	CONJUNTO DE MECANISMO DE CERRADURA.....	4
	ZZ	PEDESTAL IZQUIERDO		1P	CUBIERTA DE OJAL PEQUEÑO.....	2
				2P	OJAL GRANDE.....	3
				3P	CUBIERTA DE OJAL GRANDE.....	3
				10P	OJAL PEQUEÑO.....	2
				21P	CUBIERTA DE TORNILLO.....	6
				92P	CUBIERTA DE EXCÉNTRICO.....	8
				114P	CUBIERTA DE SUJETADOR TWIST-LOCK®.....	3
				1R	ESPIGA DE METAL.....	6
				2R	MANGUITO DE GOMA.....	4
				1S	TORNILLO NEGRO DE CABEZA GRANDE de 14 mm.....	20
			10S	TORNILLO PLATEADO DE CABEZA PERDIDA de 28 mm.....	10	
			144S	TORNILLO NEGRO DE HOMBRO de 24 mm.....	4	

Accesorios Opcionales (vendidos por separado)

Este mueble acomoda uno o más de los siguientes accesorios opcionales (vendidos por separado).

Toma Empotrado De Escritorio (Artículo 427829)

El toma empotrado de escritorio está diseñado para reemplazar cualquier toma empotrada existente suministrado con su mueble.

Para comprar el Toma Empotrado, escanee este código QR. (O visite sauder.com)

Luz LED (Artículo 426494)

La luz LED está diseñada para fijarse en la parte inferior de uno organizador.

Para comprar la luz LED, escanee este código QR. (O visite sauder.com)

Guía de uso de herrajes

CÓMO UTILIZAR EL SUJETADOR TWIST-LOCK®

1. Empuje un SUJETADOR TWIST-LOCK® dentro del agujero grande en la parte.
2. 1. Inserte el extremo con cabilla del SUJETADOR en el agujero de la parte adjunta.

NOTA: El extremo con cabilla del SUJETADOR debe quedarse completamente insertado en el agujero de la parte adjunta cuando se enclava el SUJETADOR.

2. Apriete el SUJETADOR lo más apretado posible con un destornillador Phillips (cruz).

CÓMO UTILIZAR EL EXCÉNTRICO ESCONDIDO Y EL PASADOR LARGO

1. Empuje un EXCÉNTRICO ESCONDIDO dentro de la parte. La flecha en el EXCÉNTRICO ESCONDIDO debe apuntar hacia el agujero en el borde de la tabla.
2. Inserte el extremo pequeño del PASADOR LARGO dentro de EXCÉNTRICO ESCONDIDO.
3. **Precaución:** Riesgo de daños o heridas. Los EXCÉNTRICOS ESCONDIDOS deben apretarse completamente. Los EXCÉNTRICOS ESCONDIDOS que no se aprieten completamente se aflojarán y las partes pueden separarse. Para apretar completamente: Comience. Flecha. Apriete. Máximo de 210 grados. Mínimo de 190 grados.

PASO 1

No apriete los SUJETADORES TWIST-LOCK® en este paso.

Ensamble la unidad sobre un piso alfombrado o sobre el cartón vacío para evitar rayar la unidad o el piso. Guarde algo de material de embalaje como soporte para utilizarlo más adelante en el montaje.

Empuje tres SUJETADORES TWIST-LOCK® SAUDER (36F) en los agujeros grandes del VELO DE FONDO GRANDE (G).

Empuje tres EXCÉNTRICOS ESCONDIDOS (1F) en el VELO DE FONDO GRANDE (G).

PASO 2

Inserte tres PASADORES LARGOS (40F) a través el panel del PEDESTAL DERECHO.

Inserte dos PASADORES DE MADERA (15F) en el PEDESTAL DERECHO.

NOTA: Usted puede necesitar la ayuda de alguien para mantener el VELO DE FONDO o utilice material de embalaje como soporte como se muestra.

Fije el VELO DE FONDO GRANDE (G) al PEDESTAL DERECHO. Apriete tres EXCÉNTRICOS ESCONDIDOS alrededor de los extremos pequeños de los PASADORES LARGOS.

NOTA: Asegúrese de que los PASADORES DE MADERA en el PEDESTAL DERECHO se introduzca en el VELO DE FONDO.

Guía de uso de herrajes

CÓMO UTILIZAR EL EXCÉNTRICO ESCONDIDO Y EL PASADOR DE EXCÉNTRICO

1. Empuje un EXCÉNTRICO ESCONDIDO dentro de la parte. La flecha en el EXCÉNTRICO ESCONDIDO debe apuntar hacia el agujero en el borde de la tabla.
2. Inserte el extremo de metal de un PASADOR DE EXCÉNTRICO dentro de EXCÉNTRICO ESCONDIDO.
3. **Precaución:** Riesgo de daños o heridas. Los EXCÉNTRICOS ESCONDIDOS deben apretarse completamente. Los EXCÉNTRICOS ESCONDIDOS que no se aprieten completamente se aflojarán y las partes pueden separarse. Para apretar completamente: Comience. Flecha. Apriete. Máximo de 210 grados. Mínimo de 190 grados.

PASO 3

No apriete los EXCÉNTRICOS ESCONDIDOS en este paso.

Empuje tres EXCÉNTRICOS ESCONDIDOS (1F) en el PARAL (J). A continuación, inserte el extremo de metal de un PASADOR DE EXCÉNTRICO (2F) dentro de cada EXCÉNTRICO ESCONDIDO.

PASO 4

Inserte dos PASADORES DE MADERA (15F) en el PARAL (J).

Fije el PARAL (J) al VELO DE FONDO GRANDE (G). Apriete tres SUJETADORES TWIST-LOCK®.

NOTA: Asegúrese de que los PASADORES DE MADERA sujetos al PARAL se inserten en el VELO DE FONDO.

Fije uno SOPORTE DE METAL (2G) al panel del PEDESTAL DERECHO. Utilice un TORNILLO NEGRO DE CABEZA GRANDE de 14 mm (1S).

PASO 5

Fije la RIOSTRA SUPERIOR (H) al PANEL SUPERIOR GRANDE (F). Utilice dos TORNILLOS PLATEADOS DE CABEZA PERDIDA de 28 mm (10S).

NOTA: Debe apretar cada TORNILLO unas vueltas antes de apretar cualquier tornillo firmemente.

NOTA: El borde en ángulo de la RIOSTRA debe mirar hacia abajo y hacia el borde posterior del PANEL SUPERIOR.

PASO 6

Con las manos, separe dos CONJUNTOS DE MECANISMO DE CERRADURA (193M). Tenga cuidado con los bordes afilados después de separar cada conjunto.

Fije dos CONJUNTOS DE MECANISMO DE CERRADURA (193M) al PANEL SUPERIOR GRANDE (F) exactamente como se muestra. Utilice dos TORNILLOS NEGROS DE HOMBRO de 24 mm (144S).

NOTA: Asegúrese de que el poste en la superficie inferior del CONJUNTO DE MECANISMO DE CERRADURA se inserte en el agujero del PANEL SUPERIOR.

NOTA: El mango debe mirar hacia el borde posterior del PANEL SUPERIOR.

NOTA: El TORNILLO DE HOMBRO permite el MECANISMO DE CERRADURA para girar.

PASO 7

Inserte dos PASADORES DE MADERA (15F) en los bordes superiores de los paneles del PEDESTAL DERECHO como se muestra.

Con la ayuda de otra persona, cuidadosamente vuelva el PANEL SUPERIOR GRANDE (F) al revés y enganche el borde en ángulo de la RIOSTRA sobre el PANEL SUPERIOR en la RIOSTRA en el borde posterior del PEDESTAL DERECHO.

NOTA: Asegúrese de que los PASADORES DE MADERA se inserten en el PANEL SUPERIOR.

Fije el PANEL SUPERIOR GRANDE (F) al PARAL (J). Apriete tres EXCÉNTRICOS ESCONDIDOS.

Mientras presiona la esquina del PANEL SUPERIOR GRANDE (F), gire el MECANISMO DE CERRADURA más cercano al borde exterior del PANEL SUPERIOR GRANDE (F) hacia el centro de su unidad hasta que deje de moverse. A continuación, gire el otro MECANISMO DE CERRADURA hacia el primer MECANISMO DE CERRADURA hasta que deje de moverse.

Fije el SOPORTE DE METAL sobre el panel del PEDESTAL DERECHO al PANEL SUPERIOR GRANDE (F). Utilice un TORNILLO NEGRO DE CABEZA GRANDE de 14 mm (1S).

PASO 8

Empuje tres EXCÉNTRICOS ESCONDIDOS (1F) en el VELO DE FONDO PEQUEÑO (M).

Inserte dos SOPORTES DE METAL (1R) en el PARAL (J).

Fije el VELO DE FONDO PEQUEÑO (M) al PARAL (J). Apriete seis TORNILLOS PLATEADOS DE CABEZA PERDIDA de 28 mm (10S).

NOTA: Debe apretar cada TORNILLO unas vueltas antes de apretar cualquier tornillo firmemente.

NOTA: Asegúrese de que los SOPORTES DE METAL se inserten en el VELO DE FONDO.

PASO 9

Inserte tres PASADORES LARGOS (40F) a través el panel del PEDESTAL IZQUIERDO.

Inserte dos PASADORES DE MADERA (15F) en el PEDESTAL IZQUIERDO.

Fije el PEDESTAL IZQUIERDO al VELO DE FONDO PEQUEÑO (M). Apriete tres EXCÉNTRICOS ESCONDIDOS alrededor de los extremos pequeños de los PASADORES LARGOS.

NOTA: Asegúrese de que los PASADORES DE MADERA en el PEDESTAL IZQUIERDO se introduzca en el VELO DE FONDO.

PASO 10

Fije las PLACAS (41G) al PANEL SUPERIOR GRANDE (F) exactamente como se muestra. Utilice cuatro TORNILLOS NEGROS DE CABEZA GRANDE de 14 mm (1S).

NOTA: Las PLACAS colgarán por encima del borde del PANEL SUPERIOR.

Fije uno SOPORTE DE METAL (2G) al panel del PEDESTAL IZQUIERDO. Utilice un TORNILLO NEGRO DE CABEZA GRANDE de 14 mm (1S).

PASO 11

Con un martillo, ligeramente golpee una CUBIERTA DE EXCÉNTRICO (92P) sobre cada EXCÉNTRICO ESCONDIDO visible en los VELOS DE FONDO (G y M) y el PARAL (J).

Con un martillo, ligeramente golpee una CUBIERTA DE SUJETADOR TWIST-LOCK® (114P) sobre cada SUJETADOR TWIST-LOCK® visible en el VELO DE FONDO GRANDE (G).

Centre una CUBIERTA DE TORNILLO (21P) sobre la cabeza de cada TORNILLO del VELO DE FONDO PEQUEÑO (M) y clave ligeramente adentro con un martillo.

PASO 12

Fije los TIRADORES (189K) a los CAJONES (B, C y D) y a la PUERTA (T). Utilice ocho TORNILLOS NEGROS DE CABEZA GRANDE de 14 mm (1S).

Retire el CAJÓN PEQUEÑO (B) de la unidad. Empuje la palanca negra a cada lado del cajón y tire del cajón completamente hacia afuera. Consulte el diagrama al final de la página.

PASO 13

Fije una RIOSTRA SUPERIOR (H) al PANEL SUPERIOR PEQUEÑO (L). Utilice dos TORNILLOS PLATEADOS DE CABEZA PERDIDA de 28 mm (10S).

NOTA: Debe apretar cada TORNILLO unas vueltas antes de apretar cualquier tornillo firmemente.

NOTA: El borde en ángulo de la RIOSTRA debe mirar hacia abajo y hacia el borde posterior del PANEL SUPERIOR.

PASO 14

Con las manos, separe dos CONJUNTOS DE MECANISMO DE CERRADURA (193M). Tenga cuidado con los bordes afilados después de separar cada conjunto.

Fije dos CONJUNTOS DE MECANISMO DE CERRADURA (193M) al PANEL SUPERIOR PEQUEÑO (L) exactamente como se muestra. Utilice dos TORNILLOS NEGROS DE HOMBRO de 24 mm (144S).

NOTA: Asegúrese de que el poste en la superficie inferior del CONJUNTO DE MECANISMO DE CERRADURA se inserte en el agujero del PANEL SUPERIOR.

NOTA: El mango debe mirar hacia el borde posterior del PANEL SUPERIOR.

NOTA: El TORNILLO DE HOMBRO permite el MECANISMO DE CERRADURA para girar.

PASO 15

Inserte dos PASADORES DE MADERA (15F) en los bordes superiores de los paneles del PEDESTAL IZQUIERDO como se muestra.

Con la ayuda de otra persona, cuidadosamente vuelva el PANEL SUPERIOR PEQUEÑO (L) al revés y enganche el borde en ángulo de la RIOSTRA sobre el PANEL SUPERIOR en la RIOSTRA en el borde posterior del PEDESTAL IZQUIERDO.

NOTA: Asegúrese de que los PASADORES DE MADERA se inserten en el PANEL SUPERIOR.

Fije el PANEL SUPERIOR PEQUEÑO (BL) a las PLACAS sobre el PANEL SUPERIOR GRANDE (F). Utilice cuatro TORNILLOS NEGROS DE CABEZA GRANDE de 14 mm (1S).

PASO 15 (CONTINUACIÓN)

Gire los MECANISMOS DE CERRADURA en el borde delantero del PANEL SUPERIOR PEQUEÑO (L) uno hacia el otro hasta que dejen de moverse.

Fije el SOPORTE DE METAL sobre el panel del PEDESTAL IZQUIERDO al PANEL SUPERIOR PEQUEÑO (L). Utilice un TORNILLO NEGRO DE CABEZA GRANDE de 14 mm (1S).

PASO 16

Para insertar el CAJÓN PEQUEÑO dentro de la unidad, alinee las CORREDERAS DE EXTENSIÓN sujetadas al cajón con los RIELES DE EXTENSIÓN sujetos a la unidad y empuje el cajón dentro de la unidad hasta que el cajón está completamente insertado. El cajón mueve con dificultad hasta que se inserte completamente dentro de la unidad, después deslizará fácilmente hacia adentro y hacia afuera.

Abra completamente el CAJÓN GRANDE (D). Si es necesario, desbloquee el CAJÓN GRANDE con el JUEGO DE LLAVES (23J).

Empuje un CORRIMIENTO DE ARCHIVERO (15B) sobre el LADO DERECHO DE CAJÓN GRANDE.

Deslice las VARILLAS DE ARCHIVERO (8B) dentro del CORRIMIENTO DE ARCHIVERO (15B) sujeta al LADO DERECHO DE CAJÓN GRANDE (D87).

Deslice otro CORRIMIENTO DE ARCHIVERO (15B) sobre el otro extremo de las VARILLAS DE ARCHIVERO (8B) y presione este CORRIMIENTO DE ARCHIVERO sobre el LADO IZQUIERDO DE CAJÓN GRANDE.

PASO 17

Inserte uno OJAL GRANDE (2P) y la CUBIERTA DE OJAL GRANDE (3P) en cada agujero grande de los PANELES SUPERIORES (F y L).

Empuje los MANGUITOS DE GOMA (2R) sobre uno extremo de las ESPIGAS DE METAL (1R). Inserte las ESPIGAS DE METAL en los agujeros al nivel preferido del PEDESTAL DERECHO. Coloque el ESTANTE AJUSTABLE (O) sobre las ESPIGAS DE METAL.

PASO 18

Inserte uno OJAL PEQUEÑO (10P) en el agujero grande en el panel del PEDESTAL DERECHO.

Si no está colocando una PCU en el PEDESTAL DERECHO, inserte una CUBIERTA DE OJAL PEQUEÑO (1P) en cada OJAL PEQUEÑO (10P) en el panel del PEDESTAL DERECHO. Los agujeros son para una ventilación adecuada de su CPU.

NOTA: Por favor, lea las páginas de atrás del folleto de instrucciones en cuanto a importante información de seguridad.

Esto completa el ensamblaje. Limpiar con un trapo húmedo. Seque con un paño.

⚠ WARNING

Please use your furniture correctly and safely. Improper use can cause safety hazards, or damage to your furniture or household items. **Carefully read the following chart.**

Look out for:	What can happen:	How to avoid the problem:
<ul style="list-style-type: none"> Overloaded shelves or drawers. Improper loading can cause the product to be top-heavy. 	<ul style="list-style-type: none"> Risk of injury. Top-heavy furniture can tip over. Overloaded shelves and drawers can break. 	<ul style="list-style-type: none"> Never exceed the weight limits shown in the instructions. Work from bottom to top when loading shelves and drawers. Place the heavier items on the lower shelves or in lower drawers.
<ul style="list-style-type: none"> Improperly moving furniture that is not designed and equipped with casters. 	<ul style="list-style-type: none"> Furniture can tip over or break if improperly moved. Physical injury. Furniture can be very heavy. Breakage of tops - particularly with double pedestal furniture (drawers at both ends). 	<ul style="list-style-type: none"> Unload shelves and drawers from top to bottom before moving the unit. Do not push furniture, especially on a carpeted floor. Have a friend help you lift the item and set it in place. Provide support to the center section of the top when lifting the furniture.
<ul style="list-style-type: none"> Placing TVs on furniture items that are not designed to support a television is hazardous. 	<ul style="list-style-type: none"> Risk of injury or death. TVs can be very heavy. Plus the weight and location of the picture tube tends to make TVs unbalanced and prone to tipping forward. 	<ul style="list-style-type: none"> This product is not designed to support a television.

⚠ AVERTISSEMENT

Prière d'utiliser le mobilier à bon escient et avec prudence. Une mauvaise utilisation peut être à l'origine de risques d'accident ou peut endommager le mobilier et les articles ménagers. **Lire attentivement le tableau suivant.**

À surveiller :	Danger éventuel :	Solution :
<ul style="list-style-type: none"> Tablettes ou tiroirs surchargés. En cas de chargement inadéquat l'élément peut être lourd du haut. 	<ul style="list-style-type: none"> Risque de blessure. Du mobilier mal équilibré risque de se renverser. Tablettes et tiroirs surchargés risquent de casser. 	<ul style="list-style-type: none"> Ne jamais excéder les limites de poids indiquées dans les instructions. Pour charger les tablettes et tiroirs, commencer par remplir celui du bas pour finir par celui du haut. Placer les articles plus lourds sur les tablettes inférieures ou dans les tiroirs inférieurs.
<ul style="list-style-type: none"> Déplacement inadéquat d'un mobilier qui n'est pas conçu pour avoir des roulettes et n'en est pas équipé. 	<ul style="list-style-type: none"> Le mobilier risque de se renverser ou de casser en cas de déplacement inadéquat. Blessure physique. Le mobilier peut être très lourd. Défaillance des dessus surtout avec les éléments de double piédestaux (tiroirs en chaque extrémité). 	<ul style="list-style-type: none"> Décharger les tablettes et tiroirs en commençant par celui du haut avant de déplacer l'élément. Ne pas pousser le meuble, surtout sur la moquette. Se faire aider par une autre personne pour soulever l'élément et le mettre en place. Supporter la section centrale du dessus lorsque l'on soulève le meuble.
<ul style="list-style-type: none"> Il est dangereux de placer des téléviseurs sur des meubles que ne sont pas prévus à cet effet. 	<ul style="list-style-type: none"> Risque de blessures graves, voire mortelles. Les téléviseurs peuvent être particulièrement lourds. De plus, le poids et l'emplacement du tube image ont tendance à rendre les téléviseurs instables et enclins à tomber vers l'avant. 	<ul style="list-style-type: none"> Ce produit n'est pas destiné à supporter un téléviseur.

ADVERTENCIA

Por favor use el mobiliario correcta y seguramente. El mal uso puede causar riesgos de seguridad o daño a las unidades o artículos domésticos. **Cuidadosamente lea la tabla a continuación.**

Esté alerta de:	Puede ocurrir:	Evitar el problema:
<ul style="list-style-type: none">• Estantes o cajones sobrecargados.• Cargar el producto de manera inadecuada puede causar la inestabilidad.	<ul style="list-style-type: none">• Riesgo de lesiones.• El mobiliario inestable puede volcarse.• Estantes y cajones sobrecargados pueden romperse.	<ul style="list-style-type: none">• Nunca exceder los límites de peso indicados en las instrucciones.• Cargue los estantes y cajones a partir de la base y trabaje hacia arriba. Coloque los artículos más pesados sobre los estantes inferiores o en los cajones inferiores.
<ul style="list-style-type: none">• Mover incorrectamente el mobiliario que no está diseñado y provisto con ruedecitas.	<ul style="list-style-type: none">• La inclinación o rotura del mobiliario es posible si se mueve de manera inadecuada.• Lesión física. El mobiliario puede ser muy pesado.• Rotura de las superficies especialmente las unidades con dos pedestales (con cajones en cada extremo).	<ul style="list-style-type: none">• Descargue los estantes y cajones desde arriba hacia abajo antes de mover la unidad.• No empuje la unidad, especialmente sobre un piso alfombrado. Pide la ayuda de otra persona para levantar la unidad y colocarla en lugar.• Soporte la sección central del panel superior cuando levanta el mueble.
<ul style="list-style-type: none">• Es peligroso colocar los televisores sobre unidades de mobiliario que no están diseñadas para soportar un televisor.	<ul style="list-style-type: none">• Riesgo de lesiones o muerte. Los televisores pueden ser muy pesados. Además, el peso y la ubicación del tubo de imagen tienden a causar la inestabilidad de televisores y propensa a volcarse hacia adelante.	<ul style="list-style-type: none">• Este producto no está diseñado para soportar un televisor.

5-YEAR LIMITED WARRANTY

1. Sauder Woodworking Co. (Sauder®) provides limited warranty coverage to the original purchaser of this product for a period of five years from the date of purchase against defects in materials or workmanship of Sauder furniture components. As used in this Warranty, "defect" means imperfections in components which substantially impair the utility of the product. This Warranty gives you specific legal rights, and you may also have other rights which vary from state to state.

2. There is no warranty coverage for defects or conditions that result from the failure to follow product assembly instructions, information or warnings, misuse or abuse, intentional damage, fire, flood, alteration or modification of the product, or use of the product in a manner inconsistent with its intended use, nor any condition resulting from incorrect or inadequate maintenance, cleaning, or care. There is also no warranty coverage for rented products or any products purchased "used" or "as is", at a distress or going-out-of business sale, or from a liquidator.

3. As the exclusive remedy under this Warranty, Sauder will (at its sole option) repair, replace or refund the value of any defective furniture component. Sauder may require independent confirmation of the claimed defect and proof of purchase. Replacement parts will be warranted for only the remaining period of the original Warranty. SAUDER SHALL HAVE NO LIABILITY FOR ANY INCIDENTAL OR CONSEQUENTIAL DAMAGES OF ANY KIND and all such damages are EXCLUDED FROM THIS WARRANTY, such as loss of use, disassembly, transportation, labor or damage to property on or near the product. Some states do not allow the exclusion or limitation of incidental or consequential damages, so the above limitation or exclusion may not apply to you.

GARANTIE LIMITÉE DE 5 ANS

1. Sauder Woodworking Co. (Sauder®) offre une couverture de garantie limitée à l'acheteur initial du présent produit pendant une période de cinq ans à compter de la date d'achat contre tout défaut de matériaux ou de fabrication des composantes de mobilier Sauder. Le mot « défaut », tel qu'il est utilisé sous les termes de la présente garantie, comprend les imperfections des pièces qui empêchent substantiellement l'utilisation du produit. La présente garantie vous donne des droits légaux spécifiques et il est possible que vous ayez des droits supplémentaires variant d'État en État ou de province en province.

2. La présente garantie ne saurait couvrir les défauts ou conditions qui surviendraient à la suite du non respect des instructions, informations ou mises en garde de montage, d'une mauvaise utilisation ou d'un abus, d'un dommage intentionnel, d'un incendie, d'une inondation, d'une altération ou modification du produit, d'une utilisation du produit allant à l'encontre de son usage prévu, ni aucune condition résultant d'une maintenance, d'un nettoyage ou d'un entretien inappropriés ou inadéquats. De plus, il n'existe aucune garantie pour les produits loués ou tous les produits achetés « d'occasion » ou « en l'état », dans le cadre d'une vente aux enchères ou de solde pour cessation de commerce, ou auprès d'un liquidateur.

3. En tant que recours exclusif en vertu de la présente garantie, Sauder réparera, remplacera ou remboursera (sur sa seule décision) la valeur de toute composante de mobilier défectueuse. Sauder peut exiger une confirmation indépendante du défaut revendiqué ainsi qu'une preuve d'achat. Les pièces de rechange seront garanties uniquement pendant la période restante de la garantie originale. SAUDER NE SERA EN AUCUN CAS RESPONSABLE DE TOUT DOMMAGE ACCESSOIRE OU CONSÉCUTIF DE TOUTE SORTE et lesdits dommages sont EXCLUS DE LA PRÉSENTE GARANTIE, à savoir perte d'utilisation, démontage, transport, main d'œuvre ou dommages matériels sur ou à proximité du produit. Certains États ou provinces ne permettant pas l'exclusion ou la limite aux responsabilités pour dommages accidentels ou consécutifs, la limite ou l'exclusion ci-dessus peut ne pas être applicable.

GARANTÍA LIMITADA DE 5 AÑOS

1. Sauder Woodworking Co. (Sauder®) provee cobertura de garantía limitada al comprador original de este producto por un período de cinco años, a partir de la fecha de compra, contra defectos en los materiales o de mano de obra en los componentes de muebles Sauder. Como es utilizado en esta Garantía, "defecto" significa imperfecciones en los componentes que de manera fundamental afecta la utilidad del producto. Esta Garantía le permite a usted ciertos derechos legales, y usted también podría poseer otros derechos adicionales, los cuales varían de estado a estado.

2. No hay cobertura de garantía para defectos o estados que resulten del incumplimiento en seguir las instrucciones, la información o las advertencias sobre el ensamblaje del producto; del uso incorrecto o maltrato, del daño intencional, incendio, inundación, cambio o modificación del producto; o de la utilización del producto de manera contradictoria con el uso para el cual fue fabricado, ni por ningún estado que resulte del mantenimiento, limpieza o cuidado incorrecto o inadecuado. Tampoco no hay cobertura de garantía para los productos rentados o para cualesquiera productos comprados "de uso" o "como está", en una venta de bienes embargados o en una venta por salirse del negocio, o comprados a un liquidador.

3. Como un recurso exclusivo bajo esta Garantía, Sauder (sólo a su opción) reparará, reemplazará o reembolsará el valor de cualquier componente defectuoso de mueble. Sauder puede requerir una confirmación independiente de un defecto reclamado y una prueba de compra. Las piezas de repuesto serán garantizadas solamente por el período de tiempo que queda de la Garantía original. SAUDER NO TENDRÁ RESPONSABILIDAD POR NINGÚN DAÑO INCIDENTAL O CONSUCUENTE DE NINGÚN TIPO y todos dichos daños SE EXCLUYEN DE ESTA GARANTÍA, tales como pérdida de uso, desensamblaje, transportación, trabajo o daño a la propiedad en o cerca del producto. Algunos estados no permiten la exclusión o limitación de daños incidentales o consecuentes, en tales instancias la limitación o exclusión antes mencionada podría no ser aplicable a usted.

4. This Warranty applies only to warranted defects that first arise and are reported to Sauder within the warranty coverage period. The Warranty cannot be transferred to subsequent owners or users of the product, and it shall be immediately void in the event the product is resold, transferred, leased or rented to any third party or person other than the original purchaser.

5. THERE ARE NO OTHER WARRANTIES APPLICABLE TO THIS PRODUCT. Under the laws of certain states, there may be no implied warranties from Sauder and all implied warranties, INCLUDING ANY IMPLIED WARRANTY OF MERCHANTABILITY OR FITNESS FOR A PARTICULAR PURPOSE are disclaimed where allowed by law. TO THE EXTENT ANY IMPLIED WARRANTIES ARE APPLICABLE, ANY IMPLIED WARRANTIES, INCLUDING ANY IMPLIED WARRANTY OF MERCHANTABILITY OR FITNESS FOR A PARTICULAR PURPOSE, ARE LIMITED IN DURATION TO THE DURATION OF THIS EXPRESS WARRANTY or the minimum period allowed by law, whichever is shorter. Some states do not allow limitations on how long an implied Warranty lasts, so the above limitation may not apply to you.

6. For Warranty inquiries or claims, please visit our website www.sauder.com. You can also contact Sauder at 1.800.523.3987. Sauder may require Warranty claims to be submitted in writing to: Sauder Woodworking Co., 502 Middle Street, Archbold, OH 43502 USA. Please include your sales receipt or other proof of purchase and a specific description of the product defect.

4. La présente garantie ne s'applique qu'aux défauts garantis qui se produisent pour la première fois et qui sont signalés à Sauder dans les limites de couverture de la garantie. La garantie ne peut pas être transférée à des propriétaires ou utilisateurs subséquents du produit, et sera immédiatement invalidée dans le cas où le produit est revendu, transféré, loué sous bail ou loué à une tierce partie ou personne autre que l'acheteur original.

5. IL N'EXISTE AUCUNE AUTRE GARANTIE EN VIGUEUR POUR LE PRÉSENT PRODUIT. En vertu des lois de certains États ou provinces, il ne peut y avoir de garanties implicites de la part de Sauder et toutes les garanties implicites, Y COMPRIS TOUTE GARANTIE IMPLICITE DE COMMERCIALITÉ OU D'ADAPTATION À UN USAGE PARTICULIER sont déclinées partout où la loi l'autorise. DANS LA MESURE OÙ TOUTE GARANTIE IMPLICITE EST APPLICABLE, TOUTE GARANTIE IMPLICITE, Y COMPRIS TOUTE GARANTIE DE COMMERCIALITÉ OU D'ADAPTATION À UN USAGE PARTICULIER, EST LIMITÉE À LA DURÉE DE LA PRÉSENTE GARANTIE EXPRESSE ou à la période minimum autorisée par la loi, la période la plus courte étant retenue. Certains États ne permettant pas que des limites soient imposées quant à la durée d'une garantie implicite, la limite ci-dessus peut donc ne pas être applicable.

6. Pour toute question concernant la garantie ou toute demande de réclamation, consulter le site Web www.sauder.com. Il est également possible de contacter Sauder en composant le 1.800.523.3987. Sauder peut exiger de soumettre les demandes de réclamation sous garantie par écrit à : Sauder Woodworking Co., 502 Middle Street, Archbold, OH 43502 USA. Veuillez joindre votre ticket de caisse ou toute autre preuve d'achat ainsi qu'une description spécifique du défaut de produit.

4. Esta Garantía sólo es aplicable a defectos garantizados que primeramente surjan y se informen a Sauder dentro del período de cobertura de garantía. La Garantía no puede ser transferida a propietarios o usuarios subsiguientes del producto, y ésta será inmediatamente invalidada en el caso que el producto sea revendido, transferido, arrendado o rentado a cualquier tercero u otra persona que no sea el comprador original.

5. NO HAY OTRA GARANTÍA APLICABLE A ESTE PRODUCTO. Bajo las leyes de ciertos estados, pueden no haber garantías implícitas de Sauder y se hace renuncia de responsabilidad de todas las garantías implícitas donde lo permita la ley, INCLUYENDO CUALQUIER GARANTÍA IMPLICITA DE MERCANTIBILIDAD O DE APTITUD PARA UN PROPOSITO EN PARTICULAR. EN LA MEDIDA CUALQUIER GARANTÍA IMPLICITA ES APLICABLE, CUALESQUIERA GARANTÍAS IMPLICITAS, INCLUYENDO AQUELLA DE MERCANTIBILIDAD O DE APTITUD PARA UN PROPOSITO EN PARTICULAR, SE LIMITAN EN DURACIÓN HASTA LA DURACIÓN DE ESTA GARANTÍA IMPLICITA o hasta el periodo mínimo permitido por la ley, la que sea más corta. Algunos estados no permiten limitaciones en cuanto a la duración de una garantía implícita, por eso la limitación arriba citada pueda no ser aplicable a usted.

6. Para solicitud de información o reclamación de Garantía, por favor, visite nuestro sitio Web www.sauder.com. Usted también puede contactar a Sauder llamando al 1.800.523.3987. Sauder puede solicitar que las reclamaciones sean presentadas por escrito a: Sauder Woodworking Co., 502 Middle Street, Archbold, OH 43502 USA. Por favor incluya su recibo de venta u otra prueba de compra y una descripción detallada del defecto del producto.

CONTACT US FIRST BEFORE MAKING ANY RETURNS TO THE RETAILER.

Dear Valued Customer:

Thanks so much for choosing Sauder® furniture. I hope the purchase and set up of your Worksense office solution was a positive experience and you feel good about the furniture you just built.

My grandfather, Erie Sauder, founded the company in 1934 and later invented and patented the first commercially successful ready-to-assemble tables. We strive to hold true to his core values of innovation, integrity, servanthood and stewardship.

Sauder products are made with environmentally responsible materials and world-class manufacturing processes. Our 2,000+ dedicated employees in Archbold, Ohio, along with our global manufacturing partners, are committed to providing you furniture with great value, style and quality.

From our family to you. Enjoy!



Kevin J. Sauder
President/CEO

If you need assistance, please contact our award-winning, Ohio-based customer service team at **877-996-7539** Monday-Friday 8:30 a.m. to 5 p.m. EST (except holidays) or at **sauder.com/commercial-office/service**.

*worksense*TM
by Sauder

Register your new product online

For immediate service, our website is available 24 hours per day, 7 days per week to register your product, access assembly tips and view other Sauder products. sauder.com/commercial-office/service



We would love to hear your opinion. Rate and review your Worksense office furniture solution on our website.



Make some connections.
Share the story of your new office.



General Conformity Certificate

1. This certificate applies to the Sauder Woodworking Product identified by this Instruction Book.
2. This certificate applies to compliance of this product with the CPSC Ban on Lead-Containing Paint (16 CFR 1303).
3. This product is manufactured by:
Sauder Woodworking Company
502 Middle St.
Archbold, OH 43502
419-446-2711
4. Date of Manufacture: _____

 **Made in USA**
with U.S. and imported materials