

CONTACT US FIRST BEFORE MAKING ANY RETURNS TO THE RETAILER.

How can we help you? To reach our customer service, visit sauder.com/commercial-office/service to chat with a live rep or email us.

Prefer the phone? Give us a ring at 877-996-7539.

Our award-winning team is available Monday-Friday - 8:30 a.m. to 5 p.m. EST (except holidays).

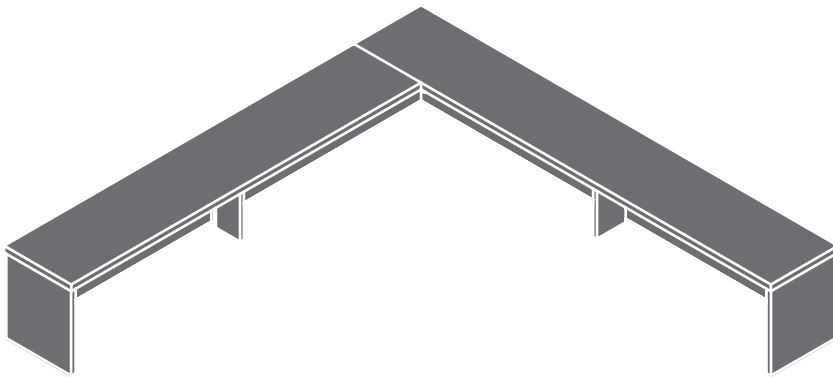

AFFIRM COLLECTION

Reception Hutch

Hudson Elm finish | Model 427455

Sauder.com

Share your journey!



NOTE: THIS INSTRUCTION BOOKLET CONTAINS **IMPORTANT** SAFETY INFORMATION.

PLEASE READ AND KEEP FOR FUTURE REFERENCE.

English pg 1-15
Français pg 16-18
Español pg 19-21

Lot # 574109
Purchased: _____

12/22/21

Hardware Identification	2
Part Identification	3
Hardware Usage Guide	5
Assembly Steps	5-15
Français	16-18
Español	19-21
Safety	22
Warranty	23

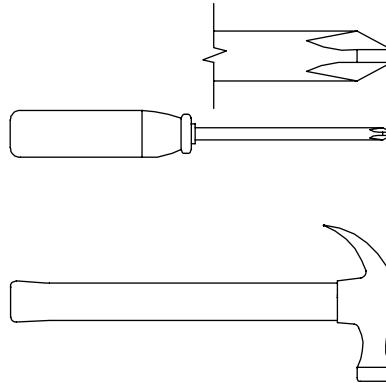

No. 2 Phillips Screwdriver
Tip Shown Actual Size

Hammer
Not actual size 😊

Hardware Identification

† Screws are shown actual size. You may receive extra hardware with your unit.

42F WOOD DOWEL - 16

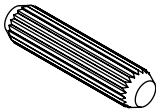

41G PLATE - 2

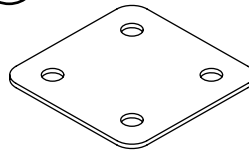

10M TOUCH-UP PEN - 1

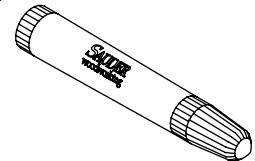

182M TAPE CARD/
PREP PAD KIT - 1

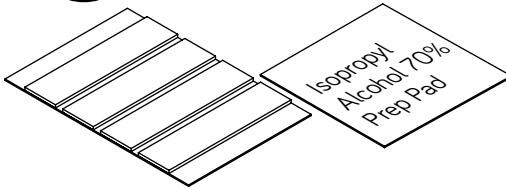

125P TWIST-LOCK®
FASTENER COVER - 23



1S BLACK 9/16" LARGE HEAD SCREW - 8

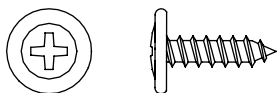



† While not all parts are labeled, some of the parts will have a label or an inked letter on the edge to help distinguish similar parts from each other. Use this part identification to help identify similar parts.

A	RIGHT END (1)
B	LEFT END (1)
C	LONG TOP (1)
D	SHORT TOP (1)
E	UPRIGHT (2)
F	SHORT BACK (1)
G	LONG BACK (1)

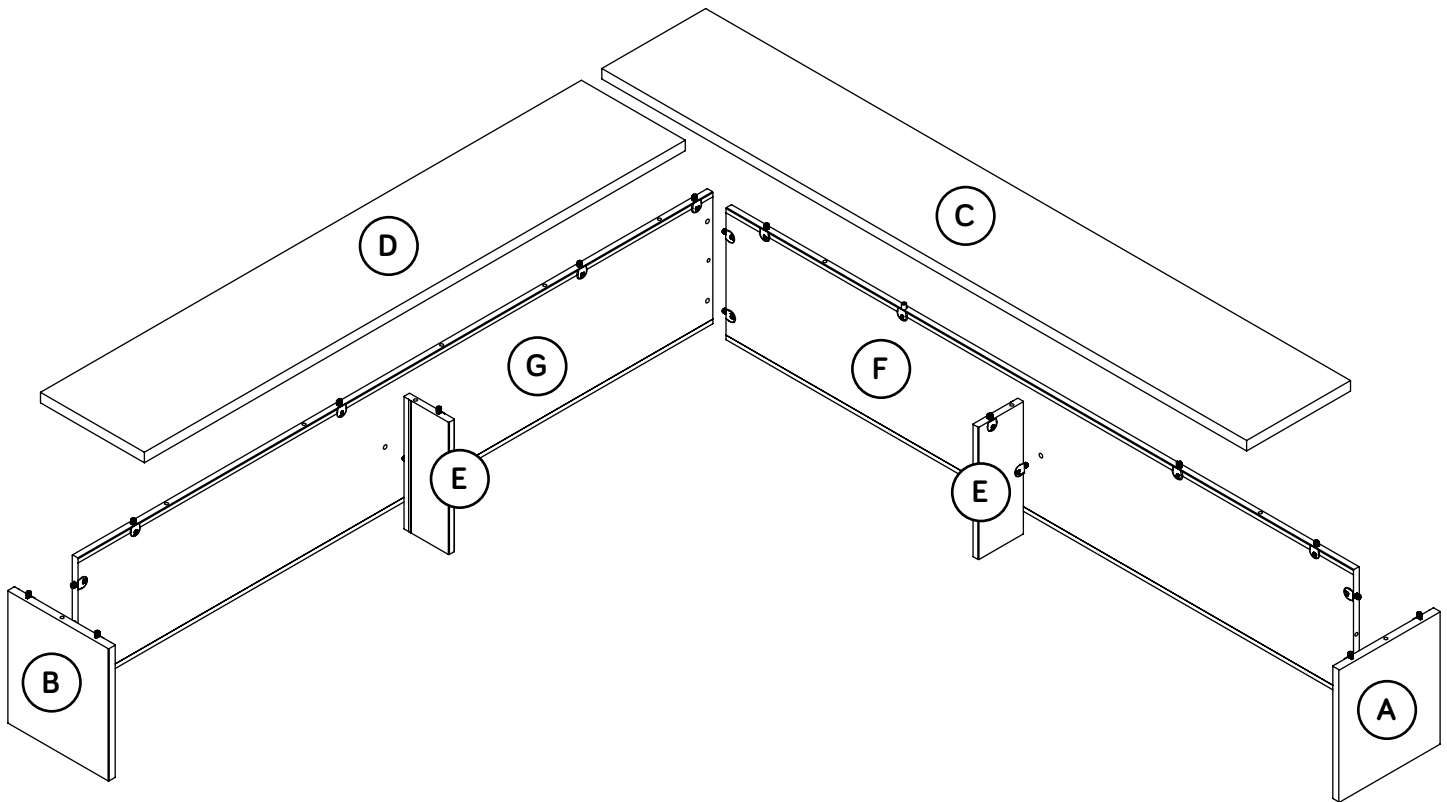

Optional Accessories (sold separately)

✚ This piece of furniture accommodates one or more of the following optional accessories (sold separately).

✚ **Powered Grommet (Item 427829)**

The Powered Grommet is designed to replace any existing grommet provided with your furniture.

✚ To purchase the Powered Grommet, scan this QR code.



(Or go to sauder.com)

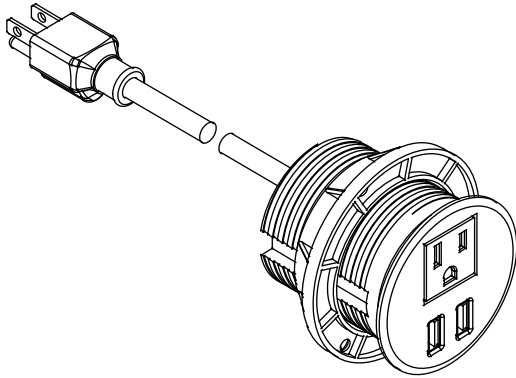

✚ **Articulating Keyboard Shelf (Item 426468)**

The Articulating Keyboard Shelf is designed to be fastened to the underside of your desk, desk return, or credenza top.

✚ To purchase the Articulating Keyboard Shelf, scan this QR code.



(Or go to sauder.com)

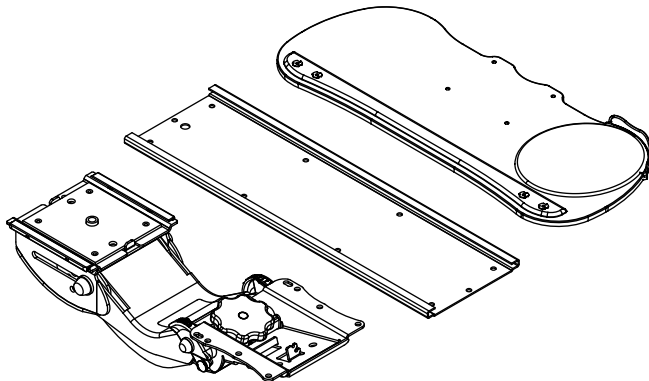

✚ **LED Light (Item 426494)**

The LED Light is designed to be fastened to the underside of a hutch.

✚ To purchase the LED Light, scan this QR code.



(Or go to sauder.com)

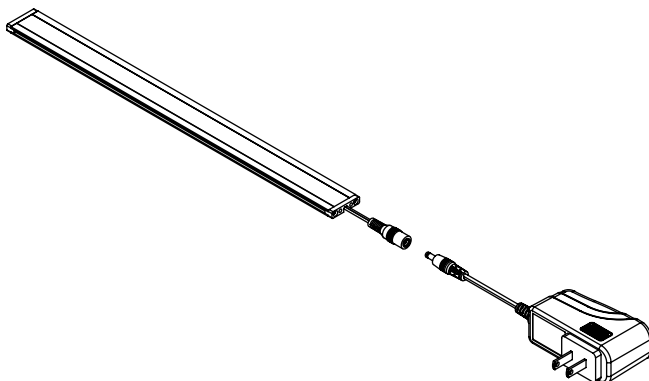

Hardware Usage Guide

HOW TO USE A TWIST-LOCK® FASTENER

1. Push a TWIST-LOCK® FASTENER into the large hole in the part.

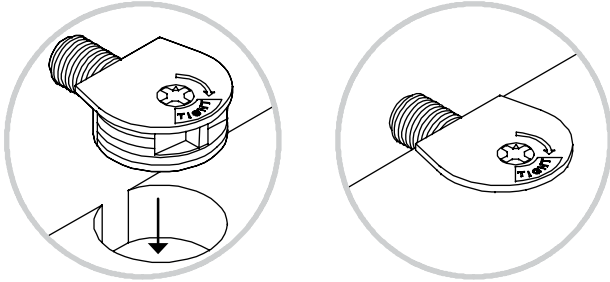

2. 1. Insert the dowel end of the FASTENER into the hole of the adjoining part.

NOTE: The dowel end of the FASTENER must remain fully inserted in the hole of the adjoining part while locking the FASTENER.

2. 2. Tighten the FASTENER with a Phillips screwdriver as tight as possible.

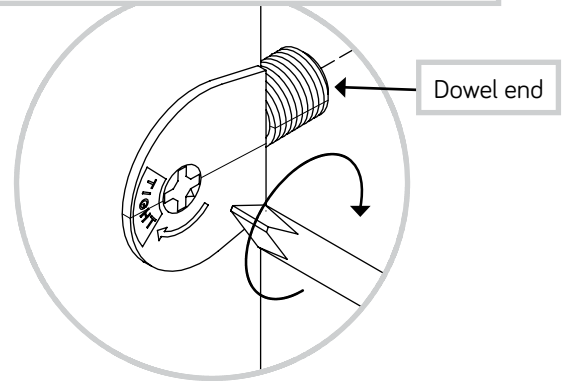

Step 1

Look for this icon. It means a video assembly tip is available at www.sauder.com/service/tips. Find the numbered video or scan the QR code.



- 🔩 You have the option to use the Reception Hutch as a Straight or a Corner.
- 🔩 If you want the Reception Hutch to be used as a Straight, go to the next step.
- 🔩 If you want the Reception Hutch to be used as a Corner, go to Step 8

Straight (Left or Right) Steps 2 - 7

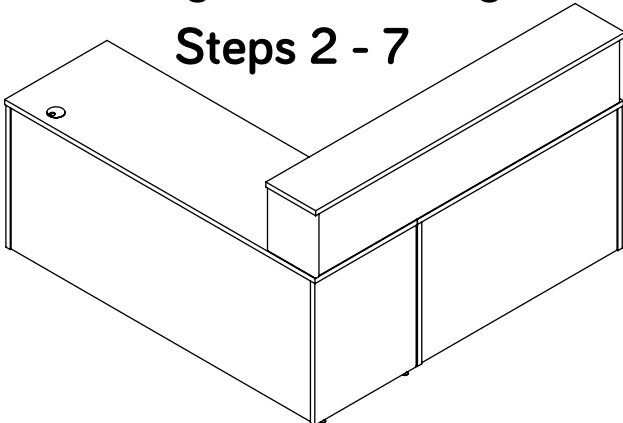

Corner Steps 8 - 18

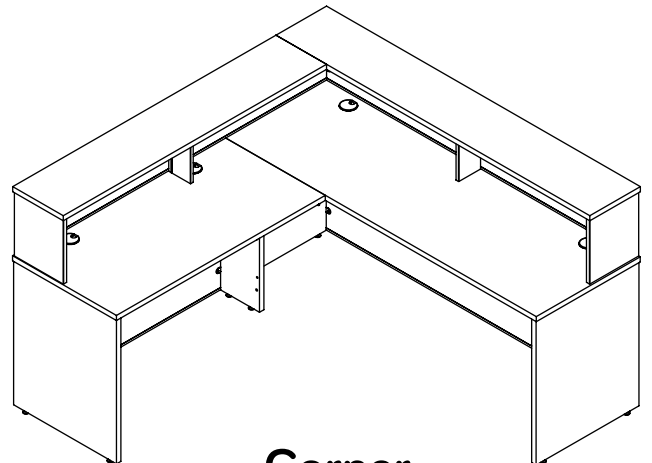

Step 2



- ✚ Assemble your unit on a carpeted floor or on the empty carton to avoid scratching your unit or the floor.
- ✚ Insert three WOOD DOWELS (42F) into the SHORT BACK (F) exactly as shown.
- ✚ **NOTE:** You may need to gently tap the WOOD DOWEL in with your hammer.
- ✚ Fasten the ENDS (A and B) and one of the UPRIGHTS (E) to the SHORT BACK (F). Tighten five TWIST-LOCK® FASTENERS.
- ✚ **NOTE:** Be sure the WOOD DOWELS in the LONG BACK insert into the ENDS and UPRIGHT.

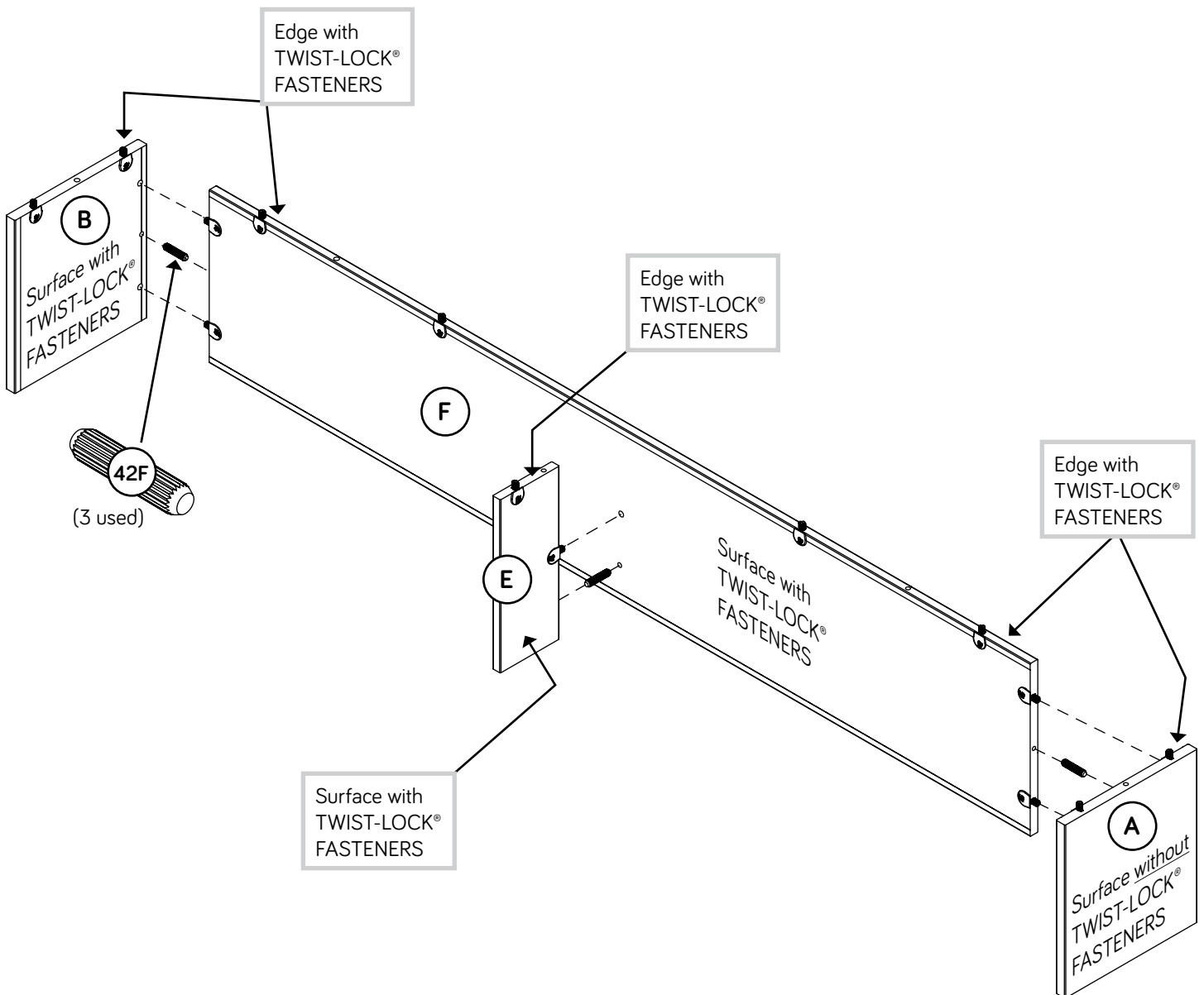

Step 3



- ✚ Insert five WOOD DOWELS (42F) into the ENDS (A and B), UPRIGHT (E), and SHORT BACK (F).
- ✚ NOTE: You may need to gently tap the WOOD DOWEL in with your hammer.
- ✚ Fasten the LONG TOP (C) to the ENDS (A and B), UPRIGHT (E), and SHORT BACK (F)

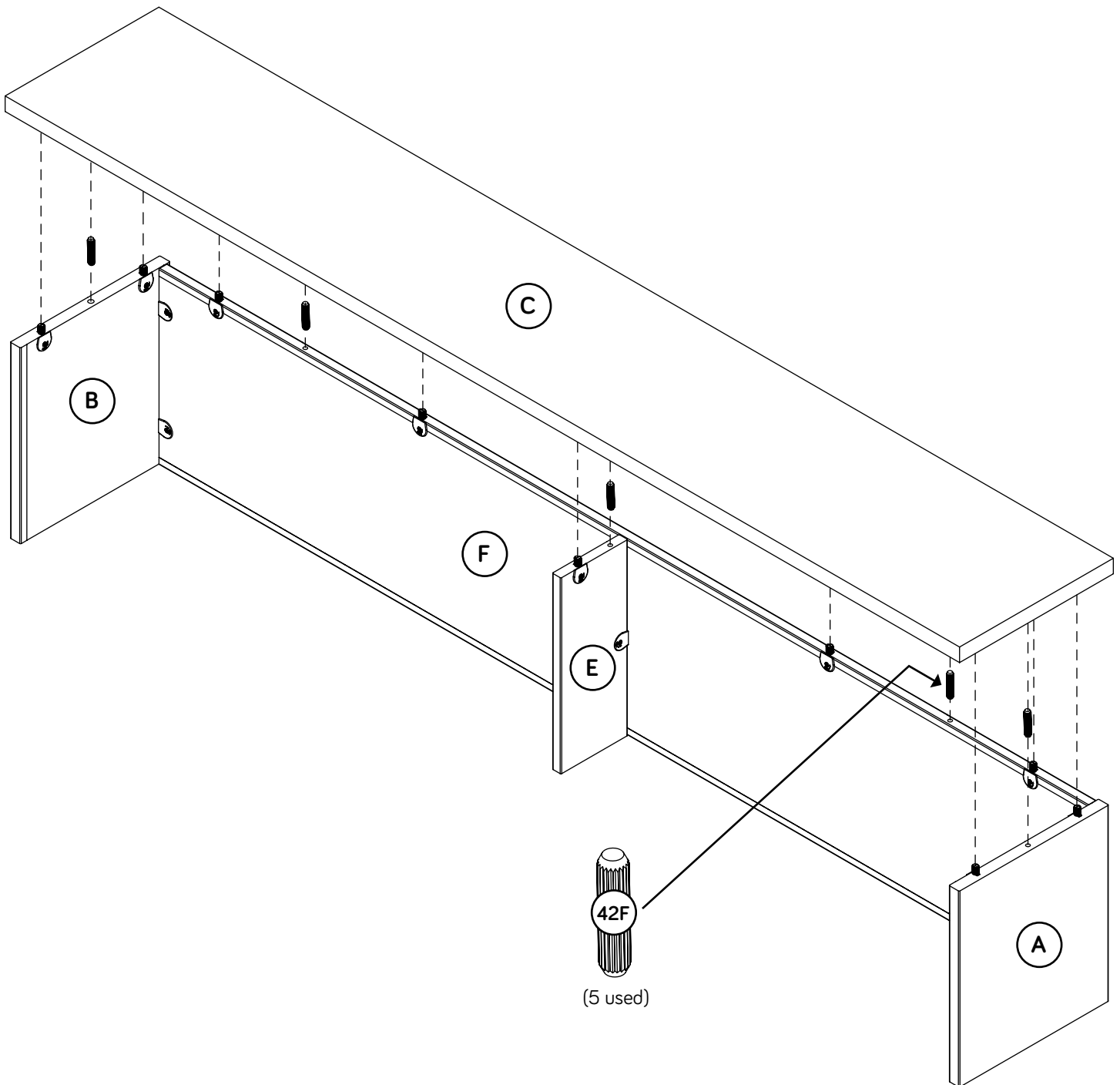
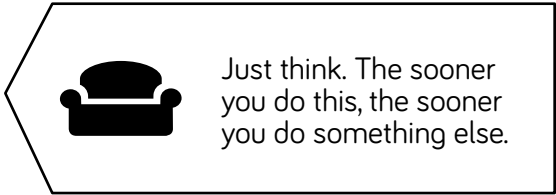

Step 4

- ✦ Your 427455 Reception Hutch can be fastened to a Desk/Credenza and Desk Return combo in either orientation.

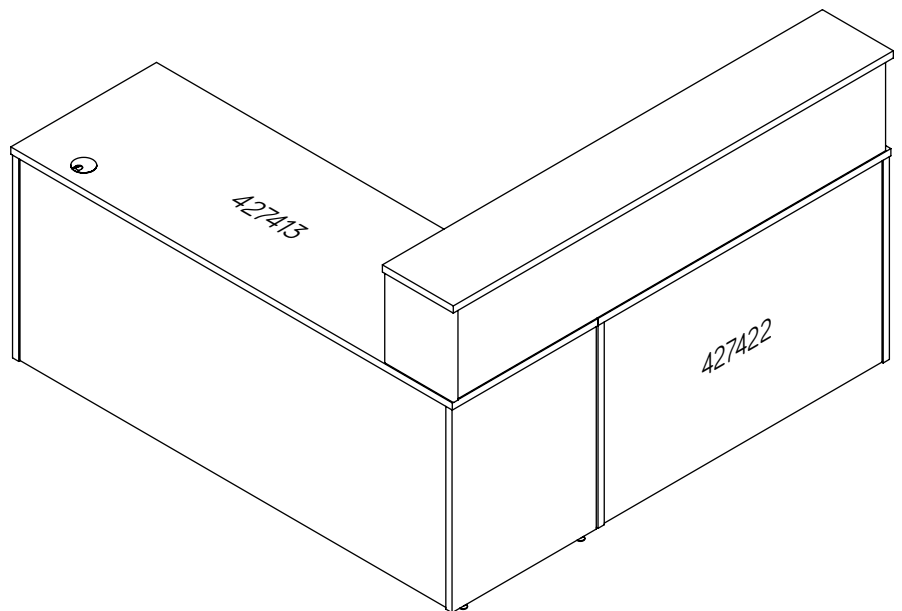
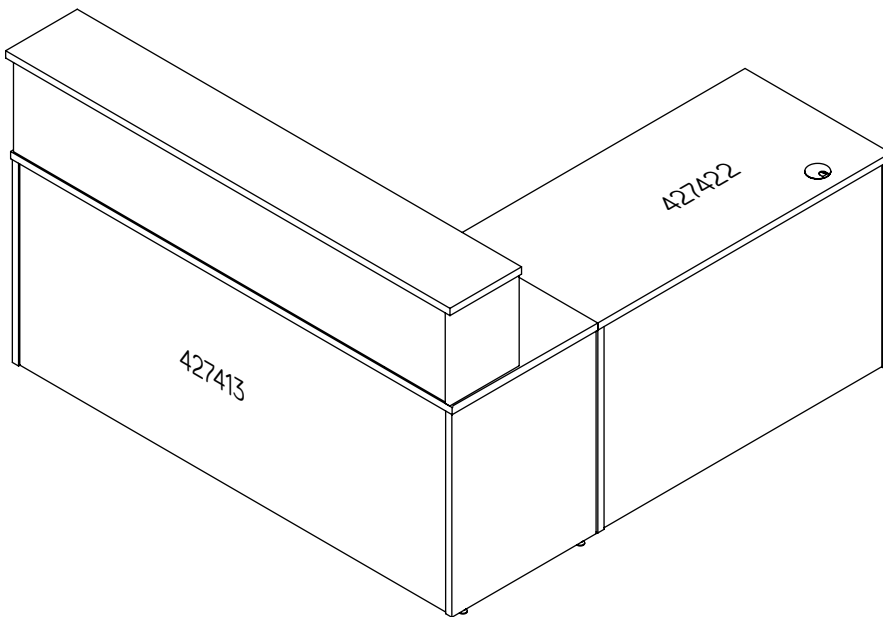

Step 5

- ✦ This unit is made to sit on the 427422 Desk/Credenza and the 427413 Desk Return. Open the TAPE CARD/PREP PAD KIT (182M) and open the Alcohol Prep Pad to wipe the top surface of the Desk and Return as shown in the diagram.
- ✦ Peel four double stick strips from the TAPE CARD and stick them onto the edges of the Desk and Return as shown at the positions marked 1 if you want your unit on the left.
- ✦ Peel four double stick strips from the TAPE CARD and stick them onto the edges of the Desk and Return as shown at positions marked 2 if you want your unit on the right.
- ✦ Next, peel the paper covering from the double stick strips.

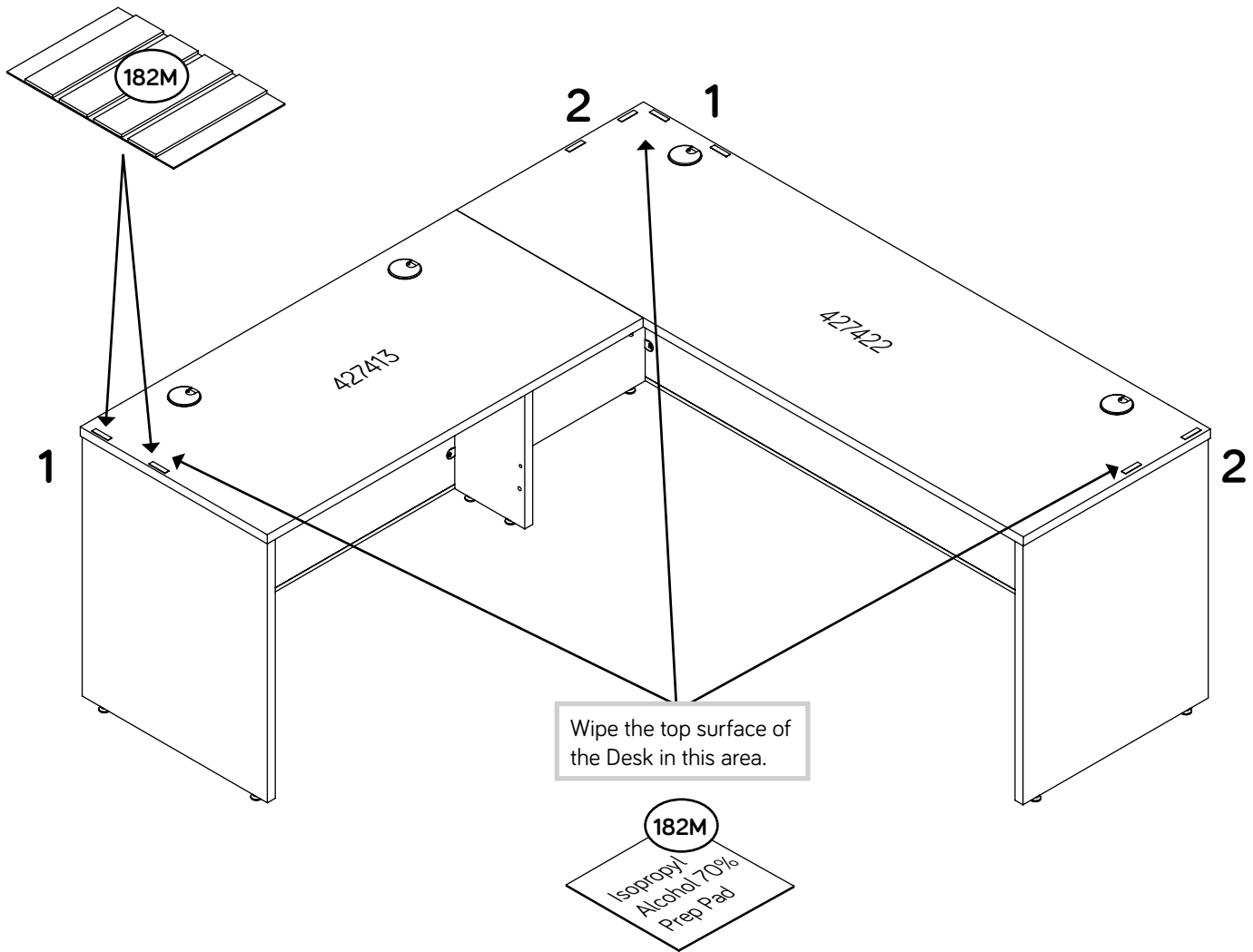

Step 6

- ⚠ **IMPORTANT:** The Reception Hutch cannot be moved after it is set in place. Pre-plan the Reception Hutch placement, then place it completely on the attaching surface.
- ⚠ With the help of another person, carefully center the Reception Hutch onto your 427422 Desk/Credenza and the 427413 Desk Return in your chosen position.
- ⚠ **NOTE:** The back edges of the Reception Hutch and Desk must be even.

Caution





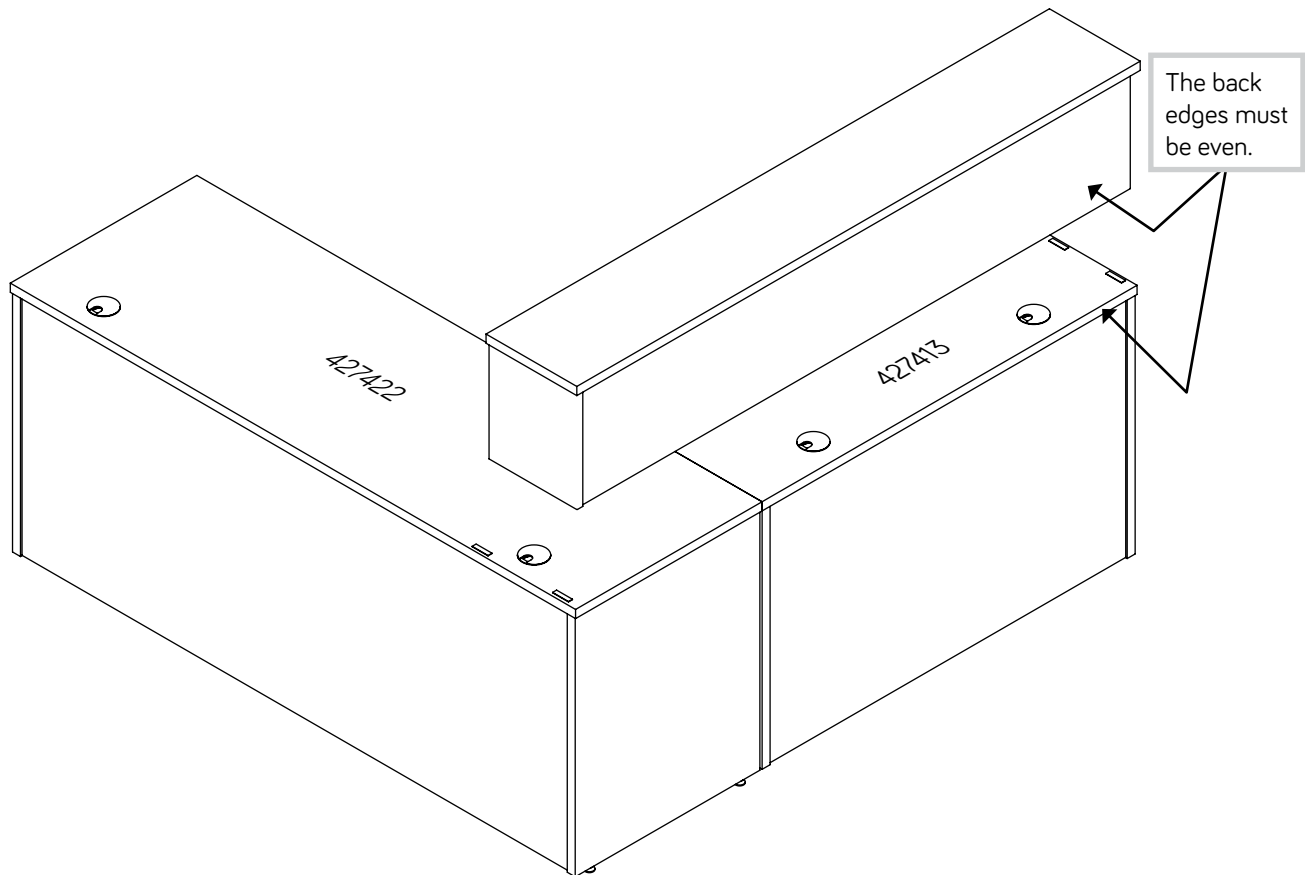

Two person lift required

STOP

The Reception Hutch cannot be moved after it is set in place. Pre-plan the Reception Hutch placement, then place it completely on the attaching surface.



Step 7

- ✚ Using your hammer, gently tap a TWIST-LOCK® FASTENER COVER (125P) onto each visible TWIST-LOCK® FASTENER.
- ✚ For long-term care and maintenance of your unit, you may touch up the edges with the TOUCH-UP PEN (10M).
- ✚ NOTE: Please read the back pages of the instruction booklet for important safety information.
- ✚ This completes assembly. Clean with a damp cloth. Wipe dry.
- ★ **And to celebrate, why not share your success story at sauder.com or**     

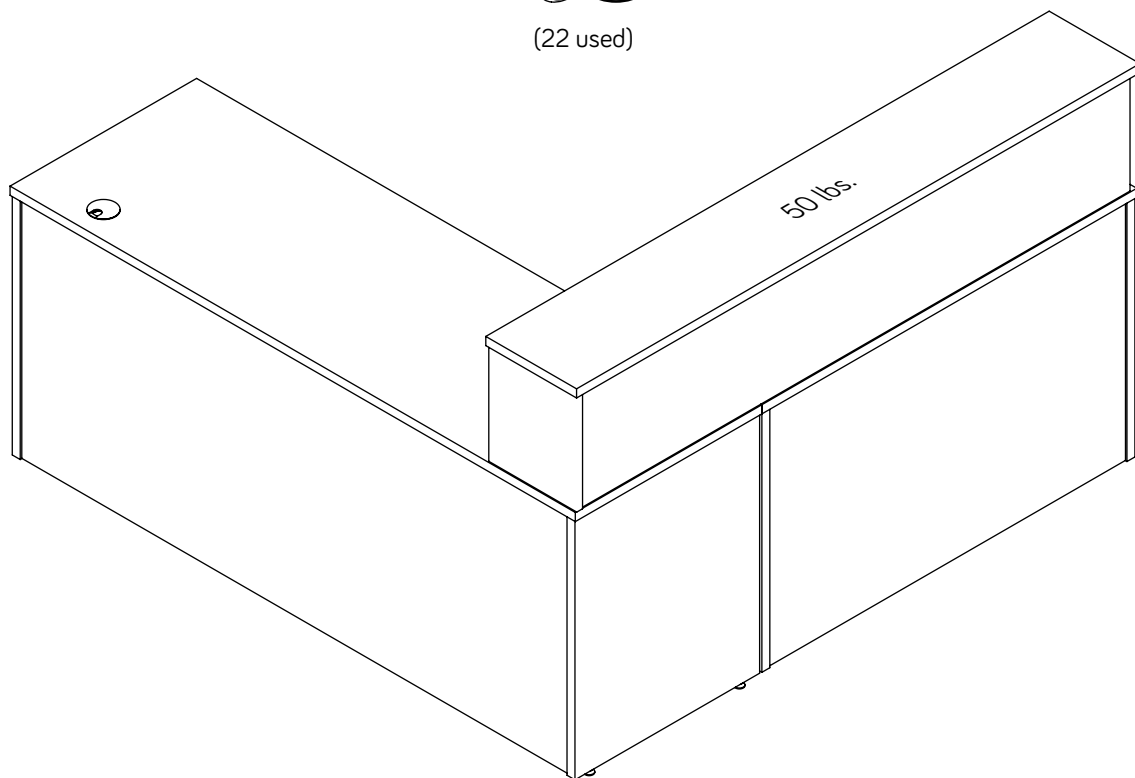
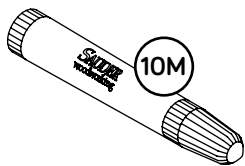

Step 8



- ✚ Insert two WOOD DOWELS (42F) into the BACKS (F and G).
- ✚ **NOTE:** You may need to gently tap the WOOD DOWEL in with your hammer.
- ✚ Fasten the UPRIGHTS (E) to the BACKS (F and G). Tighten two TWIST-LOCK® FASTENERS.
- ✚ **NOTE:** Be sure the WOOD DOWELS in the BACKS insert into the UPRIGHTS.

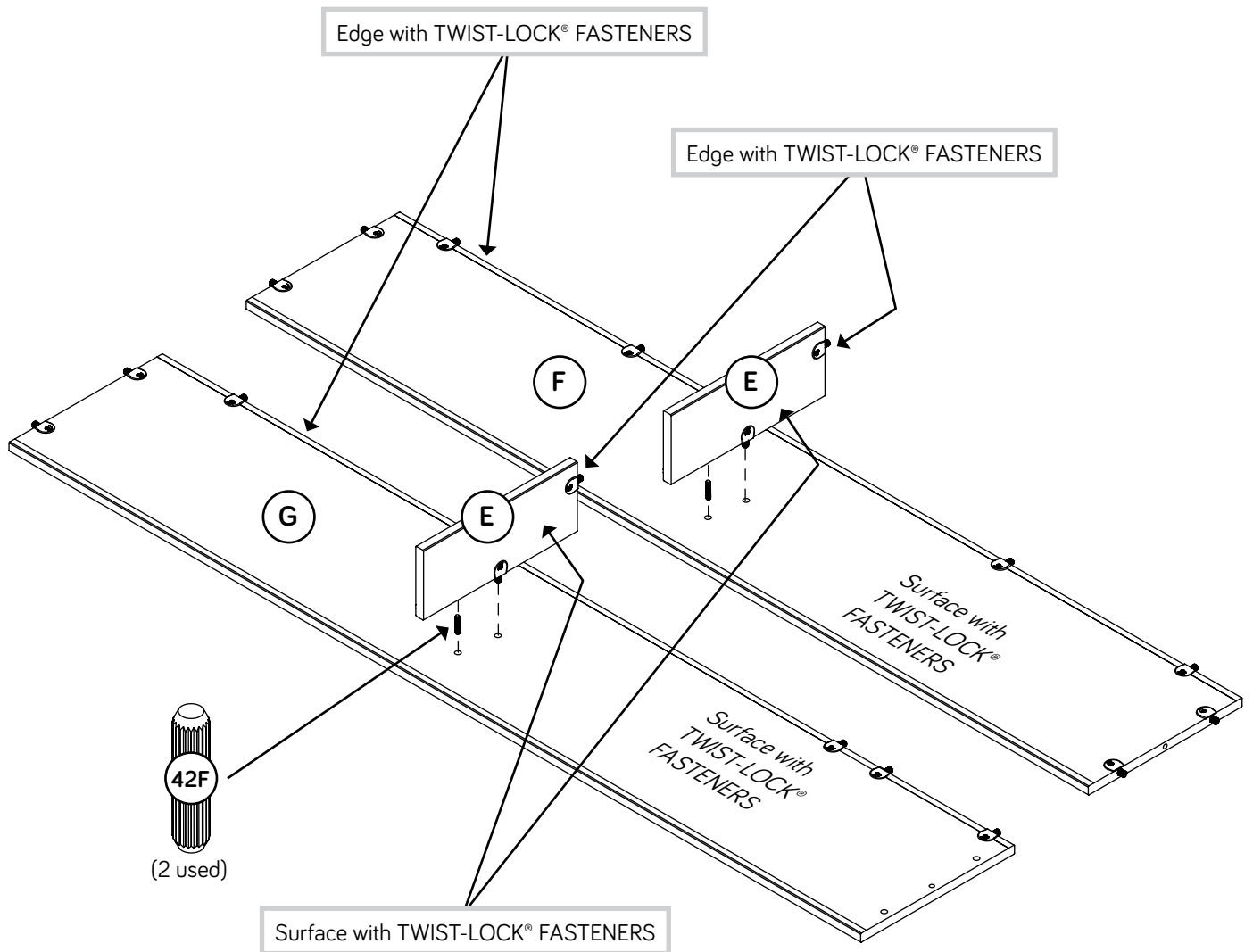
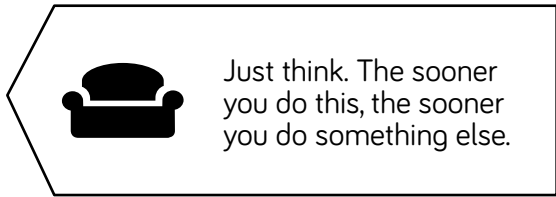

Step 9



- ✚ Insert one WOOD DOWEL (42F) into the RIGHT END (A).
- ✚ **NOTE:** You may need to gently tap the WOOD DOWEL in with your hammer.
- ✚ Fasten the RIGHT END (A) to the SHORT BACK (F). Tighten two TWIST-LOCK® FASTENERS.
- ✚ **NOTE:** Be sure the WOOD DOWEL in the RIGHT END inserts into the SHORT BACK.
- ✚ Repeat this step for the LEFT END (B) and LONG BACK (G).

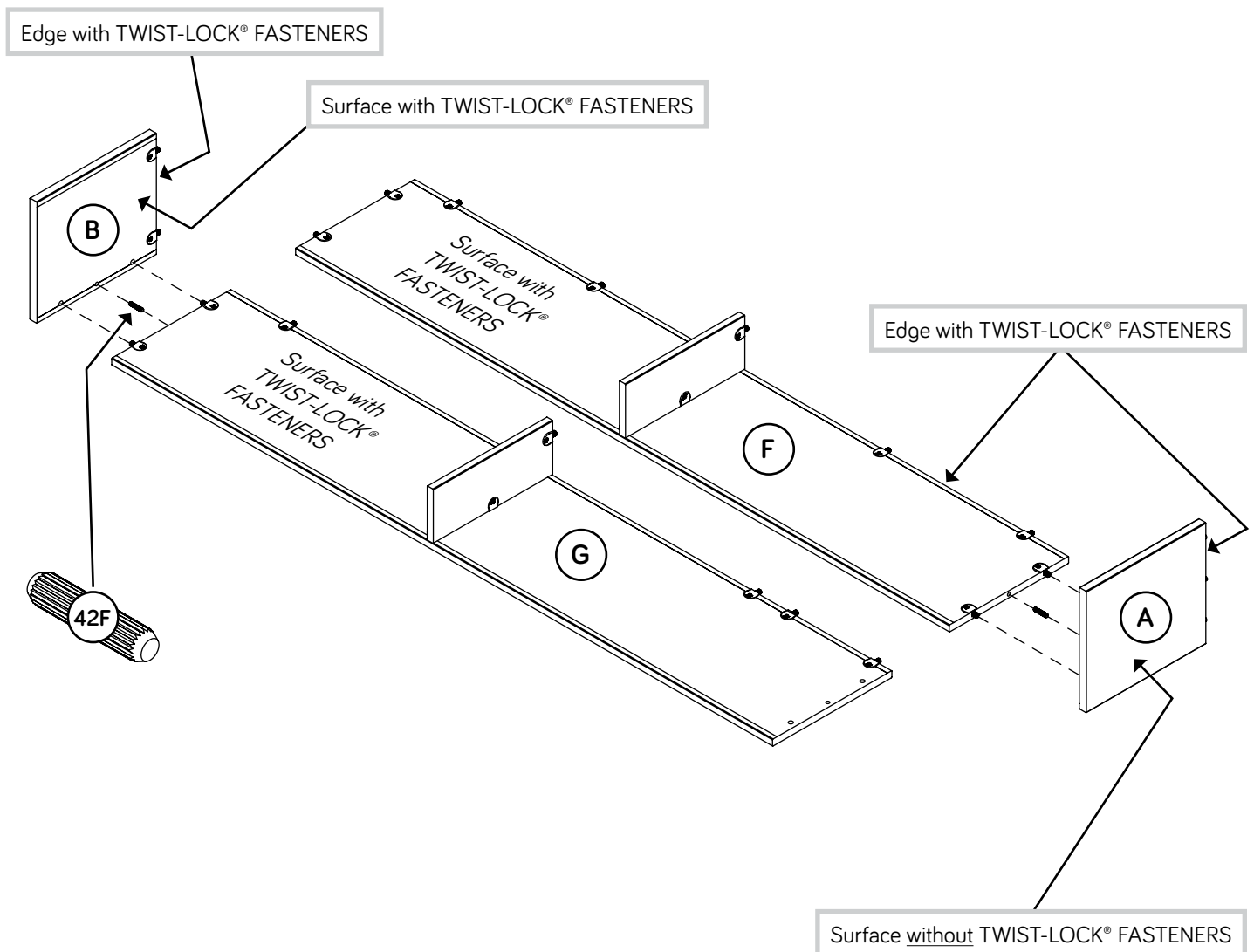

Step 10



- ✚ Insert one WOOD DOWEL (42F) into the SHORT BACK (F).
- ✚ NOTE: You may need to gently tap the WOOD DOWEL in with your hammer.
- ✚ Fasten the SHORT BACK (F) to the LONG BACK (G). Tighten two TWIST-LOCK® FASTENERS.
- ✚ NOTE: Be sure the WOOD DOWEL in the SHORT BACK inserts into the LONG BACK.

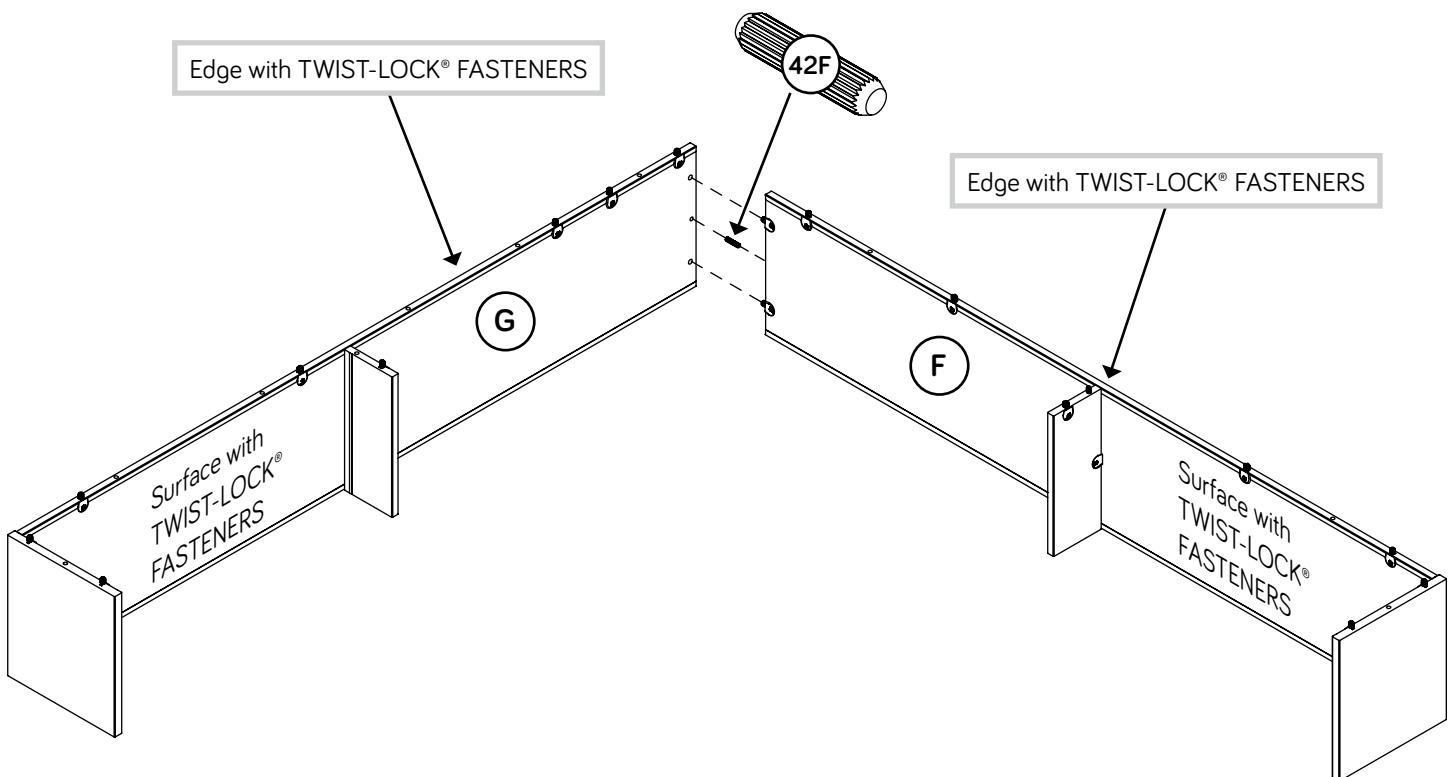

Step 11

- ✦ Insert eleven WOOD DOWELS (42F) into the ENDS (A and B), UPRIGHTS (E), and BACKS (F and G).
- ✦ NOTE: You may need to gently tap the WOOD DOWEL in with your hammer.

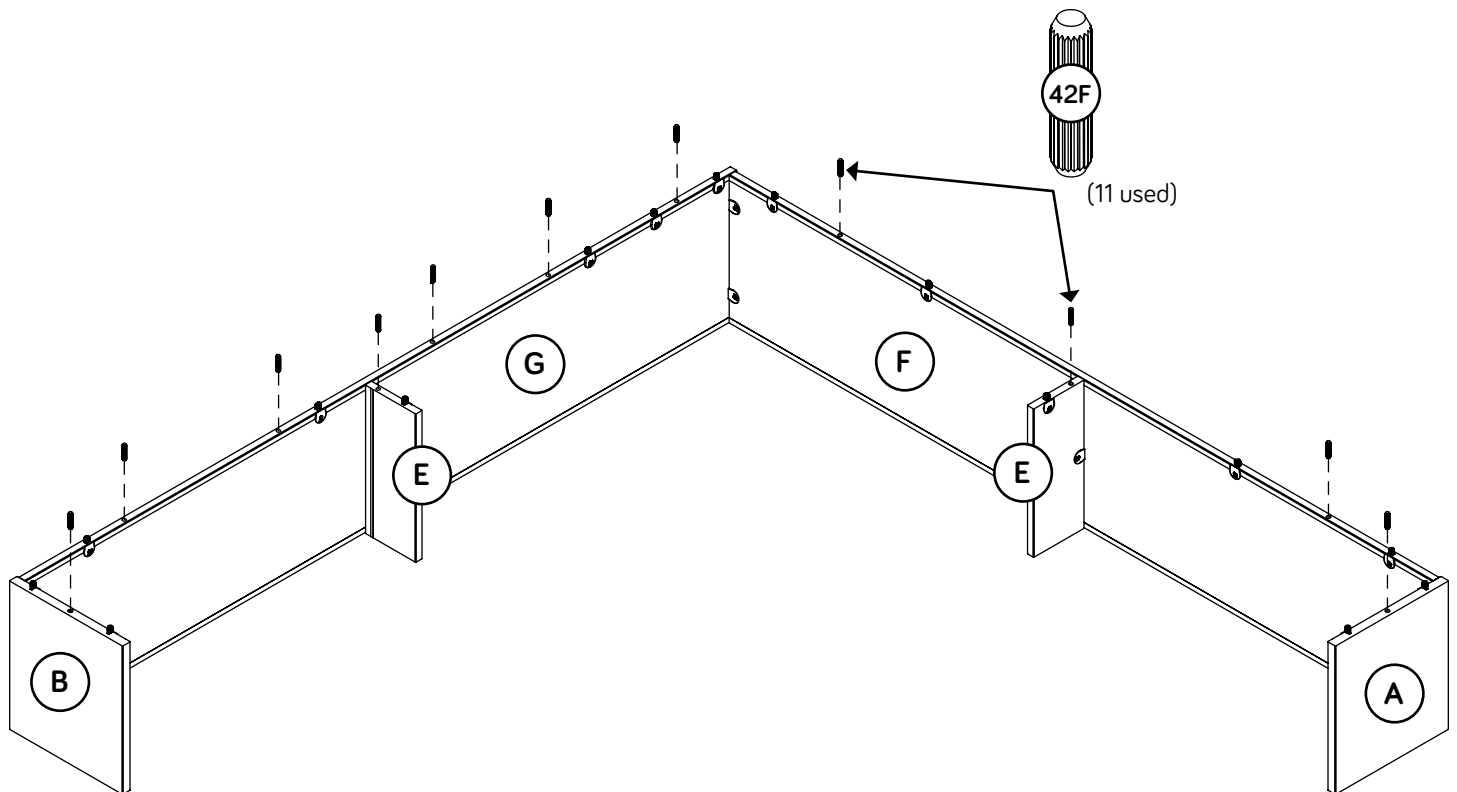

Step 12

- Fasten the PLATES (41G) to the LONG TOP (C). Use four BLACK 9/16" LARGE HEAD SCREWS (1S).

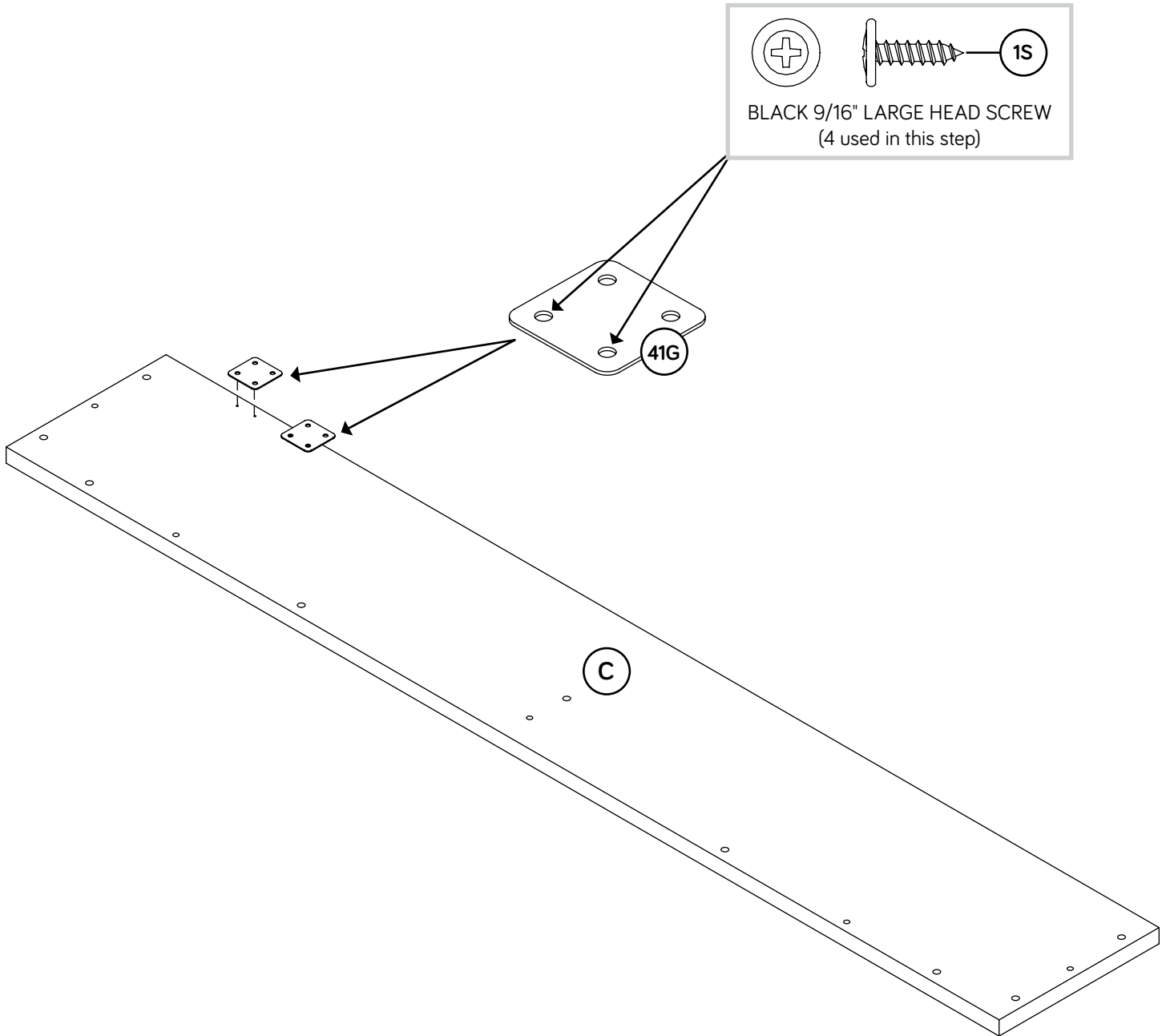

Step 13



- Fasten the LONG TOP (C) to the RIGHT END (A), UPRIGHT (E), and BACKS (F and G). Tighten nine TWIST-LOCK® FASTENERS.
- NOTE:** Be sure the WOOD DOWELS in the RIGHT END, UPRIGHT, and BACKS insert into the LONG TOP.

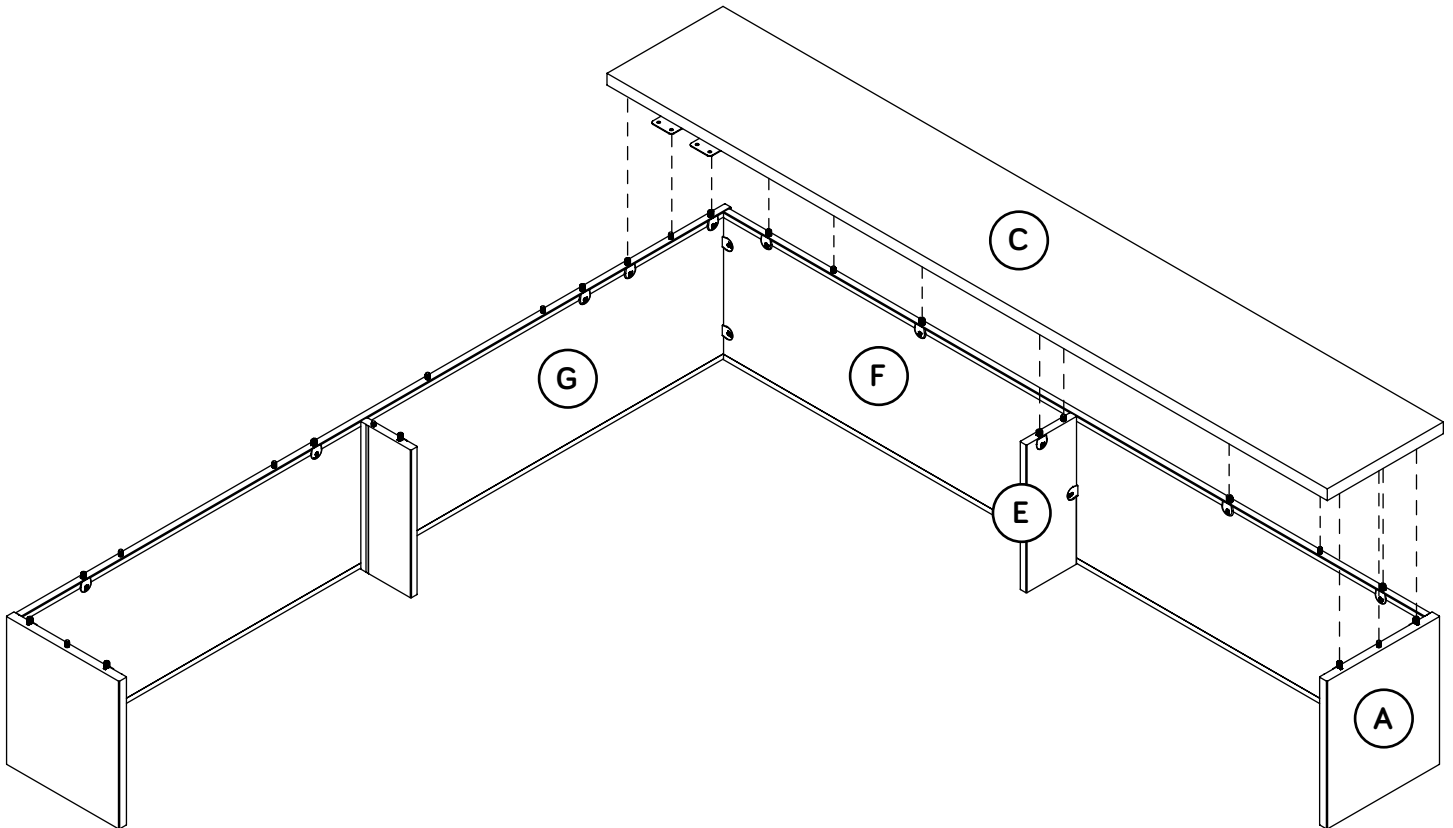

Step 14



- Fasten the SHORT TOP (D) to the LEFT END (B), UPRIGHT (E), and LONG BACK (G). Tighten six TWIST-LOCK® FASTENERS.
- NOTE:** Be sure the WOOD DOWELS in the LEFT END, UPRIGHT, and LONG BACK insert into the SHORT TOP.
- Fasten the SHORT TOP (D) to the PLATES (41G). Use four BLACK 9/16" LARGE HEAD SCREWS (1S).

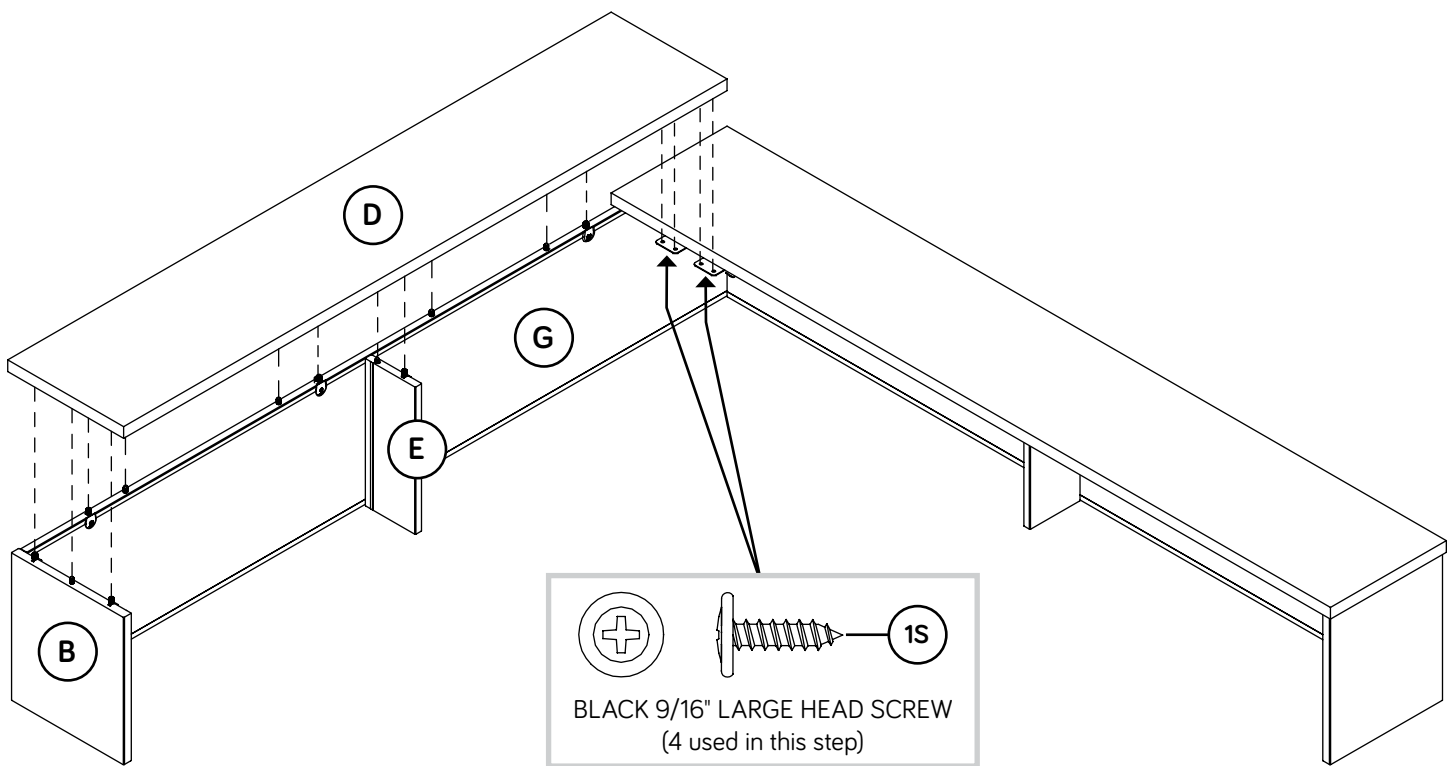

Step 15

📌 Your Reception Hutch can be fastened to the 427422 Desk/Credenza and 427413 Desk Return combo in either orientation.

Zzz

Almost time to celebrate! With a nap.

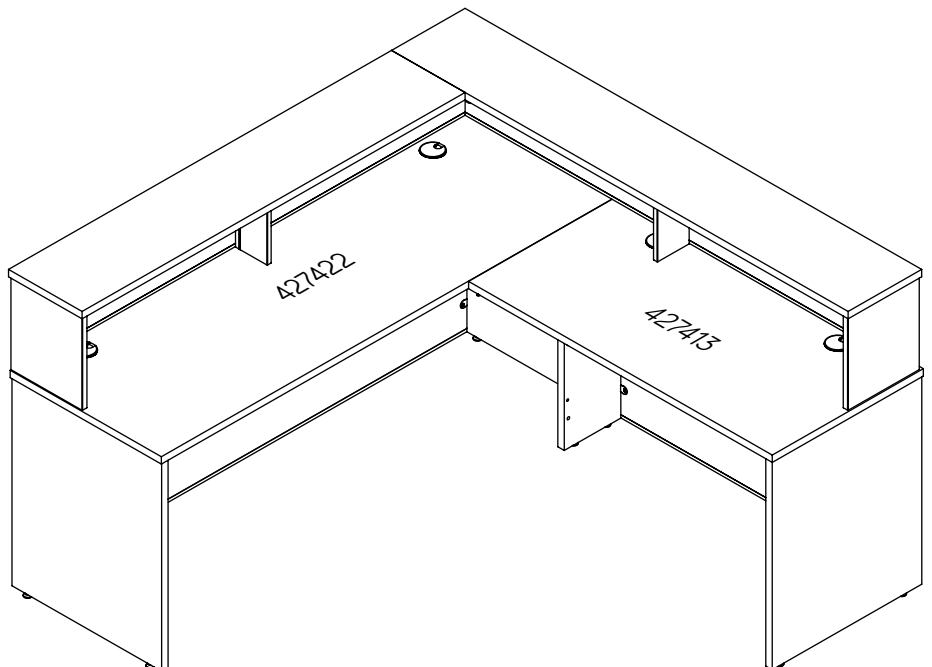
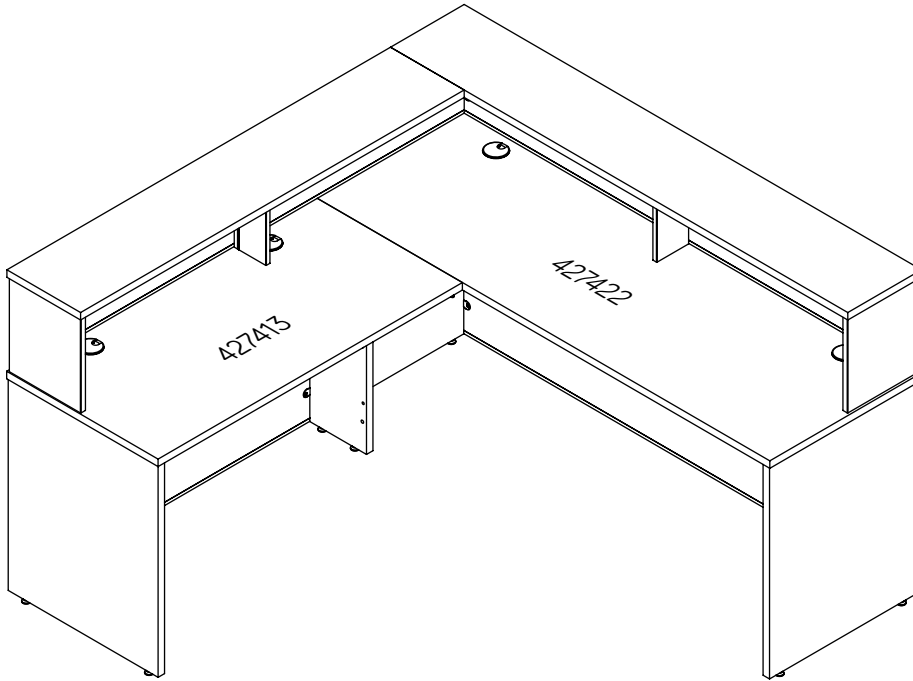

Step 16

- ✦ Carefully lay your unit onto its back edges.
- ✦ This unit is made to sit on the 427422 Desk/Credenza and the 427413 Desk Return. Open the TAPE CARD/PREP PAD KIT (182M) and open the Alcohol Prep Pad to wipe the top surface of the Desk and Return as shown in the diagram.
- ✦ Peel four double stick strips from the TAPE CARD and stick them onto the edges of the Desk and Return as shown in the diagram.
- ✦ Next, peel the paper covering from the double stick strips.

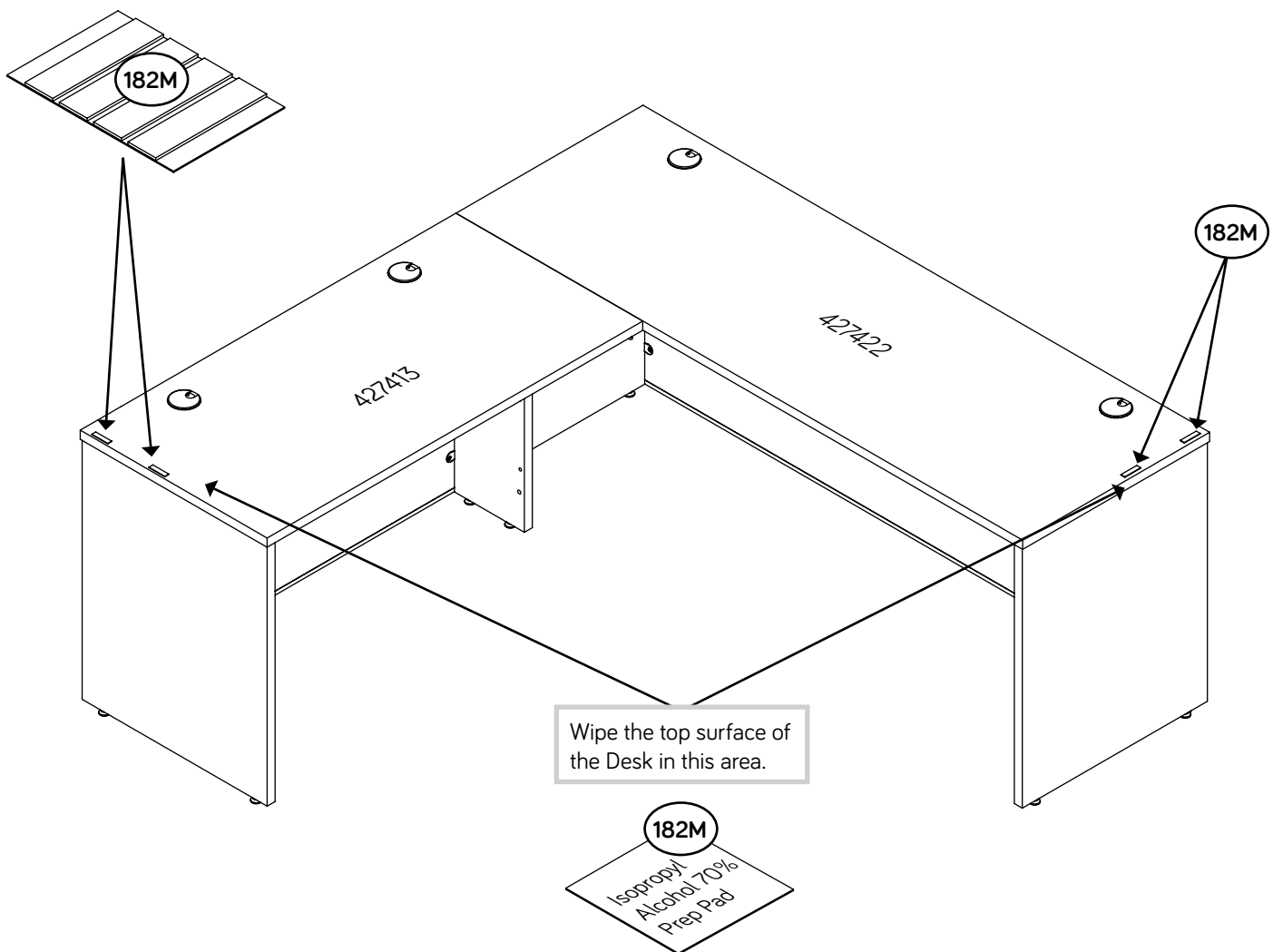

Step 17

- ✦ **IMPORTANT:** The Reception Hutch cannot be moved after it is set in place. Pre-plan the Reception Hutch placement, then place it completely on the attaching surface.
- ✦ With the help of another person, carefully center the Reception Hutch onto your 427422 Desk/Credenza and the 427413 Desk Return.
- ✦ **NOTE:** The back edges of the Reception Hutch and Desk must be even.

Caution





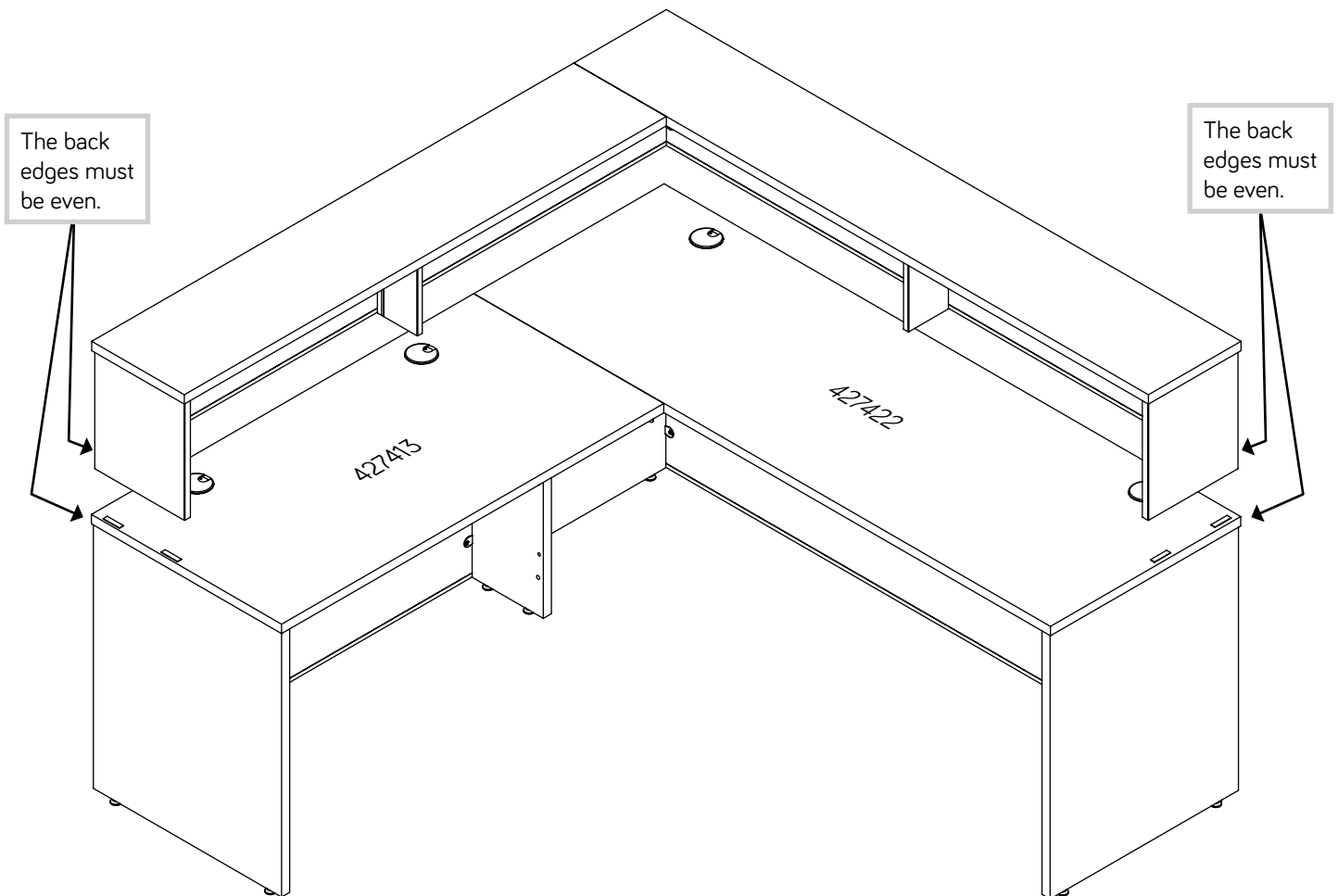

STOP

The Reception Hutch cannot be moved after it is set in place. Pre-plan the Reception Hutch placement, then place it completely on the attaching surface.



Step 18

- ✚ Using your hammer, gently tap a TWIST-LOCK® FASTENER COVER (125P) onto each visible TWIST-LOCK® FASTENER.
 - ✚ For long-term care and maintenance of your unit, you may touch up the edges with the TOUCH-UP PEN (10M).
 - ✚ NOTE: Please read the back pages of the instruction booklet for important safety information.
 - ✚ This completes assembly. Clean with a damp cloth. Wipe dry.
- ★ **And to celebrate, why not share your success story at sauder.com or**     

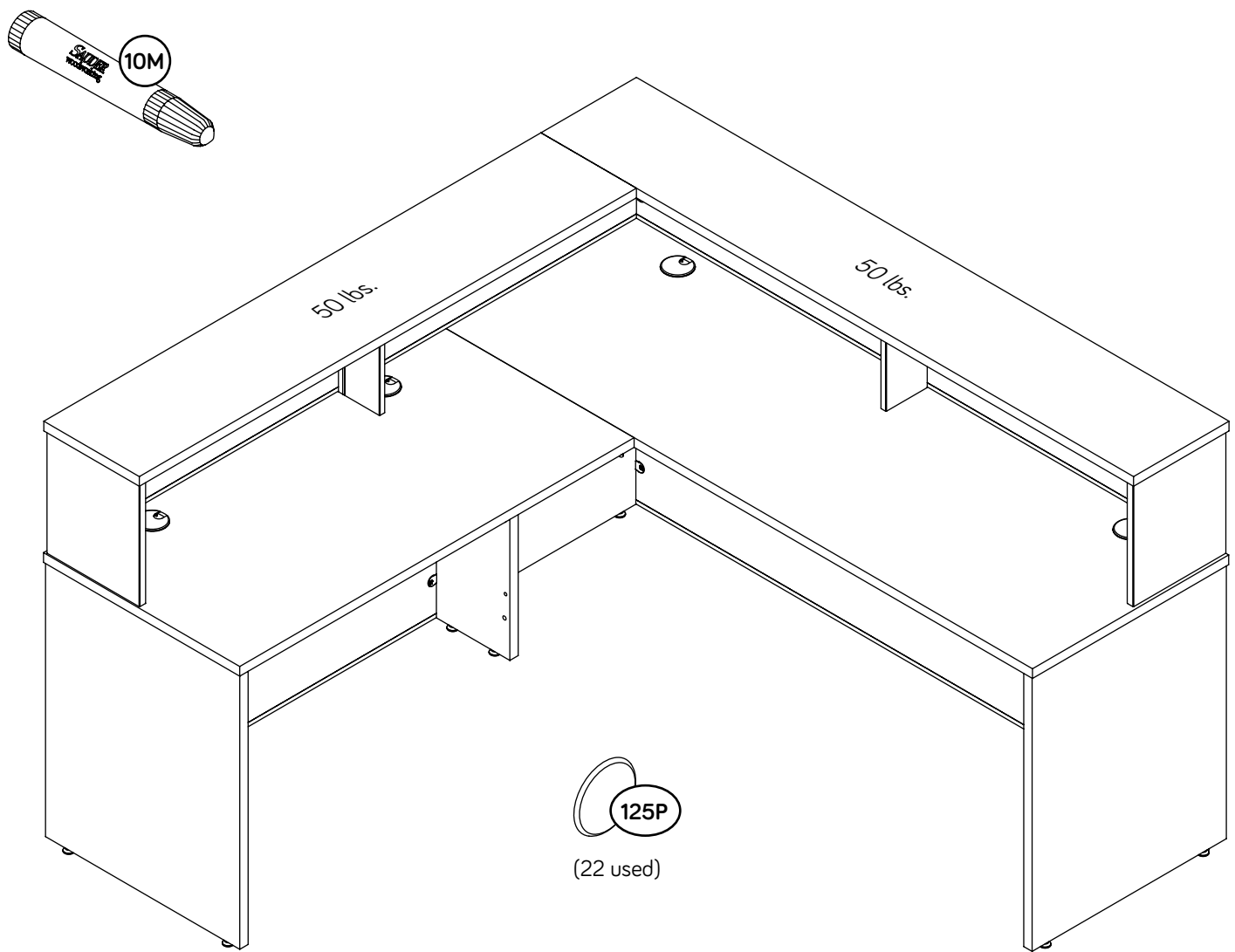

Utilisez les instructions d'assemblage en français avec les schémas étape par étape du manuel d'instruction en anglais. Chaque étape en français correspond à la même étape en anglais. Comparer la "Liste de pièces" ci-dessous avec la "PART IDENTIFICATION" du manuel en anglais pour vous familiariser avec les pièces avant l'assemblage.

REMARQUE : CE MANUEL D'INSTRUCTIONS CONTIENT **D'IMPORTANTES** INFORMATIONS RELATIVES À LA SÉCURITÉ. À LIRE ET CONSERVER POUR TOUTE RÉFÉRENCE FUTURE.

NOUS CONTACTER EN PREMIER**AVANT D'EFFECTUER TOUT RETOUR AU MAGASIN.**

Nous faisons de notre mieux pour nous assurer que votre meuble arrive dans d'excellentes conditions. Nos représentants du service Clientèle sont aimables et prêts à vous aider au cas où une pièce aurait été endommagée ou manquerait (ou si vous aviez besoin d'aide pour l'assemblage). Composez ce numéro d'appel gratuit:

877-996-7539

**Du lundi au vendredi, de 8:30 heures du matin à
5 heures du soir (horaire Côte Est)
(sauf jours fériés)**

Si une pièce a besoin d'être remplacée, la pièce de remplacement sera envoyée dans les 48 heures. (Sauf week-ends et jours fériés)

Noter la date d'achat de cet élément et conserver le livret pour future référence. Pour contacter Sauder en ce qui concerne cet élément, faire référence au numéro de lot et numéro de modèle en appelant notre numéro sans frais.

Lot n° : _____

Date de l'achat : _____

LISTE DE PIÈCES			LISTE DE PIÈCES		
REFERENCE	DESCRIPTION	QUANTITÉ	REFERENCE	DESCRIPTION	QUANTITÉ
A	EXTRÉMITÉ DROITE.....	1	42F	CHEVILLE EN BOIS.....	16
B	EXTRÉMITÉ GAUCHE.....	1	41G	PLAQUE.....	2
C	DESSUS LONG.....	1	10M	FEUTRE DE RETOUCHE.....	1
D	DESSUS COURT.....	1	182M	CARTE DE RUBAN ADHÉSIF/ KIT DE TAMPONS DE PRÉPARATION D'ALCOOL.....	1
E	MONTANT.....	2	125P	COUVERCLE DE FIXATION TWIST-LOCK®.....	23
F	ARRIÈRE COURT.....	1	1S	VIS TÊTE LARGE 14 mm NOIRE.....	8
G	ARRIÈRE LONG.....	1			

Accessoires optionnels (vendus séparément)

Ce meuble peut être complété par un ou plusieurs des accessoires optionnels suivants (vendus séparément).

Prise électrique pour oeillet (article 427829)

Cette prise électrique est conçue pour remplacer n'importe quel oeillet passe-câble dans votre meuble.

Pour acheter la prise électrique pour oeillet, scannez ce code QR. (Ou allez sur sauder.com)

Clavier articulé (article 426468)

Ce clavier articulé est conçu pour être fixé sous votre bureau, votre bureau latéral, ou sur une crédence.

Pour acheter le clavier articulé, scannez ce code QR. (Ou allez sur sauder.com)

Lumière LED (article 426494)

Cette lumière LED est conçue pour être fixée sur la face inférieure d'un surmeuble.

Pour acheter la lumière LED, scannez ce code QR. (Ou allez sur sauder.com)

Guide d'utilisation de la visserie

UTILISATION DE LA FIXATION TWIST-LOCK®

1. Enfoncer une FIXATION TWIST-LOCK® dans le gros trou de la pièce.
2. 1. Insérer l'extrémité fileté de la FIXATION dans le trou de la pièce attenante.

REMARQUE : L'extrémité fileté de la FIXATION doit rester complètement insérée dans le trou de la pièce attenante lorsque l'on bloque la FIXATION.

2. Bien serrer la FIXATION à l'aide d'un tournevis Phillips.

ÉTAPE 1

Vous avez le choix entre le Surmeuble de Réception Droite ou En Coin.

Si vous souhaitez le Surmeuble de Réception Droite, passez à l'étape suivante.

Si vous souhaitez le Surmeuble de Réception en Coin, passez à l'étape 8.

ÉTAPE 2

Assembler l'élément sur un sol à moquette ou sur le carton vide pour éviter d'endommager l'élément ou le sol.

Insérer trois CHEVILLES EN BOIS (42F) dans l'ARRIÈRE COURT (F) exactement comme l'indique le schéma.

REMARQUE : Il est peut-être nécessaire d'enfoncer les CHEVILLES EN BOIS délicatement à l'aide d'un marteau.

Fixer les EXTRÉMITÉS (A et B) et l'un des MONTANTS (E) à l'ARRIÈRE COURT (F). Serrer cinq FIXATIONS TWIST-LOCK®.

REMARQUE : S'assurer de bien insérer les CHEVILLES EN BOIS de l'ARRIÈRE LONG dans les EXTRÉMITÉS et le MONTANT.

ÉTAPE 3

Insérer cinq CHEVILLES EN BOIS (42F) dans les EXTRÉMITÉS (A et B), le MONTANT (E) et l'ARRIÈRE COURT (F).

REMARQUE : Il est peut-être nécessaire d'enfoncer les CHEVILLES EN BOIS délicatement à l'aide d'un marteau.

Fixer le DESSUS LONG (C) aux EXTRÉMITÉS (A et B), au MONTANT (E) et à l'ARRIÈRE COURT (F).

ÉTAPE 4

Votre Surmeuble de Réception 427455 peut être fixée à un ensemble Bureau/Crédence et Retour de Bureau dans l'une ou l'autre orientation.

ÉTAPE 5

Cette unité est conçue pour être superposée au Bureau/Crédence 427422 et au Retour de Bureau 427413. Ouvrir la CARTE DE RUBAN ADHÉSIF/KIT DE TAMPONS DE PRÉPARATION D'ALCOOL (182M) et ouvrir le tampon de préparation d'alcool pour essuyer la surface supérieure du Bureau et du Retour comme indiqué sur le schéma.

Si vous souhaitez placer l'unité à gauche, décollez quatre bandes adhésives double-face de la CARTE DE RUBAN ADHÉSIF et collez-les sur les bords du Bureau et du Retour aux positions marquées 1.

Si vous souhaitez placer l'unité à droite, décollez quatre bandes adhésives double-face de la CARTE DE RUBAN ADHÉSIF et collez-les sur les bords du Bureau et Retour aux positions marquées 2.

Ensuite, décoller le papier couvrant les bandes adhésives doubles.

ÉTAPE 6

IMPORTANT : Le Surmeuble de Réception ne peut pas être déplacé après avoir été mis en place. Planifier à l'avance le placement du Surmeuble de Réception, puis placer-le complètement sur la surface de fixation.

Avec l'aide d'une autre personne, centrez soigneusement le Surmeuble de Réception sur le Bureau/Crédence 427422 et sur le Retour 427413 à la position choisie.

REMARQUE : Les bords arrière du Surmeuble de Réception et du Bureau doivent être à fleur.

ÉTAPE 7

À l'aide d'un marteau, taper légèrement un COUVERCLE DE FIXATION TWIST-LOCK® (125P) sur chaque FIXATION TWIST-LOCK® visible.

Pour un entretien à long terme de l'élément, il est possible de retoucher les bords à l'aide du FEUTRE DE RETOUCHE (10M).

REMARQUE : Prière de lire les informations importantes sur la sécurité figurant sur les pages arrière du manuel d'instructions.

Ceci complète l'assemblage. Nettoyer avec un tissu humide. Essuyer.

ÉTAPE 8

Insérer deux CHEVILLES EN BOIS (42F) dans les ARRIÈRES (F et G).

REMARQUE : Il est peut-être nécessaire d'enfoncer les CHEVILLES EN BOIS délicatement à l'aide d'un marteau.

Fixer les MONTANTS (E) aux ARRIÈRES (F et G). Serrer deux FIXATIONS TWIST-LOCK®.

REMARQUE : S'assurer d'insérer les CHEVILLES EN BOIS des ARRIÈRES dans les MONTANTS.

ÉTAPE 9

Insérer une CHEVILLE EN BOIS (42F) dans l'EXTRÉMITÉ DROITE (A).

REMARQUE : Il est peut-être nécessaire d'enfoncer les CHEVILLES EN BOIS délicatement à l'aide d'un marteau.

Fixer l'EXTRÉMITÉ DROITE (A) à l'ARRIÈRE COURT (F). Serrer deux FIXATIONS TWIST-LOCK®.

REMARQUE : S'assurer de bien insérer la CHEVILLE EN BOIS de l'EXTRÉMITÉ DROITE dans l'ARRIÈRE COURT.

Répéter cette étape pour l'EXTRÉMITÉ GAUCHE (B) et l'ARRIÈRE LONG (G).

ÉTAPE 10

Insérer une CHEVILLE EN BOIS (42F) dans l'ARRIÈRE COURT (F).

REMARQUE : Il est peut-être nécessaire d'enfoncer les CHEVILLES EN BOIS délicatement à l'aide d'un marteau.

Fixer l'ARRIÈRE COURT (F) à l'ARRIÈRE LONG (G). Serrer deux FIXATIONS TWIST-LOCK®.

REMARQUE : S'assurer de bien insérer la CHEVILLE EN BOIS de l'ARRIÈRE COURT dans l'ARRIÈRE LONG.

ÉTAPE 11

Insérer onze CHEVILLES EN BOIS (42F) dans les EXTRÉMITÉS (A et B), les MONTANTS (E) et les ARRIÈRES (F et G).

REMARQUE : Il est peut-être nécessaire d'enfoncer les CHEVILLES EN BOIS délicatement à l'aide d'un marteau.

ÉTAPE 12

Fixer les PLAQUES (41G) au DESSUS LONG (C). Utiliser quatre VIS TÊTE LARGE 14 mm NOIRES (1S).

ÉTAPE 13

Fixer le DESSUS LONG (C) à l'EXTRÉMITÉ DROITE (A), au MONTANT (E) et aux ARRIÈRES (F et G). Serrer neuf FIXATIONS TWIST-LOCK®.

REMARQUE : S'assurer de bien insérer les CHEVILLES EN BOIS situées sur l'EXTRÉMITÉ DROITE, le MONTANT et les ARRIÈRES dans le DESSUS LONG.

ÉTAPE 14

Fixer le DESSUS COURT (D) à l'EXTRÉMITÉ GAUCHE (B), au MONTANT (E) et à l'ARRIÈRE LONG (G). Serrer six FIXATIONS TWIST-LOCK®.

REMARQUE : S'assurer de bien insérer les CHEVILLES EN BOIS situées sur l'EXTRÉMITÉ GAUCHE, le MONTANT et l'ARRIÈRE LONG dans le DESSUS COURT.

Fixer le DESSUS COURT (D) aux PLAQUES (41G). Utiliser quatre VIS TÊTE LARGE 14 mm NOIRES (1S).

ÉTAPE 15

Votre Surmeuble de Réception peut être fixée à un ensemble Bureau/Crédence 427422 et Retour de Bureau 427413 dans l'une ou l'autre orientation.

ÉTAPE 16

Avec précaution, retourner l'élément sur ses bords arrière.

Cette unité est conçue pour s'asseoir sur Bureau/Crédence 427422 et Retour de Bureau 427413. Ouvrir la CARTE DE RUBAN ADHÉSIF/KIT DE TAMPONS DE PRÉPARATION D'ALCOOL (182M) et ouvrir le tampon de préparation d'alcool pour essuyer la surface supérieure du Bureau et du Retour comme indiqué sur le schéma.

Décoller quatre bandes adhésives double-face de la CARTE DE RUBAN ADHÉSIF et coller-les sur les bords du Bureau et du Retour comme l'indique le schéma.

Ensuite, décoller le papier couvrant les bandes adhésives doubles.

ÉTAPE 17

IMPORTANT : Le Surmeuble de Réception ne peut pas être déplacé après avoir été mis en place. Planifier à l'avance le placement du Surmeuble de Réception, puis placer-le complètement sur la surface de fixation.

Avec l'aide d'une autre personne, centrer soigneusement le Surmeuble de Réception sur votre Bureau/Crédence 427422 et Retour de Bureau 427413.

REMARQUE : Les bords arrière du Surmeuble de Réception et du Bureau doivent être à fleur.

ÉTAPE 18

À l'aide d'un marteau, taper légèrement un COUVERCLE DE FIXATION TWIST-LOCK® (125P) sur chaque FIXATION TWIST-LOCK® visible.

Pour un entretien à long terme de l'élément, il est possible de retoucher les bords à l'aide du FEUTRE DE RETOUCHE (10M).

REMARQUE : Prière de lire les informations importantes sur la sécurité figurant sur les pages arrière du manuel d'instructions.

Ceci complète l'assemblage. Nettoyer avec un tissu humide. Essuyer.

Use estas instrucciones de ensamblaje en español junto con las figuras paso-a-paso provistas en el folleto inglés. Cada paso en español corresponde al mismo paso en inglés. Compare la "Lista de Part" abajo con la "Part Identification" en el folleto en inglés para familiarizarse con Las partes de ensamblaje.

NOTA: ESTE FOLLETO DE INSTRUCCIONES CONTIENE INFORMACIÓN **IMPORTANTE** SOBRE LA SEGURIDAD. POR FAVOR LEA Y GUÁRDELO PARA REFERENCIA EN EL FUTURO.

**CONTÁCTENOS PRIMERO
ANTES DE HACER DEVOLUCIONES A LA TIENDA.**

Tratamos de asegurar que su mueble llega en condición excelente. Nuestros representantes de Servicio al Cliente son amables y listos para ayudarlo con servicio rápido y eficiente si una parte está defectuosa o ausente (o si necesita ayuda con el ensamblaje). Llame este número sin cargo:

877-996-7539

**Lunes a viernes, 8:30 a.m. - 5:00 p.m.
Hora oficial del Este
(excepto días festivos)**

Si requiere un repuesto de una parte, será enviado dentro de 48 horas (excepto los fines de semana y días festivos)

Anote la fecha de comprar esta unidad y guarde el folleto para su referencia futura. Si necesita ponerse en contacto con Sauder en cuanto a esta unidad, refiérase al número de lote y al número de modelo cuando llame a nuestro número gratis.

No. lote: _____

Fecha de compra: _____

LISTA DE PARTES			LISTA DE PARTES		
ITEM	DESCRIPCIÓN	CANTIDAD	ITEM	DESCRIPCIÓN	CANTIDAD
A	EXTREMO DERECHO	1	42F	PASADOR DE MADERA.....	16
B	EXTREMO IZQUIERDO.....	1	41G	PLACA.....	2
C	PANEL SUPERIOR LARGO.....	1	10M	PLUMA DE RETOQUE.....	1
D	PANEL SUPERIOR CORTO	1	182M	TARJETA CON CINTA ADHESIVA/ KIT DE ALMOHADILLAS DE PREPARACIÓN CON ALCOHOL.....	1
E	PARAL	2	125P	CUBIERTA DE SUJETADOR TWIST-LOCK®	23
F	DORSO CORTO.....	1	1S	TORNILLO NEGRO DE CABEZA GRANDE de 14 mm.....	8
G	DORSO LARGO	1			

Accesorios Opcionales (vendidos por separado)

Este mueble acomoda uno o más de los siguientes accesorios opcionales (vendidos por separado).

Toma Empotrado De Escritorio (Artículo 427829)

El toma empotrado de escritorio está diseñado para reemplazar cualquier toma empotrada existente suministrado con su mueble.

Para comprar el Toma Empotrado, escanee este código QR. (O visite sauder.com)

Brazo Articulado De Teclado (Artículo 426468)

El brazo articulado de teclado está diseñado para fijarse en la parte inferior de su escritorio, en la mesa auxiliar del escritorio o en la parte superior de la credencia.

Para comprar el brazo articulado de teclado, escanee este código QR. (O visite sauder.com)

Luz LED (Artículo 426494)

La luz LED está diseñada para fijarse en la parte inferior de uno organizador.

Para comprar la luz LED, escanee este código QR. (O visite sauder.com)

Guía de uso de herrajes

CÓMO UTILIZAR EL SUJETADOR TWIST-LOCK®

- Empuje un SUJETADOR TWIST-LOCK® dentro del agujero grande en la parte.
1. Inserte el extremo con cabilla del SUJETADOR en el agujero de la parte adjunta.

NOTA: El extremo con cabilla del SUJETADOR debe quedarse completamente insertado en el agujero de la parte adjunta cuando se enclava el SUJETADOR.

2. Apriete el SUJETADOR lo más apretado posible con un destornillador Phillips (cruz).

PASO 1

Tiene la opción de utilizar el Organizador de Recepción en forma recta o como esquina.

Si desea utilizar el Organizador de Recepción en forma recta, vaya al siguiente paso.

Si desea utilizar el Organizador de Recepción como una esquina, vaya al Paso 8.

PASO 2

Ensamble la unidad sobre un piso alfombrado o sobre el cartón vacío para evitar rayar la unidad o el piso.

Inserte tres PASADORES DE MADERA (42F) en el DORSO CORTO (F) exactamente como se muestra.

NOTA: Puede ser necesario que ligeramente clave los PASADORES DE MADERA adentro con un martillo.

Fije los EXTREMOS (A y B) y uno de los PARALES (E) al DORSO CORTO (F). Apriete cinco SUJETADORES TWIST-LOCK®.

NOTA: Asegúrese de que los PASADORES DE MADERA en el DORSO LARGO se introduzca en los EXTREMOS y en el PARAL.

PASO 3

Inserte cinco PASADORES DE MADERA (42F) dentro de los EXTREMOS (A y B), del PARAL (E) y del DORSO CORTO (F).

NOTA: Puede ser necesario que ligeramente clave los PASADORES DE MADERA adentro con un martillo.

Fije el PANEL SUPERIOR LARGO (C) a los EXTREMOS (A y B), al PARAL (E) y al DORSO CORTO (F).

PASO 4

Su Organizador de Recepción 427455 puede fijarse a un combo de Escritorio/Credencia y la Mesa Auxiliar en cualquier orientación.

PASO 5

Esta unidad está hecha para asentarse en el Escritorio/Credencia 427422 y la Mesa Auxiliar 427413. Abra la TARJETA CON CINTA ADHESIVA/KIT DE ALMOHADILLAS DE PREPARACIÓN CON ALCOHOL (182M) y abra la Almohadilla de Preparación con alcohol para limpiar la superficie superior del Escritorio y de la Mesa Auxiliar como se muestra en el diagrama.

Despegue cuatro tiras adhesivas dobles de la TARJETA CON CINTA ADHESIVA y péguelas en los bordes del Escritorio y de la Mesa Auxiliar como se muestra en las posiciones marcadas con el número 1 si desea que su unidad esté a la izquierda.

Despegue cuatro tiras adhesivas dobles de la TARJETA CON CINTA ADHESIVA y péguelas en los bordes del Escritorio y de la Mesa Auxiliar como se muestra en posiciones marcadas con el número 2 si desea que su unidad esté a la derecha.

A continuación, retire el papel que recubre las tiras dobles.

PASO 6

IMPORTANTE: El Organizador de recepción no se puede mover después de colocarla en su lugar. Planifique con anticipación la ubicación del Organizador de recepción, luego colóquelo completamente en la superficie de fijación.

Con la ayuda de otra persona, centre con cuidado el Organizador de Recepción en su Escritorio/Credencia 427422 y la Mesa Auxiliar 427413 en la posición elegida.

NOTA: Los bordes posteriores del Organizador de recepción y del Escritorio deben estar parejos.

PASO 7

Con un martillo, ligeramente golpee una CUBIERTA DE SUJETADOR TWIST-LOCK® (125P) sobre cada SUJETADOR TWIST-LOCK® visible.

Para el cuidado y mantenimiento de la unidad, puede retocar los bordes con la PLUMA DE RETOQUE (10M).

NOTA: Por favor, lea las páginas de atrás del folleto de instrucciones en cuanto a importante información de seguridad.

Esto completa el ensamblaje. Limpiar con un trapo húmedo. Seque con un paño.

PASO 8

Inserte dos PASADORES DE MADERA (42F) en los DORSOS (F y G).

NOTA: Puede ser necesario que ligeramente clave los PASADORES DE MADERA adentro con un martillo.

Fije los PARALES (E) a los DORSOS (F y G). Apriete dos SUJETADORES TWIST-LOCK®.

NOTA: Asegúrese de que los PASADORES DE MADERA de los DORSOS se inserten en los PARALES.

PASO 9

Inserte un PASADOR DE MADERA (42F) en el EXTREMO DERECHO (A).

NOTA: Puede ser necesario que ligeramente clave los PASADORES DE MADERA adentro con un martillo.

Fije el EXTREMO DERECHO (A) al DORSO CORTO (F). Apriete dos SUJETADORES TWIST-LOCK®.

NOTA: Asegúrese de que el PASADOR DE MADERA en el EXTREMO DERECHO se introduzca en el DORSO CORTO.

Repita este paso para el EXTREMO IZQUIERDO (B) y el DORSO LARGO (G).

PASO 10

Inserte un PASADOR DE MADERA (42F) en el DORSO CORTO (F).

NOTA: Puede ser necesario que ligeramente clave los PASADORES DE MADERA adentro con un martillo.

Fije el DORSO CORTO (F) al DORSO LARGO (G). Apriete dos SUJETADORES TWIST-LOCK®.

NOTA: Asegúrese de que el PASADOR DE MADERA en el DORSO CORTO se introduzca en el DORSO LARGO.

PASO 11

Inserte once PASADORES DE MADERA (42F) en los EXTREMOS (A y B), los PARALES (E) y en los DORSOS (F y G).

NOTA: Puede ser necesario que ligeramente clave los PASADORES DE MADERA adentro con un martillo.

PASO 12

Fije las PLACAS (41G) al PANEL SUPERIOR LARGO (C). Utilice cuatro TORNILLOS NEGROS DE CABEZA GRANDE de 14 mm (1S).

PASO 13

Fije el PANEL SUPERIOR LARGO (C) al EXTREMO DERECHO (A), al PARAL (E) y a los DORSOS (F y G). Apriete nueve SUJETADORES TWIST-LOCK®.

NOTA: Asegúrese de que los PASADORES DE MADERA sujetos al EXTREMO DERECHO y a los DORSOS se inserten en el PANEL SUPERIOR LARGO.

PASO 14

Fije el PANEL SUPERIOR CORTO (D) al EXTREMO IZQUIERDO (B), al PARAL (E) y al DORSO LARGO (G). Apriete seis SUJETADORES TWIST-LOCK®.

NOTA: Asegúrese de que los PASADORES DE MADERA sujetos al EXTREMO IZQUIERDO, al PARAL y al DORSO LARGO se inserten en el PANEL SUPERIOR CORTO.

Fije el PANEL SUPERIOR CORTO (D) a las PLACAS (41G). Utilice cuatro TORNILLOS NEGROS DE CABEZA GRANDE de 14 mm (1S).

PASO 15

Su Organizador de Recepción puede fijarse a un combo de Escritorio/Credencia 427422 y la Mesa Auxiliar 427413 en cualquier orientación.

PASO 16

Cuidadosamente coloque la unidad para que repose sobre los bordes posteriores.

Esta unidad está hecha para asentarse en el Escritorio/Credencia 427422 y la Mesa Auxiliar 427413. Abra la TARJETA CON CINTA ADHESIVA/KIT DE ALMOHADILLAS DE PREPARACIÓN CON ALCOHOL (182M) y abra la Almohadilla de Preparación con alcohol para limpiar la superficie superior del Escritorio y de la Mesa Auxiliar como se muestra en el diagrama.

Despegue cuatro tiras adhesivas dobles de la TARJETA CON CINTA ADHESIVA y pégalas en los bordes del Escritorio y la Mesa Auxiliar como se muestra en el diagrama.

A continuación, retire el papel que recubre las tiras dobles.

PASO 17

IMPORTANTE: El Organizador de recepción no se puede mover después de colocarla en su lugar. Planifique con anticipación la ubicación del Organizador de recepción, luego colóquelo completamente en la superficie de fijación.

Con la ayuda de otra persona, centre cuidadosamente el Organizador de recepción en su Escritorio/Credencia 427422 y la Mesa Auxiliar 427413.

NOTA: Los bordes posteriores del Organizador de recepción y del Escritorio deben estar parejos.

PASO 18

Con un martillo, ligeramente golpee una CUBIERTA DE SUJETADOR TWIST-LOCK® (125P) sobre cada SUJETADOR TWIST-LOCK® visible.

Para el cuidado y mantenimiento de la unidad, puede retocar los bordes con la PLUMA DE RETOQUE (10M).

NOTA: Por favor, lea las páginas de atrás del folleto de instrucciones en cuanto a importante información de seguridad.

Esto completa el ensamblaje. Limpiar con un trapo húmedo. Seque con un paño.

⚠ WARNING

Please use your furniture correctly and safely. Improper use can cause safety hazards, or damage to your furniture or household items. Carefully read the following safety information.

Death or serious injury may occur when children climb on furniture. A remote control, toys or other items placed on the furniture may encourage a child to climb on the furniture which could cause it to tip-over and result in serious injury or death.

NEVER allow children to climb on furniture.

NEVER place toys, food, remote, etc. on top of furniture.

ALWAYS use either the safety hardware as instructed or other wall anchoring device.

Placing audio and/or video equipment onto furniture not specifically designed to support audio and/or video equipment may result in death or serious injury due to furniture collapse or tip over.

NEVER place an TV on furniture that is not intended to support a TV.

This product is not designed to support a television unless a TV warning label is included and the instructions specifically state the size and weight of the television.

Overloading drawers and shelves may result in furniture that can break or sag, or tip-over which may result in injury.

NEVER exceed the weight limits shown in the instructions.

Place the heavier items on lower shelves as far back from the front as possible.

Load the bottom surfaces first to avoid top-heavy furniture.

Moving furniture that is not designed to be moved or equipped with casters may result in injury or damage to furnishings or personal property.

ALWAYS unload shelves and drawers, starting with the top surfaces, before moving.

NEVER push or pull furniture on carpet. Have a friend help lift properly to move and/or reposition it.

Moving parts and pinch points - Keep all body parts clear of the moveable connections when adjusting the product.

AVERTISSEMENT

Prière d'utiliser le mobilier à bon escient et avec prudence. Une mauvaise utilisation peut être à l'origine de risques d'accident ou peut endommager le mobilier et les articles ménagers.
Lire attentivement l'information suivante sur la sécurité.

La mort voire de graves blessures peuvent se produire lorsque des enfants grimpent sur les meubles. Une télécommande, des jouets ou d'autres articles placés sur un meuble peuvent encourager un enfant à grimper sur le meuble qui pourrait le renverser et résulter en graves blessures voire la mort.

NE JAMAIS laisser les enfants grimper sur les meubles.

NE JAMAIS placer de jouets, d'aliments, de télécommande, etc. sur les meubles.

TOUJOURS utiliser soit la visserie de sécurité comme il l'est indiqué soit un autre dispositif d'ancrage mural.

Placer du matériel audio et/ou vidéo sur un meuble non spécifiquement conçu pour supporter du matériel audio et/ou vidéo peut entraîner la mort voire de graves blessures en raison de l'effondrement du meuble ou de son renversement sur un enfant.

NE JAMAIS placer un téléviseur sur un meuble non conçu pour supporter un téléviseur.

Ce produit n'est pas conçu pour supporter un téléviseur à moins qu'une étiquette d'avertissement de téléviseur ne soit incluse et que les instructions indiquent spécifiquement la taille et le poids du téléviseur.

Surcharger les tiroirs et tablettes peut provoquer la casse, l'affaissement ou encore le renversement du meuble entraînant ainsi des blessures.

NE JAMAIS excéder les limites de poids indiquées sur les instructions.

Placer les articles plus lourds sur les tablettes inférieures aussi loin que possible de l'avant.

Charger les surfaces inférieures en premier pour éviter un meuble trop lourd en haut.

Déplacer un meuble qui n'est pas conçu pour être déplacé ou qui est équipé de roulettes peut entraîner des blessures voire des dommages de meuble ou de matériel personnel.

TOUJOURS décharger les tablettes et les tiroirs, en commençant par les surface supérieures, avant de déplacer le meuble.

NE JAMAIS pousser ou tirer un meuble sur de la moquette. Demander à une autre personne de le soulever correctement pour le déplacer et/ou le repositionner.

Pièces mobiles et points de pincement - Maintenir toutes les parties du corps à l'écart des connexions mobiles lors du réglage du meuble.

⚠ ADVERTENCIA

Por favor use el mobiliario correcta y seguramente. El mal uso puede causar riesgos de seguridad o daño a las unidades o artículos domésticos. Lea cuidadosamente la siguiente información de seguridad.

Pueden suceder lesiones graves o la muerte cuando los niños se suben en los muebles. Un control remoto, juguetes u otros artículos colocados en los muebles pueden alentar a un niño a subirse en el mueble, lo cual podría causar que se derribe y resultaría en lesiones graves o la muerte.

NUNCA permita que los niños se suban en los muebles.

NUNCA coloque juguetes, comida, control remoto, etc. encima de los muebles.

SIEMPRE utilice el soporte físico de seguridad según las instrucciones u otro dispositivo de anclaje en la pared.

La colocación de equipos de audio y/o video en muebles que no estén específicamente diseñados para soportar equipos de audio y/o video puede resultar en muerte o lesiones graves debido al colapso de los muebles o al derribarse.

NUNCA coloque un televisor en muebles que no estén diseñados para soportar un televisor.

Este producto no está diseñado para soportar un televisor a menos que se incluya una etiqueta de advertencia de televisor y las instrucciones específicamente indiquen el tamaño y peso del televisor.

El sobrecargar los cajones y estantes puede resultar en muebles que se puedan romper o colapsar o derribar, lo que puede resultar en lesiones.

NUNCA exceda los límites de peso indicados en las instrucciones.

Coloque los artículos más pesados en los estantes inferiores cuanto lejos de la parte delantera sea posible.

Cargue las superficies inferiores primero para evitar muebles con la parte superior pesada.

El mover muebles que no estén diseñados para ser movidos o equipados con ruedas puede resultar en lesiones o daños al mueble o a los bienes personales.

SIEMPRE descargue los estantes y cajones, empezando con las superficies superiores, antes de moverlo.

NUNCA empuje ni tire de los muebles sobre una alfombra. Obtenga que un amigo le ayude a levantarlo correctamente para moverlo y/o reposicionarlo.

Piezas móviles y puntos de enganche - Mantenga todas las partes del cuerpo alejadas de las conexiones móviles cuando ajuste el producto.

5-YEAR LIMITED WARRANTY

1. Sauder Woodworking Co. (Sauder®) provides limited warranty coverage to the original purchaser of this product for a period of five years from the date of purchase against defects in materials or workmanship of Sauder furniture components. As used in this Warranty, "defect" means imperfections in components which substantially impair the utility of the product. This Warranty gives you specific legal rights, and you may also have other rights which vary from state to state.

2. There is no warranty coverage for defects or conditions that result from the failure to follow product assembly instructions, information or warnings, misuse or abuse, intentional damage, fire, flood, alteration or modification of the product, or use of the product in a manner inconsistent with its intended use, nor any condition resulting from incorrect or inadequate maintenance, cleaning, or care. There is also no warranty coverage for rented products or any products purchased "used" or "as is", at a distress or going-out-of business sale, or from a liquidator.

3. As the exclusive remedy under this Warranty, Sauder will (at its sole option) repair, replace or refund the value of any defective furniture component. Sauder may require independent confirmation of the claimed defect and proof of purchase. Replacement parts will be warranted for only the remaining period of the original Warranty. SAUDER SHALL HAVE NO LIABILITY FOR ANY INCIDENTAL OR CONSEQUENTIAL DAMAGES OF ANY KIND and all such damages are EXCLUDED FROM THIS WARRANTY, such as loss of use, disassembly, transportation, labor or damage to property on or near the product. Some states do not allow the exclusion or limitation of incidental or consequential damages, so the above limitation or exclusion may not apply to you.

GARANTIE LIMITÉE DE 5 ANS

1. Sauder Woodworking Co. (Sauder®) offre une couverture de garantie limitée à l'acheteur initial du présent produit pendant une période de cinq ans à compter de la date d'achat contre tout défaut de matériaux ou de fabrication des composantes de mobilier Sauder. Le mot « défaut », tel qu'il est utilisé sous les termes de la présente garantie, comprend les imperfections des pièces qui empêchent substantiellement l'utilisation du produit. La présente garantie vous donne des droits légaux spécifiques et il est possible que vous ayez des droits supplémentaires variant d'État en État ou de province en province.

2. La présente garantie ne saurait couvrir les défauts ou conditions qui surviendraient à la suite du non respect des instructions, informations ou mises en garde de montage, d'une mauvaise utilisation ou d'un abus, d'un dommage intentionnel, d'un incendie, d'une inondation, d'une altération ou modification du produit, d'une utilisation du produit allant à l'encontre de son usage prévu, ni aucune condition résultant d'une maintenance, d'un nettoyage ou d'un entretien inappropriés ou inadéquats. De plus, il n'existe aucune garantie pour les produits loués ou tous les produits achetés « d'occasion » ou « en l'état », dans le cadre d'une vente aux enchères ou de solde pour cessation de commerce, ou auprès d'un liquidateur.

3. En tant que recours exclusif en vertu de la présente garantie, Sauder réparera, remplacera ou remboursera (sur sa seule décision) la valeur de toute composante de mobilier défectueuse. Sauder peut exiger une confirmation indépendante du défaut revendiqué ainsi qu'une preuve d'achat. Les pièces de rechange seront garanties uniquement pendant la période restante de la garantie originale. SAUDER NE SERA EN AUCUN CAS RESPONSABLE DE TOUT DOMMAGE ACCESSOIRE OU CONSÉCUTIF DE TOUTE SORTE et lesdits dommages sont EXCLUS DE LA PRÉSENTE GARANTIE, à savoir perte d'utilisation, démontage, transport, main d'œuvre ou dommages matériels sur ou à proximité du produit. Certains États ou provinces ne permettant pas l'exclusion ou la limite aux responsabilités pour dommages accidentels ou consécutifs, la limite ou l'exclusion ci-dessus peut ne pas être applicable.

GARANTÍA LIMITADA DE 5 AÑOS

1. Sauder Woodworking Co. (Sauder®) provee cobertura de garantía limitada al comprador original de este producto por un período de cinco años, a partir de la fecha de compra, contra defectos en los materiales o de mano de obra en los componentes de muebles Sauder. Como es utilizado en esta Garantía, "defecto" significa imperfecciones en los componentes que de manera fundamental afecta la utilidad del producto. Esta Garantía le permite a usted ciertos derechos legales, y usted también podría poseer otros derechos adicionales, los cuales varían de estado a estado.

2. No hay cobertura de garantía para defectos o estados que resulten del incumplimiento en seguir las instrucciones, la información o las advertencias sobre el ensamblaje del producto; del uso incorrecto o maltrato, del daño intencional, incendio, inundación, cambio o modificación del producto; o de la utilización del producto de manera contradictoria con el uso para el cual fue fabricado, ni por ningún estado que resulte del mantenimiento, limpieza o cuidado incorrecto o inadecuado. Tampoco no hay cobertura de garantía para los productos rentados o para cualesquiera productos comprados "de uso" o "como está", en una venta de bienes embargados o en una venta por salirse del negocio, o comprados a un liquidador.

3. Como un recurso exclusivo bajo esta Garantía, Sauder (sólo a su opción) reparará, reemplazará o reembolsará el valor de cualquier componente defectuoso de mueble. Sauder puede requerir una confirmación independiente de un defecto reclamado y una prueba de compra. Las piezas de repuesto serán garantizadas solamente por el período de tiempo que queda de la Garantía original. SAUDER NO TENDRÁ RESPONSABILIDAD POR NINGÚN DAÑO INCIDENTAL O CONSUCUENTE DE NINGÚN TIPO y todos dichos daños SE EXCLUYEN DE ESTA GARANTÍA, tales como pérdida de uso, desensamblaje, transportación, trabajo o daño a la propiedad en o cerca del producto. Algunos estados no permiten la exclusión o limitación de daños incidentales o consecuentes, en tales instancias la limitación o exclusión antes mencionada podría no ser aplicable a usted.

4. This Warranty applies only to warranted defects that first arise and are reported to Sauder within the warranty coverage period. The Warranty cannot be transferred to subsequent owners or users of the product, and it shall be immediately void in the event the product is resold, transferred, leased or rented to any third party or person other than the original purchaser.

5. THERE ARE NO OTHER WARRANTIES APPLICABLE TO THIS PRODUCT. Under the laws of certain states, there may be no implied warranties from Sauder and all implied warranties, INCLUDING ANY IMPLIED WARRANTY OF MERCHANTABILITY OR FITNESS FOR A PARTICULAR PURPOSE are disclaimed where allowed by law. TO THE EXTENT ANY IMPLIED WARRANTIES ARE APPLICABLE, ANY IMPLIED WARRANTIES, INCLUDING ANY IMPLIED WARRANTY OF MERCHANTABILITY OR FITNESS FOR A PARTICULAR PURPOSE, ARE LIMITED IN DURATION TO THE DURATION OF THIS EXPRESS WARRANTY or the minimum period allowed by law, whichever is shorter. Some states do not allow limitations on how long an implied Warranty lasts, so the above limitation may not apply to you.

6. For Warranty inquiries or claims, please visit our website www.sauder.com. You can also contact Sauder at 1.800.523.3987. Sauder may require Warranty claims to be submitted in writing to: Sauder Woodworking Co., 502 Middle Street, Archbold, OH 43502 USA. Please include your sales receipt or other proof of purchase and a specific description of the product defect.

4. La présente garantie ne s'applique qu'aux défauts garantis qui se produisent pour la première fois et qui sont signalés à Sauder dans les limites de couverture de la garantie. La garantie ne peut pas être transférée à des propriétaires ou utilisateurs subséquents du produit, et sera immédiatement invalidée dans le cas où le produit est revendu, transféré, loué sous bail ou loué à une tierce partie ou personne autre que l'acheteur original.

5. IL N'EXISTE AUCUNE AUTRE GARANTIE EN VIGUEUR POUR LE PRÉSENT PRODUIT. En vertu des lois de certains États ou provinces, il ne peut y avoir de garanties implicites de la part de Sauder et toutes les garanties implicites, Y COMPRIS TOUTE GARANTIE IMPLICITE DE COMMERCIALITÉ OU D'ADAPTATION À UN USAGE PARTICULIER sont déclinées partout où la loi l'autorise. DANS LA MESURE OÙ TOUTE GARANTIE IMPLICITE EST APPLICABLE, TOUTE GARANTIE IMPLICITE, Y COMPRIS TOUTE GARANTIE DE COMMERCIALITÉ OU D'ADAPTATION À UN USAGE PARTICULIER, EST LIMITÉE À LA DURÉE DE LA PRÉSENTE GARANTIE EXPRESSE ou à la période minimum autorisée par la loi, la période la plus courte étant retenue. Certains États ne permettant pas que des limites soient imposées quant à la durée d'une garantie implicite, la limite ci-dessus peut donc ne pas être applicable.

6. Pour toute question concernant la garantie ou toute demande de réclamation, consulter le site Web www.sauder.com. Il est également possible de contacter Sauder en composant le 1.800.523.3987. Sauder peut exiger de soumettre les demandes de réclamation sous garantie par écrit à : Sauder Woodworking Co., 502 Middle Street, Archbold, OH 43502 USA. Veuillez joindre votre ticket de caisse ou toute autre preuve d'achat ainsi qu'une description spécifique du défaut de produit.

4. Esta Garantía sólo es aplicable a defectos garantizados que primeramente surjan y se informen a Sauder dentro del período de cobertura de garantía. La Garantía no puede ser transferida a propietarios o usuarios subsiguientes del producto, y ésta será inmediatamente invalidada en el caso que el producto sea revendido, transferido, arrendado o rentado a cualquier tercero u otra persona que no sea el comprador original.

5. NO HAY OTRA GARANTÍA APLICABLE A ESTE PRODUCTO. Bajo las leyes de ciertos estados, pueden no haber garantías implícitas de Sauder y se hace renuncia de responsabilidad de todas las garantías implícitas donde lo permita la ley, INCLUYENDO CUALQUIER GARANTÍA IMPLICITA DE MERCANTABILIDAD O DE APTITUD PARA UN PROPOSITO EN PARTICULAR. EN LA MEDIDA CUALQUIER GARANTÍA IMPLICITA ES APLICABLE, CUALESQUIERA GARANTÍAS IMPLICITAS, INCLUYENDO AQUELLA DE MERCANTABILIDAD O DE APTITUD PARA UN PROPOSITO EN PARTICULAR, SE LIMITAN EN DURACIÓN HASTA LA DURACIÓN DE ESTA GARANTÍA IMPLICITA o hasta el periodo mínimo permitido por la ley, la que sea más corta. Algunos estados no permiten limitaciones en cuanto a la duración de una garantía implícita, por eso la limitación arriba citada pueda no ser aplicable a usted.

6. Para solicitud de información o reclamación de Garantía, por favor, visite nuestro sitio Web www.sauder.com. Usted también puede contactar a Sauder llamando al 1.800.523.3987. Sauder puede solicitar que las reclamaciones sean presentadas por escrito a: Sauder Woodworking Co., 502 Middle Street, Archbold, OH 43502 USA. Por favor incluya su recibo de venta u otra prueba de compra y una descripción detallada del defecto del producto.

CONTACT US FIRST BEFORE MAKING ANY RETURNS TO THE RETAILER.

Dear Valued Customer:

Thanks so much for choosing Sauder® furniture. I hope the purchase and set up of your OfficeWorks solution was a positive experience and you feel good about the furniture you just built.

My grandfather, Erie Sauder, founded the company in 1934 and later invented and patented the first commercially successful ready-to-assemble tables. We strive to hold true to his core values of innovation, integrity, servanthood and stewardship.

Sauder products are made with environmentally responsible materials and world-class manufacturing processes. Our 2,000+ dedicated employees in Archbold, Ohio, along with our global manufacturing partners, are committed to providing you furniture with great value, style and quality.

From our family to you. Enjoy!



Kevin J. Sauder
President/CEO

If you need assistance, please contact our award-winning, Ohio-based customer service team at **877-996-7539** Monday-Friday 8:30 a.m. to 5 p.m. EST (except holidays) or at **sauder.com/commercial-office/service**.

Register your new product online

For immediate service, our website is available 24 hours per day, 7 days per week to register your product, access assembly tips and view other Sauder products. sauder.com/commercial-office/service



We would love to hear your opinion. Rate and review your OfficeWorks furniture solution on our website.



Make some connections.
Share the story of your new office.



General Conformity Certificate

1. This certificate applies to the Sauder Woodworking Product identified by this Instruction Book.
2. This certificate applies to compliance of this product with the CPSC Ban on Lead-Containing Paint (16 CFR 1303).
3. This product is manufactured by:
Sauder Woodworking Company
502 Middle St.
Archbold, OH 43502
419-446-2711
4. Date of Manufacture: _____

OFFICE
WORKS | BY SAUDER®

 **Made in USA**
with U.S. and imported materials